

Coffre Topaze 1200 L

05-515168



Notice de montage



Formulaire de demande SAV- Bois

Pour pouvoir effectuer votre demande auprès du Service Après-Vente, il est impératif que vous conserviez la facture, la notice d'origine, ainsi que la nomenclature de votre produit, pendant la durée de la garantie, de manière à justifier votre achat et déterminer les pièces dont vous avez besoin.

Le produit en bois que vous avez acheté a été conçu et fabriqué selon les normes CHALET & JARDIN répondant à des critères très précis de qualité. Tous nos articles sont contrôlés en fin de production et il est rare qu'il y ait des manquants. Afin d'éviter tout problème lié au montage, nous vous demandons d'abord de contrôler le colis lors de sa livraison, lire la notice accompagnant le produit, faire l'inventaire des pièces par rapport à la nomenclature de cette notice et émettre d'éventuelles réserves sur le bon de livraison.

Il ne sera procédé qu'à un seul envoi sous garantie et les réclamations ultérieures seront payantes. Les pièces détériorées qui ont été montées ou peintes ne peuvent pas faire l'objet de réclamations.

Le produit doit être monté dans les 15 jours après la livraison, sinon il doit être stocké dans un endroit protégé de la chaleur et de l'humidité pour conserver ses qualités et être garanti.

Votre demande de prise en charge SAV doit être exhaustive et clairement définie. Pour cela, merci de nous fournir obligatoirement les éléments suivants :

1. la **preuve d'achat lisible**
2. la copie de la **nomenclature des pièces** à assembler : il est impératif pour l'identification de la pièce, de l'entourer et de préciser à côté la quantité nécessaire au dépannage avant de reporter ces éléments sur le formulaire ci-dessous
3. le présent **formulaire** rempli
4. des **photos** des éléments cassés ou défectueux, si besoin

A réception du dossier complet, sauf indication contraire pour cause de non disponibilité, les pièces seront livrées sous 15 jours ouvrés.

Si le produit n'est plus sous garantie, nous vous enverrons un devis. Après acceptation écrite de votre part et réception du paiement correspondant, nous vous enverrons la marchandise ainsi que la facture.

ATTENTION : CE DOCUMENT NE CONSTITUE PAR UN ACCORD DE PRISE EN CHARGE PAR LA GARANTIE

Date de la demande : / /	Nature de la demande : <input type="radio"/> Commande de pièces détachées <input type="radio"/> Demande de prise en charge garantie
	Choix de livraison : <input type="radio"/> Chez le client <input type="radio"/> Chez le revendeur
CLIENT REVENDEUR	
NOM :	Code client COMINTES :
Prénom :	
Adresse :	Nom / enseigne :
Code postal :	Adresse :
Ville :	Code postal :
Numéro de portable :	Ville :
Adresse email :	Référence du produit : 05-515168
Date de l'achat :	N° série usine : FHU-515168-XXXX

Référence pièce	Désignation	Quantité	Motif de la demande / anomalie constatée

Merci de nous transmettre votre dossier complet :

Par courrier :
COMINTES
Service après-vente
10 rue Ampère – 95500 GONESSE

Par mail :
service.sav@comintes.fr

Informations importantes

Avant le montage de nos produits, même sans fondation, il est conseillé de prendre connaissance des formalités à suivre auprès de la mairie de votre localité.

Précautions d'emploi

Avant de démarrer le montage de votre produit, lisez attentivement les consignes de montage. Vous éviterez ainsi des pertes de temps liées à des erreurs de montage. Vous pouvez démarrer le montage seulement après avoir identifié, analysé et groupé tous les éléments composants votre produit. Cette notice, à conserver, contient également les consignes d'entretien qui vous seront utiles.

Le bois est un matériau naturel qui varie selon les conditions climatiques et en fonction de son exposition. Il est susceptible de gonfler légèrement pendant les périodes hivernales et de se rétracter en périodes sèches. Ces variations dimensionnelles sont tout à fait normales et ne remettent pas en cause la solidité, la stabilité et la fonctionnalité du produit.

De préférence, déballez le produit 2 jours avant le montage de manière à permettre au bois de s'adapter à la teneur en humidité de l'air ambiant. Comme tout produit naturel la durée de vie de votre abri dépend de la fréquence des traitements de protection que vous appliquerez.

Pour un bon fonctionnement de la serrure et des charnières, il est fortement conseillé de les graisser au moment du montage ainsi que tout au long de la durée de vie du produit.

Les produits livrés bruts doivent impérativement être traités avec un traitement insecticide et fongicide : chaque pièce doit être traitée indépendamment avant montage.

Les produits livrés traités par autoclave (vert ou marron) n'ont pas besoin d'être traités une seconde fois. Des petites taches peuvent apparaître sur des produits traités par autoclave (vert ou marron). Cela est dû au processus de traitement et n'a aucune incidence sur la qualité et la résistance du traitement et du bois. Vous pouvez brosser le bois avec papier de verre fin pour atténuer les taches. Dans tous les cas, elles s'estompent avec le temps, grâce à la pluie et aux UV.

Support pour un abri bois

Afin d'obtenir une construction solide et stable, il faut prévoir un support adéquat. Nous vous conseillons fortement de couler une dalle en béton de 10 cm d'épaisseur. Afin de déterminer les dimensions de la dalle, il faut prendre les dimensions au sol de l'abri + 10 cm. Par exemple, pour un abri dont les dimensions au sol sont de 400 x 300 cm, réalisez une dalle de 410 x 310 cm, minimum.

La pause d'une bande d'un matériau hydrofuge sous les madriers inférieurs est fortement conseillée. Elle est impérative sur un support différent du béton.

Garantie et conditions générales SAV

Notre garantie de 2 ans couvre tout défaut de fabrication ou de matière pour les pièces en bois et se limite au remplacement de la pièce défectueuse.

La garantie sur le feutre bitumeux et sur les accessoires est de 1 an. Les éventuels frais de pose et de dépose ne sont pas pris en charge. La garantie n'implique en aucun cas une demande d'indemnité ou de dommages et intérêts.

Cette garantie ne s'applique pas en cas d'usure, de montage et d'utilisation des produits non conforme à nos instructions, ainsi que dans le cas de fortes intempéries (vent > à 70 km/h et de neige > à 30 cm). Un recours à la garantie n'est donc pas possible si les défauts de l'abri sont imputables à une utilisation non appropriée ou à un entretien insuffisant/inapproprié.

Sont exclues de la garantie :

- Pièces assemblées ou réparées de manière non conforme
- Pièces défectueuses qui ont été installées même si elles auraient dû être changées
- Pièces endommagées après achat
- L'utilisation par le consommateur de pièces autres que les pièces d'origine du fabricant pour installer ou réparer le produit.

Le bois étant un matériau vivant qui peut donner lieu de façon normale à de légères déformations, les demandes sur les éléments dits voilés, gondolés, devront strictement être accompagnées des photos des pièces.

Pour un achat effectué sur internet, le délai de rétractation légal est de 14 jour à partir de la date de livraison. Pendant cette période, le retour du produit neuf et en bon état est accepté, le transport étant à la charge du client. Passé ce délai, nous ne sommes pas tenus de reprendre un matériel neuf qui nous serait retourné pour un motif ne relevant pas de notre responsabilité. Cependant si une reprise exceptionnelle était consentie, elle se ferait au prix de la facturation diminuée de 20 %, plus frais éventuels de remise en état et d'expéditions. Nous ne reprenons jamais un matériel monté.

La livraison de nos grands produits s'effectue à un point d'entrée accessible par camion (type Semi). Dans le cas de livraison sans chariot élévateur, une aide au déchargement peut être demandée. Les livraisons sont effectuées aux heures ouvrables et aux jours ouvrés.

Nos produits sont garantis 2 ans contre le pourrissement du bois, à partir du moment où ils ont été correctement traités (voir paragraphe précédent *Précautions d'emploi*).

Le bois, produit naturel, peut présenter des spécificités et/ou des évolutions dans le temps, acceptables en termes de qualité et donc non imputables à la garantie :

- Les nœuds sains et les bouchons dans le bois
- La décoloration, celle-ci ne modifie pas la qualité du bois
- Les fentes droites, fentes de séchage car elles n'altèrent pas la qualité du produit
- La torsion et voilage des pièces, si l'assemblage reste possible.

ETAPE 1 : assemblage cotés / plancher / arrière

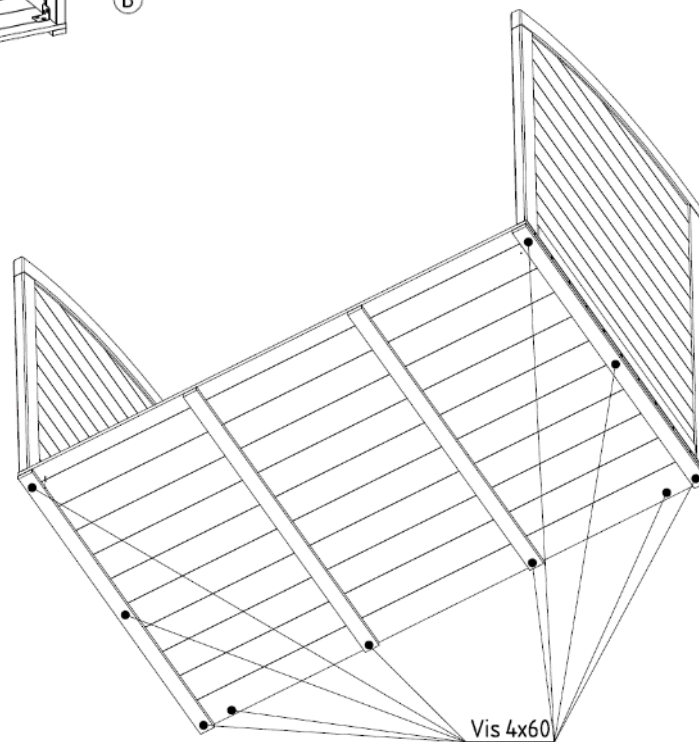
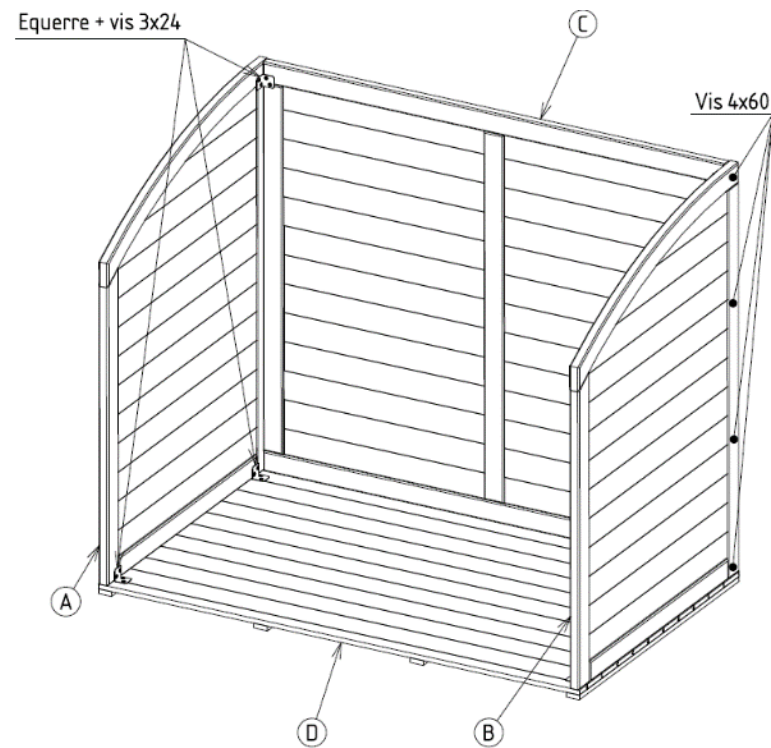
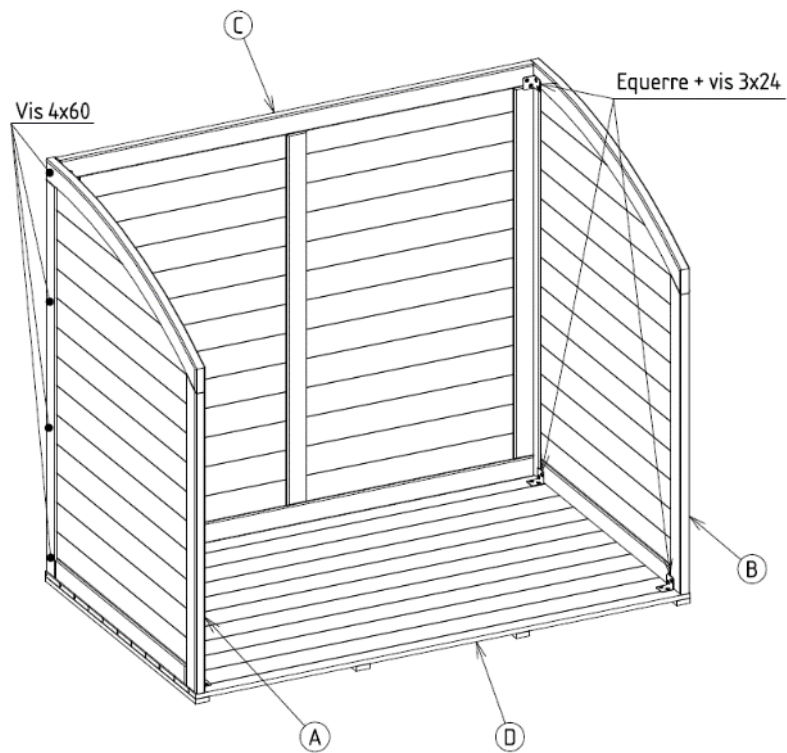

ETAPE 2 : mis en place de la barre de renforcement et butée de porte

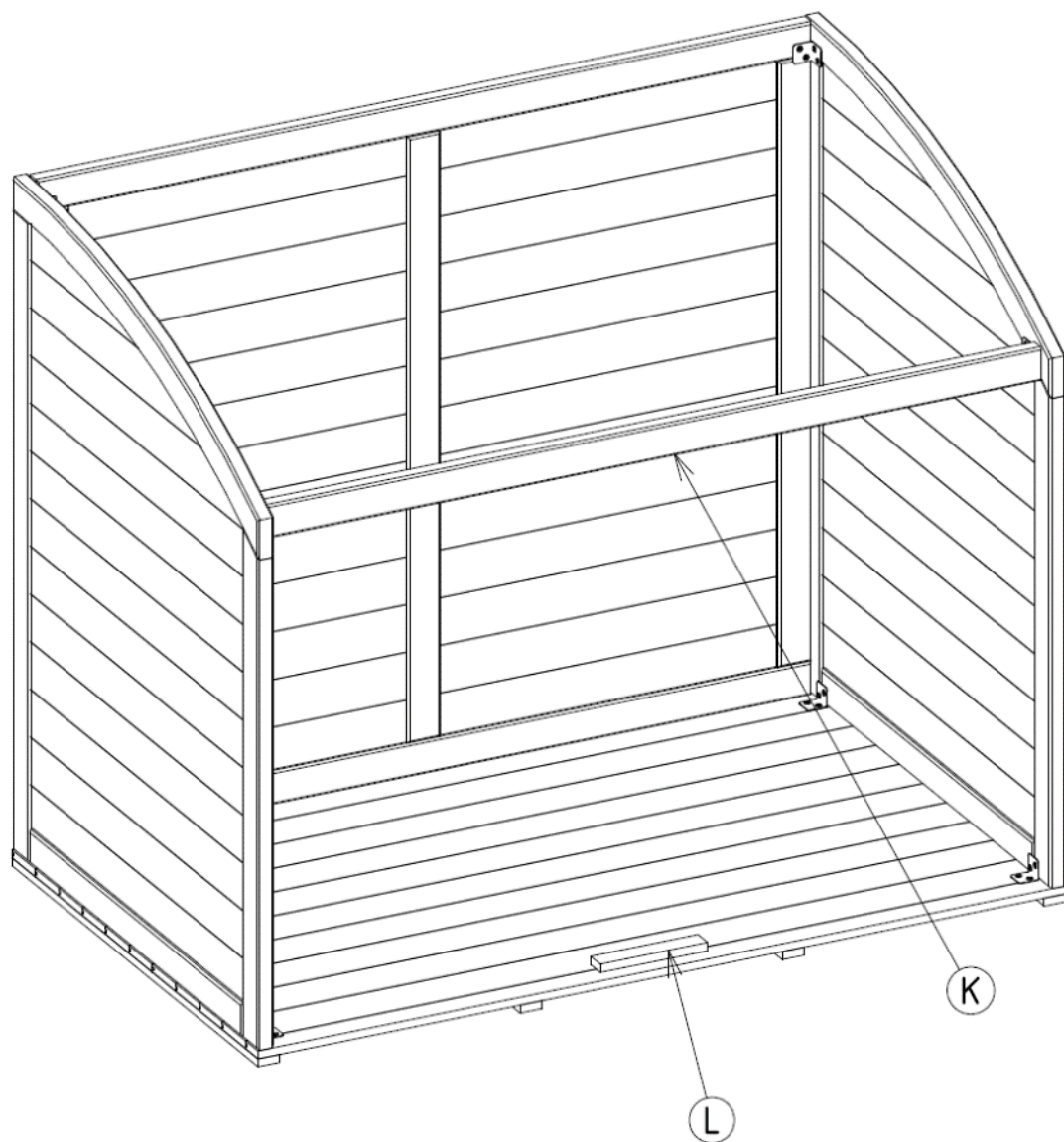

Equerre + vis 3x24

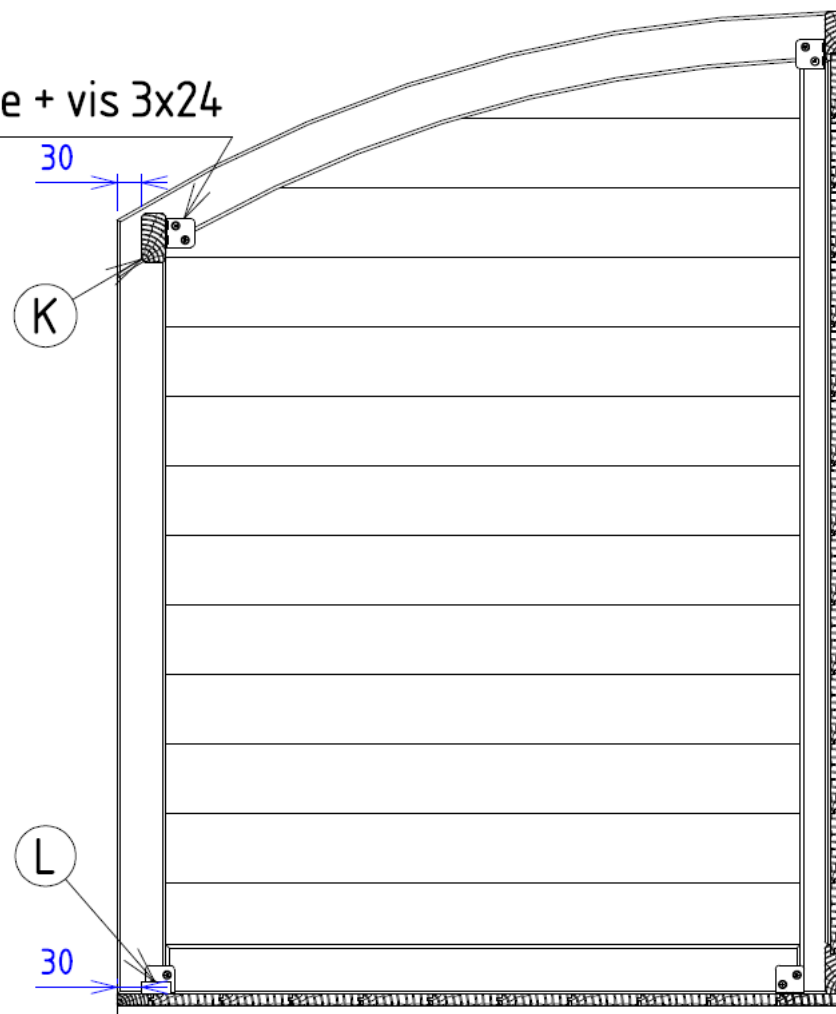

ETAPE 3 : mise en place des portes

Les loquets se placent à l'intérieur du coffre

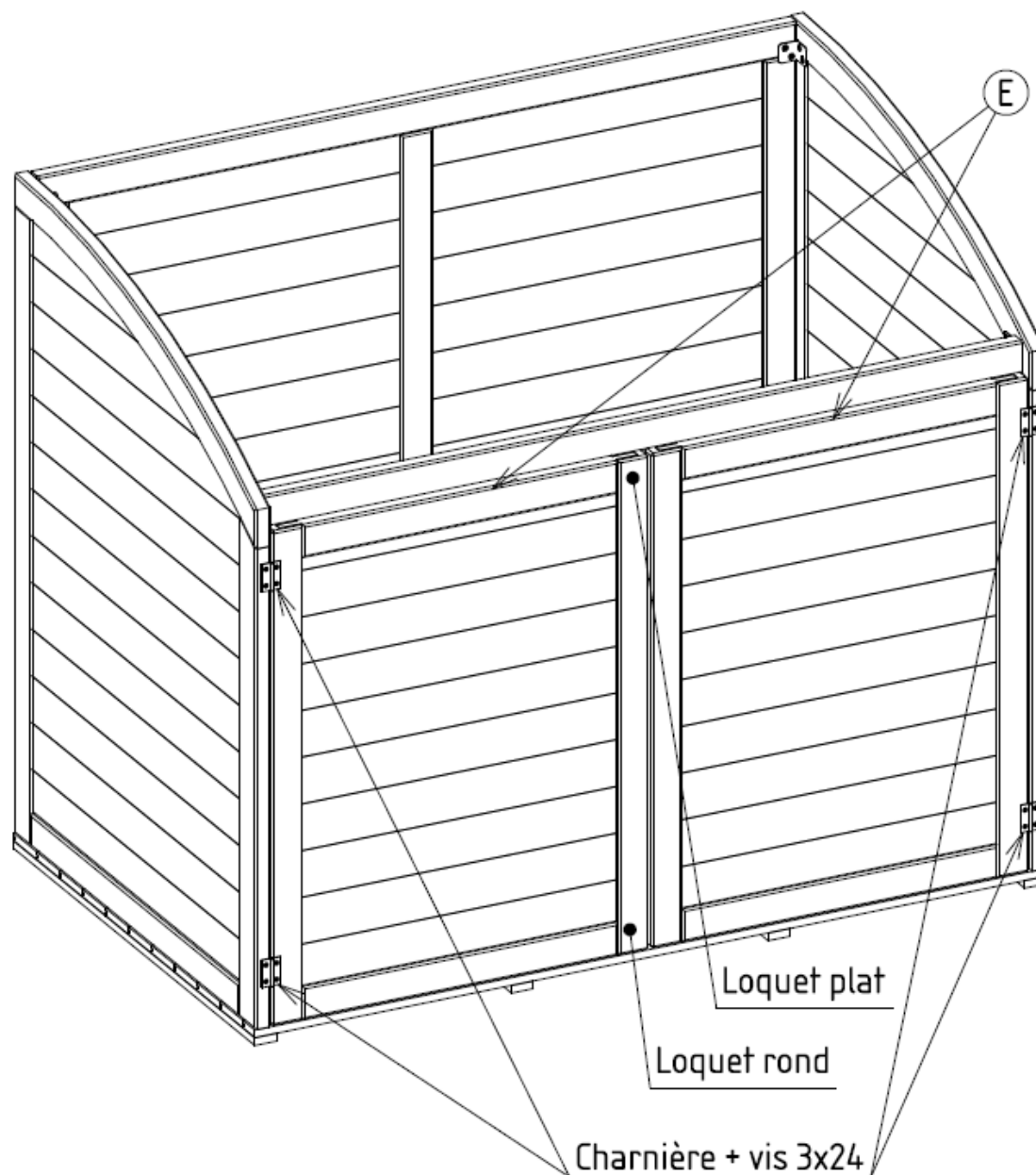

ETAPE 4 : mise en place du couvercle

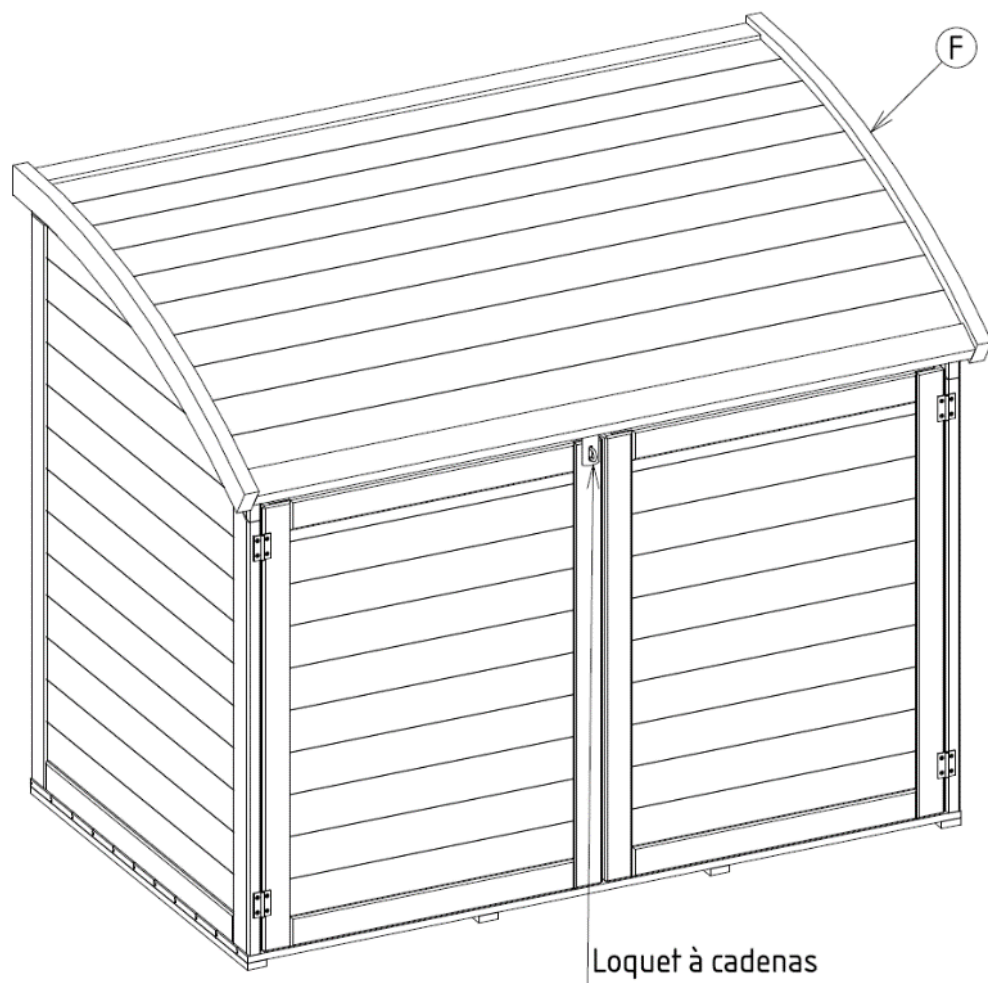

ETAPE 5 : fixation des bras coulissants

Vissez la pièce (Q) au couvercle (F) puis le bras à coulisse (J) à la pièce (Q) →

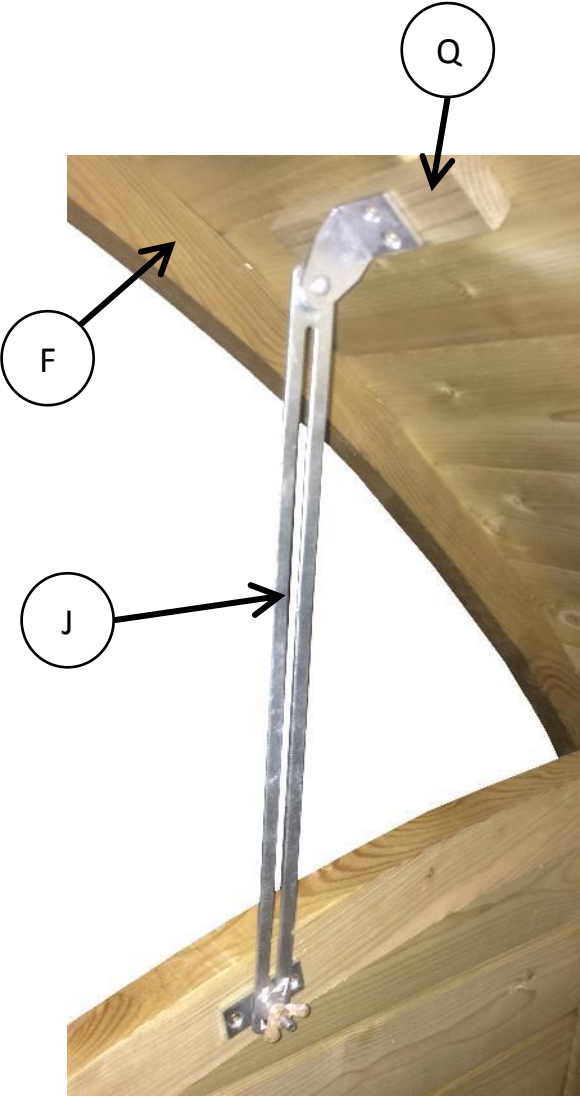
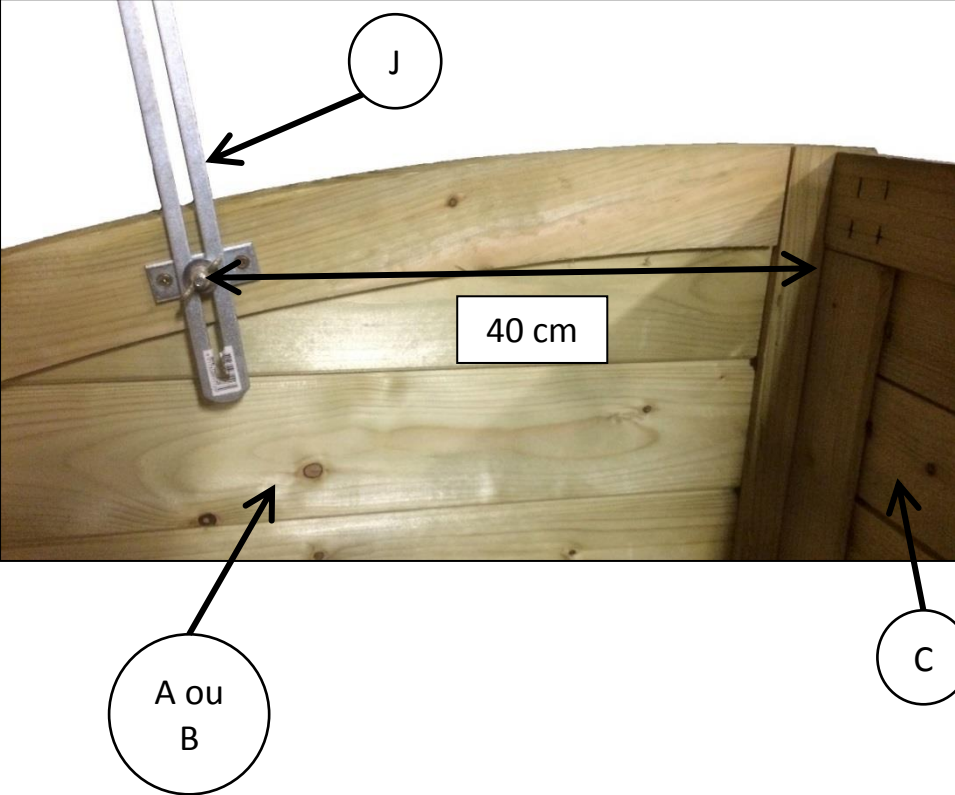

LISTE DES PIECES

REPERE	DESIGNATION	DIMENSIONS (MM)	NOMBRE DE PIECES
A	Panneau latéral gauche	1200 x 895 x 30	1
B	Panneau latéral droit	1200 x 895 x 30	1
C	Panneau arrière	1410 x 1200 x 30	1
D	Panneau de plancher	1470 x 895 x 27	1
E	Portes	900 x 700 x 30	2
F	Couvercle	1540 x 1000 x 45	1
K	Barre de renforcement	1410 x 60 x 30	1
L	Butée Porte	195 x 35 x 15	1

QUINCAILLERIE

REPERE	DESIGNATION	NOMBRE DE PIECES
G	Equerre 40 x 40 mm	8
H	Charnières 50 x 40 mm	7
I	Loquet à cadenas	1
J	Bras à coulisse	2
M	Loquet plat	1
N	Loquet rond	1
O	Vis 4 x 60 mm	20
P	Vis 3 x 24 mm	120
Q	Pièce intermédiaire (bois)	2