



KIT SOLAIRE PHOTOVOLTAÏQUE  
**PLUG & PLAY**



# NOTICE D'INSTALLATION



**FAÇADE**

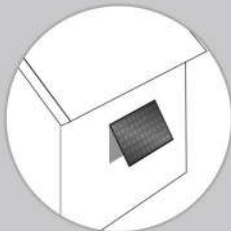

**BALCON**



**SOL**

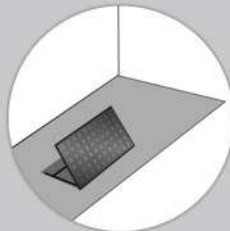

**PENTE**





## Sommaire

<b>1. Instructions de sécurité</b>	3
<b>2. Contenu du kit</b>	7
<b>3. Votre kit en image</b>	8
<b>4. Avant installation</b>	9
<b>5. Configuration de l'application</b>	13
<b>6. Assemblage et Installation</b>	17
<b>6. 1. Assemblage de la structure pour installation AU SOL</b>	18
<b>6. 2. Fixation et appairage du micro-onduleur</b>	24
<b>6. 3. Assemblage de la structure pour installation SUR BALCON</b>	29
<b>6. 4. Installation AU MUR ou sur un toit bas légèrement PENTU</b>	31
<b>7. Note d'information</b>	32
<b>8. Dépannage</b>	33
<b>9. Nettoyage et Entretien</b>	34
<b>10. Déclaration de conformité</b>	35
<b>11. Garantie</b>	35



# 1. Instructions de sécurité

## Sécurité générale

- Veuillez lire attentivement ce manuel avant toute installation. L'installation doit être effectuée **UNIQUEMENT** selon les instructions de ce manuel.
- Il faut conserver soigneusement ce manuel.
- Une utilisation non appropriée peut entraîner un danger de mort pour l'opérateur ou d'autres personnes, ou peut endommager les unités et d'autres matériels.
- Les composants du kit solaire doivent être assemblés **UNIQUEMENT** selon les consignes du guide d'installation afin de produire de l'électricité pour le réseau domestique. Toute autre utilisation est inappropriée et donc potentiellement dangereuse.
- Le kit solaire doit être raccordé à une installation électrique sécurisée. Si vous avez des doutes sur la connexion électrique, il faut contacter un technicien qualifié. Une défaillance peut entraîner des risques électriques pour les personnes et les biens.
- Il faut s'assurer que votre réseau électrique est adapté à l'utilisation de ce système solaire.
- Il faut s'assurer que le circuit électrique auquel la prise est raccordée est protégé en amont dans le tableau électrique par un interrupteur différentiel et un disjoncteur ou par un disjoncteur différentiel.
- Il faut s'assurer que la structure du bâtiment (garde-corps, mur, façade, support...) où ce kit solaire sera monté peut supporter la charge de poids.
- Il NE faut PAS installer le kit solaire sur le toit de la maison.
- Il faut s'assurer que la prise électrique à laquelle ce kit solaire va se connecter est correctement mise à la terre. Il est également recommandé que le panneau solaire soit mis à la terre, pour éviter tout dommage potentiel, en cas d'orage, consultez un électricien agréé.
- Le kit solaire doit être connecté **UNIQUEMENT** à une prise secteur mise à la terre.
- Il ne faut pas raccorder ce kit solaire à une prise contrôlée pour éviter toute déconnexion régulière.
- Il NE faut PAS raccorder ce kit solaire à une multiprise.
- Il faut débrancher la fiche avant de manipuler le kit ou les câbles du kit solaire.
- Avant chaque utilisation, assurez-vous que les cordons sont en parfait état. Il NE faut PAS l'utiliser avec des câbles endommagés.
- Il NE faut PAS tirer excessivement sur les câbles (risque de dommage).
- Retirez soigneusement le kit solaire de son emballage et vérifiez qu'il n'y a pas de dommages externes. Si vous constatez des dommages, il faut contacter votre revendeur local.
- **DANGER** : Lorsqu'un panneau photovoltaïque est exposé à la lumière, il génère une tension électrique. L'énergie stockée dans les condensateurs de cet équipement présente un risque d'électrocution. Même après la déconnexion au réseau électrique, des tensions élevées peuvent encore subsister dans l'onduleur. Après avoir débranché toutes les sources d'alimentation, ne retirez le boîtier que quand il aura refroidi.
- Il faut garder les enfants et les personnes non autorisées hors de l'installation photovoltaïque.
- Le kit solaire ne doit pas être utilisé par des personnes dont les capacités physiques, sensorielles ou mentales réduites ou celles dont les connaissances ou l'expérience limitées à moins d'avoir suivi des une formation appropriée et sous une surveillance constante. Il est interdit aux enfants de jouer avec l'unité.



- N'essayez PAS de réparer vous-même les problèmes (par ex., câbles de verre cassés). Il faut contacter un technicien qualifié, un installateur agréé ou le service client
- **AVERTISSEMENT** : Risque de brûlure dû aux pièces chaudes. Certaines pièces et surfaces restent encore chaudes pendant le fonctionnement. Pour réduire tout risque de blessure, il ne faut pas toucher les pièces actives pendant le fonctionnement

## **Avertissements sur le montage**

- Avant l'installation, veuillez vérifier tous les composants du kit solaire pour vous assurer qu'il n'y a pas de dommages dus au transport ou à la manipulation, qui pourraient affecter l'intégrité de l'isolation ou les distances de sécurité. Dans le cas contraire, il pourrait y avoir des risques pour la sécurité.
- Il ne faut installer QUE les modules et composants non endommagés.
- NE PAS essayer de modifier ou de démonter les composants du kit solaire de quelque manière que ce soit.
- Il ne faut assembler le kit solaire QUE selon les instructions de ce manuel. Il faut monter l'onduleur de manière à ce qu'il ne soit pas touché par mégarde.
- Le lieu d'installation doit être accessible librement et en toute sécurité à tout moment
- Afin d'éviter toute électrocution et autre blessure, il faut inspecter les installations électroniques ou de plomberie existantes avant de visser l'installation du kit solaire.
- Il faut être prudent lors du choix du lieu d'installation du kit solaire et respecter les exigences de refroidissement spécifiées.
- Il ne faut pas installer le kit solaire dans un environnement avec peu ou pas de courant d'air, ou poussiéreux. Cela peut réduire l'efficacité du refroidissement.
- Il NE faut PAS installer le kit solaire sur des matériaux facilement inflammables ou explosifs et là où des matériaux inflammables ou explosifs sont stockés.
- Il NE faut PAS installer le kit solaire à proximité d'un feu ou d'une source de chaleur.
- Il NE faut PAS installer le kit solaire sur des structures construites avec des matériaux inflammables ou thermolabiles.
- NE PAS installer le kit solaire à proximité des systèmes d'air conditionné ou de ventilation
- Il NE faut PAS installer les supports muraux sur des toits résidentiels. Les supports ne sont pas conçus et certifiés pour ce type d'utilisation.
- Il faut installer les supports muraux sur un mur solide pour éviter qu'ils ne soient arrachés. Il NE faut PAS modifier les fixations fournies.
- Il NE faut utiliser AUCUNE autre méthode de fixation que celles recommandées dans le guide d'installation.
  - La chute d'un équipement peut causer des blessures graves, voire mortelles, il ne faut jamais installer l'unité sur le support à moins d'être sûr que le cadre d'installation soit vraiment solidement fixé.
- Lors de l'installation de modules photovoltaïques pendant la journée, il convient de les recouvrir de matériau opaque, sinon la tension aux bornes des modules devient élevée au soleil, cela pourrait entraîner un danger lors du raccordement.
- Il NE faut PAS installer le kit solaire par temps venteux ou humide.
- Utilisez UNIQUEMENT des outils secs et isolés. Il NE faut PAS travailler avec les mains mouillées.



- **AVERTISSEMENT** : Risque de choc électrique. Tout retrait non autorisé des protections nécessaires, toute utilisation inappropriée, toute installation et utilisation incorrectes pourraient entraîner de graves risques pour la sécurité et des électrocutions et/ou endommager l'équipement.
- **AVERTISSEMENT** : Danger de mort par incendie ou explosion : les appareils électriques peuvent prendre feu.
- Il NE faut PAS utiliser de modules endommagés.
- Il NE faut PAS installer de modules à l'intérieur.
- Il NE faut PAS installer les modules sur des objets en mouvement.
- Il NE faut JAMAIS marcher sur les modules.
- Il NE faut PAS soumettre les modules à des contraintes mécaniques.
- Il NE faut PAS laisser tomber des objets sur les modules.
- Il NE faut PAS laisser tomber les modules.
- Il ne faut jamais soulever ou déplacer le module à travers les câbles de connexion ou l'onduleur.
- Ne placez AUCUN objet sur l'onduleur ou ses modules.
- Il NE faut PAS couvrir l'onduleur ou les modules lors du fonctionnement.
- Ne déplacez PAS l'installation pendant le fonctionnement.
- Dans des circonstances particulières, l'onduleur peut être soumis à des interférences électromagnétiques provenant d'équipements environnants. À ce stade, l'utilisateur doit prendre les mesures appropriées pour réduire les interférences des équipements environnants avec l'onduleur.
- Il ne faut jamais installer l'onduleur à proximité d'équipements sensibles (radios, téléphone, télé, etc.).
- Il ne faut pas rester à moins de 20 cm de l'onduleur pendant un long moment.



## **Avvertissements électriques**

- Toutes les installations électriques doivent être conformes aux normes de sécurité électrique locales.
- N'ouvrez PAS le boîtier. Il NE faut PAS essayer de réparer par vous-même, consultez un technicien qualifié. Tout le câblage et l'installation électrique doivent être effectués par un technicien qualifié.
- Une utilisation incorrecte pendant le câblage peut entraîner des blessures mortelles pour l'opérateur ou des dommages irréparables. Les travaux de câblage NE doivent être effectués que par un technicien qualifié.
- Toucher des composants sous tension peut entraîner des blessures graves, voir la mort.
- L'installation électrique, les réparations et les transformations ne doivent être effectuées que par des électriciens qualifiés.
- **AVERTISSEMENT** : Danger de mort dû aux hautes tensions. Il ne faut pas installer alors que l'unité est sous tension.
- Il NE faut toucher PAS les composants endommagés.
- Une tension excessive peut endommager le kit solaire.
- Il NE faut PAS déconnecter ce kit solaire alors qu'il est sous charge.
- Il NE faut PAS débrancher les câbles chargés.
- Isolez toutes les extrémités de câbles exposés.
- Il faut utiliser des connecteurs pour connecter les câbles
- Il faut s'assurer que tous les composants électriques sont propres, secs et surs
- Il faut s'assurer que le câblage n'est pas sous tension
- Il faut s'assurer que le câblage n'est pas exposé et/ou suspendu et qu'il est protégé de la saleté et de la moisissure
- Il faut s'assurer que tous les connecteurs sont scellés et sécurisés pendant l'utilisation.





## 2. Contenu du kit



Panneau x1



Micro-onduleur  
Bouchon étanche

### Pièces électriques

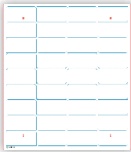

Patron 1:1 en papier x1



Câbles rallonges type MC4 (DC) x2  
Câble de 10 m avec prise secteur

### Structure de montage

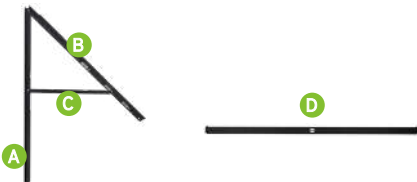

- A. Barres métalliques à fixer au panneau x2
- B. Barres avec le renforcement en mousse x2
- C. Barres d'inclinaison x2
- D. Barre de renfort x1



- 1. Boulons M8\*20 x18
- 2. Boulons M8\*120 x2
- 3. Crochets pour balcon x2
- 4. Fixations en U x2
- 5. Chevilles d'expansion M8\*60 x6



### Les outils nécessaires pour assembler le Kit

- ◆ Une clé plate ou à œil de 13mm
- ◆ Une clé à douille de 13mm



### 3. Votre kit en image

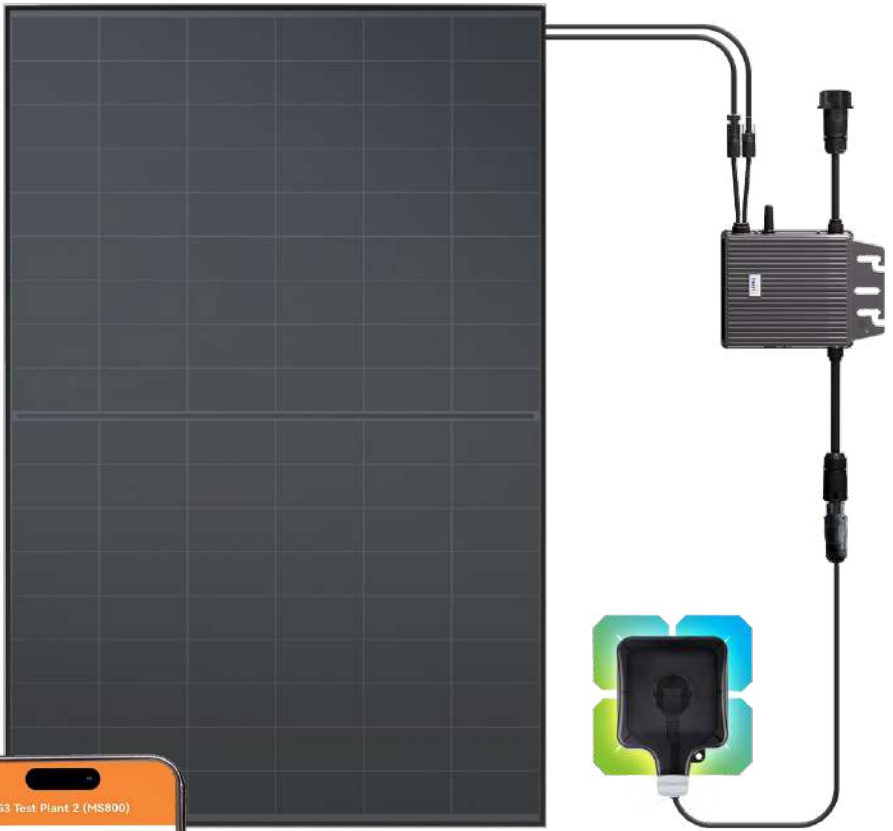

Suivi de production à distance  
en temps réel





## 4. Avant installation

### Avant toute installation

Avant de brancher votre kit solaire au secteur, il faut faire la déclaration d'Autoconsommation sur le portail web ENEDIS.

Lors du processus d'enregistrement, ENEDIS demandera le certificat DIN VDE 0126-1-1 du micro-onduleur. Vous pouvez télécharger ce certificat à travers le lien suivant :

[http://www.mms-support.net/OTA/DG23BL0080\\_DIN\\_VDE0126.pdf](http://www.mms-support.net/OTA/DG23BL0080_DIN_VDE0126.pdf)

- ❖ Assurez-vous que votre maison est équipée d'un compteur LINKY. Si vous n'avez pas encore de compteur LINKY, il faut en demander sur le portail web ENEDIS.
- ❖ Votre installation électrique doit respecter les normes suivantes
- ❖ Une prise 230V 16A 2B+T, reliée à une terre de bonne qualité (la terre doit être aux normes)
- ❖ Un circuit électrique câblé en 1,5mm<sup>2</sup> et protégé en amont par un disjoncteur magnéto thermique 16A OU câblé en 2,5mm<sup>2</sup> et protégé en amont par un disjoncteur magnéto thermique 20A
- ❖ Un circuit électrique protégé en amont par un interrupteur différentiel 30mA

### Pour une meilleure production

- ❖ Votre kit ne va pas produire à sa puissance maximale toute la journée. Pour optimiser la production, trouvez un endroit où il y a du soleil toute la journée
- ❖ Inclinez les panneaux pour une meilleure production
- ❖ Privilégiez une orientation sud



Il faut manipuler les panneaux solaires avec précaution et disposer d'une prise à moins de 10 m du kit.

### Outils nécessaires



**Clé  
13mm**



**Clé à douille  
13mm**



**Crayon**



**Perceuse  
Ou Mandarin  
(option)**



## Dispositions conseillées

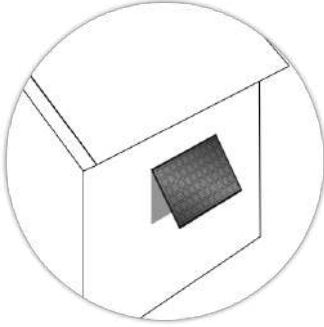

❖ Incliné sur  
une façade



❖ Attaché au  
balcon

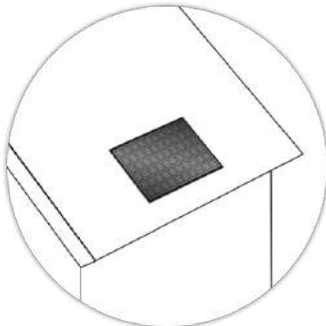

❖ À plat sur une surface en pente  
❖ Sur un bâti peu élevé (<1,8m) et  
peu incliné.  
**Il ne faut pas l'installer sur le  
toit de la maison**

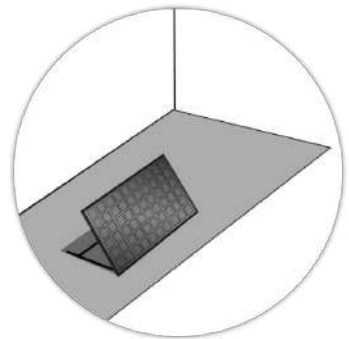

❖ Sur le sol



## Schéma final de connexion du système

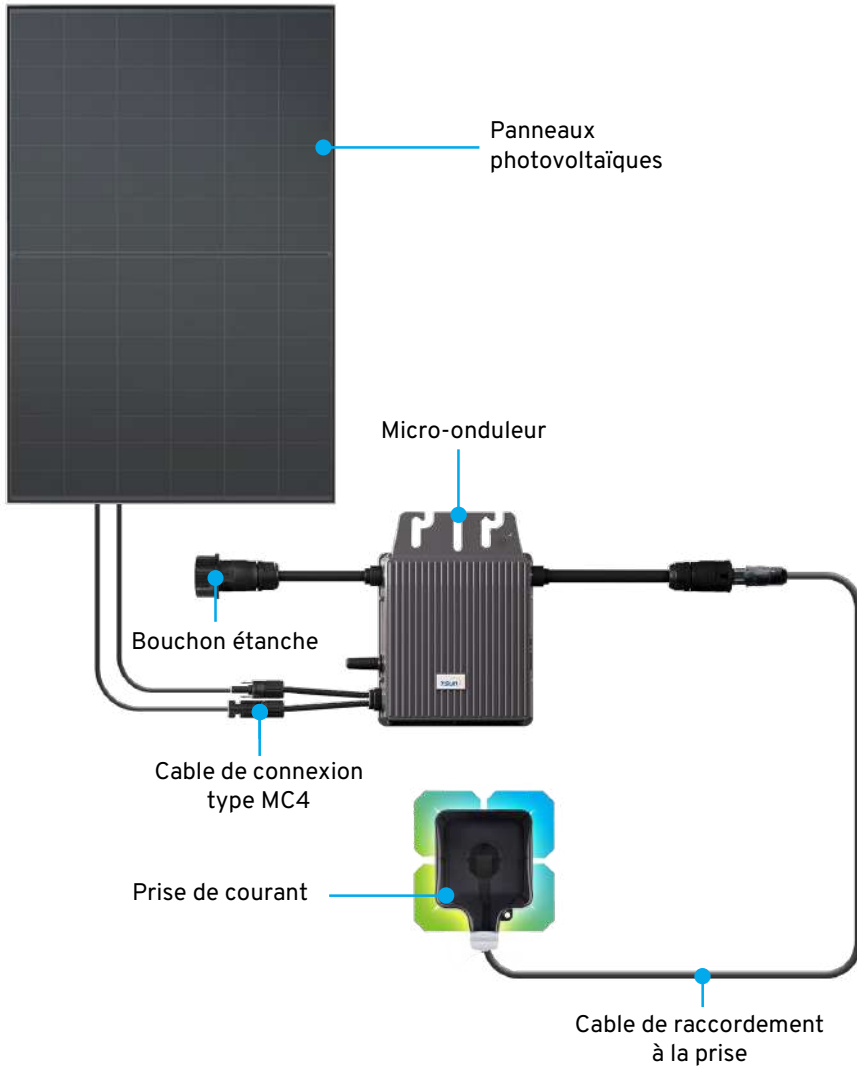



## Schéma explicatif du micro-onduleur

**! NE PAS UTILISER  
DE MULTIPRISE !**





## 5. Configuration de l'application

L'application **Talent Home** permet de surveiller la production d'électricité par votre kit.

Rendez-vous sur « Google Play » ou « Apple Store ». La télécharger et l'installer sur votre smartphone.

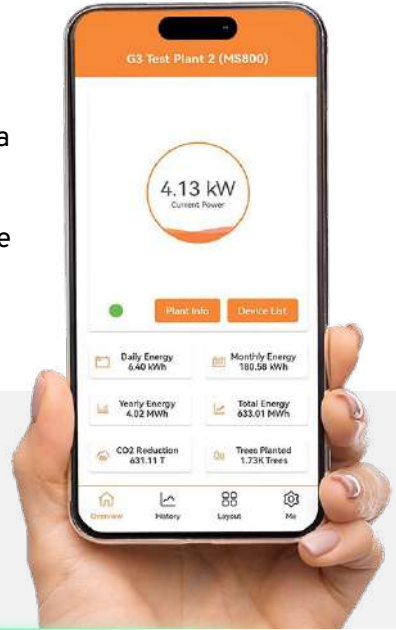

- 1** Téléchargez l'application **talent home** depuis Google Play ou App Store

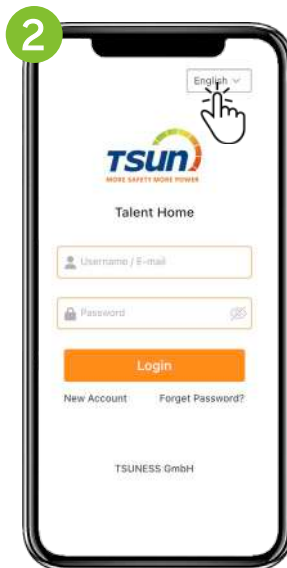

Ouvrez l'application une fois installée

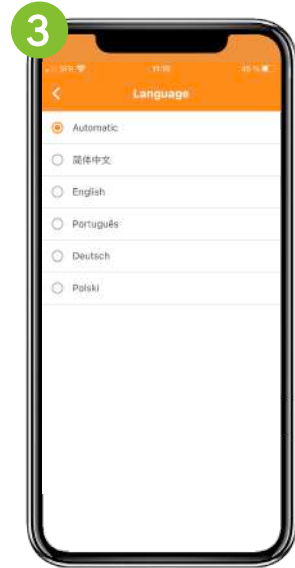

et choisissez la **langue** de l'application



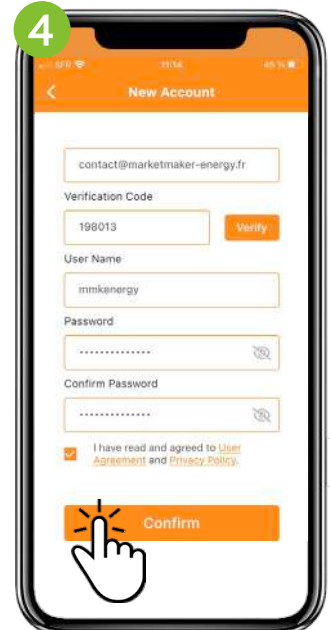
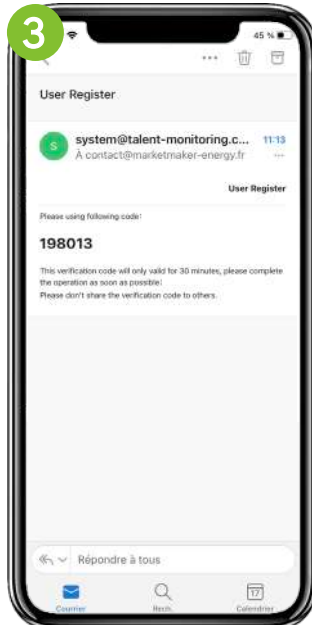
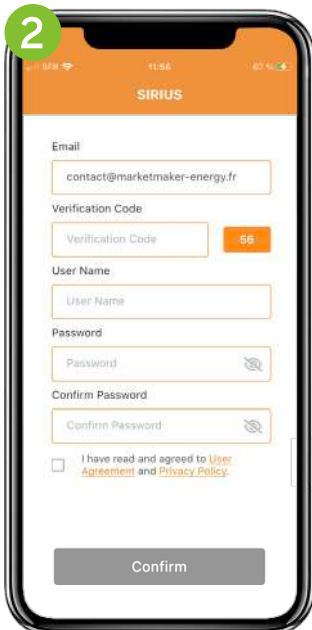
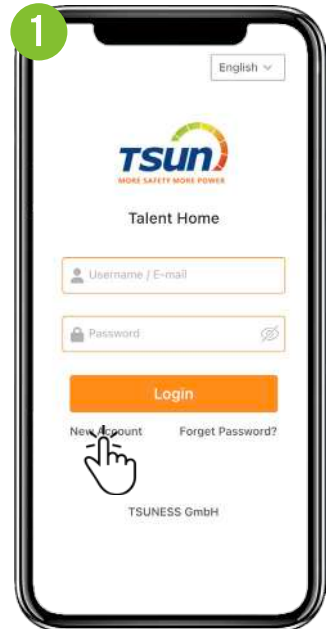

## CRÉATION DE SON COMPTE

1. Créez un nouveau compte en cliquant sur « nouveau compte ».
2. Renseigner une adresse mail et cliquer sur « verifier ».
3. Vous recevrez instantanément le code sur votre adresse mail, qu'il faudra renseigner sur l'application.
4. Puis renseignez le login et le mot de passe. Acceptez les conditions et confirmez la création de compte.





## CRÉATION DE SON KIT

- 1.** Vous arrivez sur la page d'accueil.  
Commencez par **créer votre kit** sur l'application.  
Cliquer sur « no plant ».   
Donnez **un nom** à votre kit.
- 2.** Renseignez **la localisation** géographique en cliquant sur  .  
Vous pouvez placer un point sur la carte.
- 3.** Enfin, renseignez **la puissance du kit** (410w pour le kit sirius) et le prix du kit (pas obligatoire).

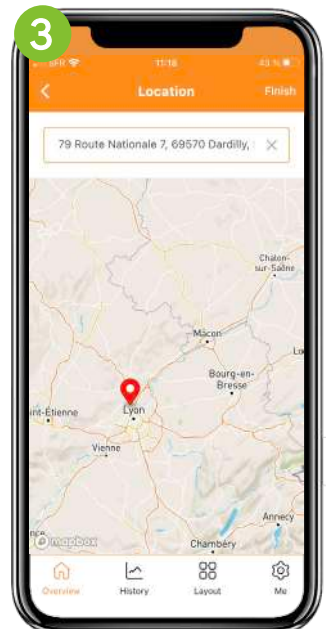
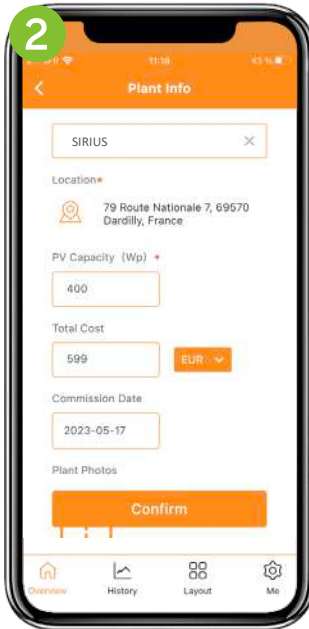



## APPAIRAGE DU KIT - 1

**1. - 2.** Retournez sur la page d'accueil, vous verrez le nom de votre futur kit sur cet écran.  
Pour appairer votre kit avec votre smartphone, cliquez sur « **device list** » puis « **add device** ».

**3.- 4.** Une fenêtre va s'ouvrir. **scannez le QR code** à l'arrière du micro-onduleur. Le numéro de série de **votre micro-onduleur va apparaître** dans la liste des appareils.

**! LA SUITE DE L'APPAIRAGE SE FAIT APRÈS L'ASSEMBLAGE DU KIT !**

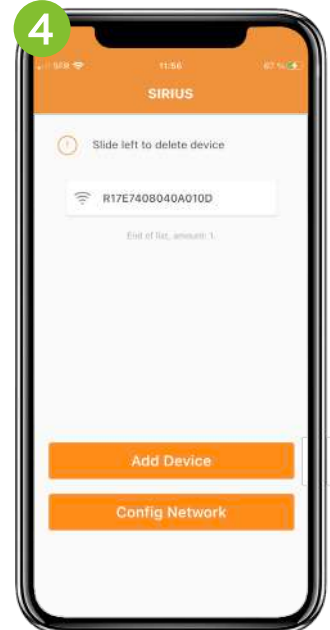
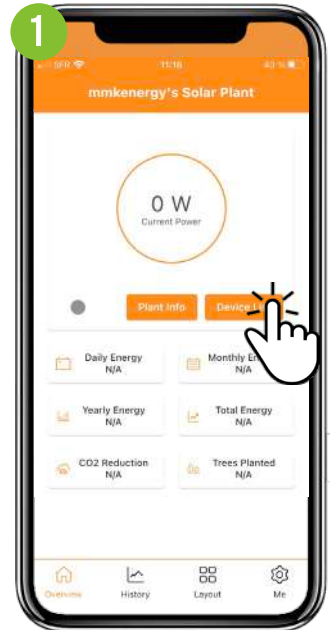



## 6. Assemblage et Installation

### Rappel du contenu du kit



Pour balcon :

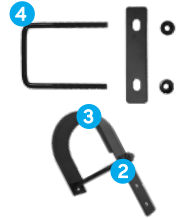

Visserie :



La structure de support doit être assemblée : vous trouverez 2 barres à fixer au panneau + une partie pliable, composée de 2 barres avec le renforcement en mousse, d'une barre métallique de renfort et de 2 barres d'inclinaison.



**A**  
Barres  
métalliques à fixer  
au panneau



**C**  
Barres  
d'inclinaison



**B**  
Barres avec le  
renforcement en  
mousse



**D**  
Barre de  
renfort



## 6. 1. Assemblage de la structure pour installation AU SOL

### Informations avant assemblage

Le kit solaire peut être installé horizontalement sur le sol.

Pour éviter les risques de casse lors des rafales de vent, **prévoyez du lest** (de type dalles de béton, disponible en grande surface de bricolage) ou fixez le panneau solaire au sol à l'aide des chevilles d'expansion.

Vue du panneau photovoltaïque depuis l'arrière avec la structure pour sol montée.

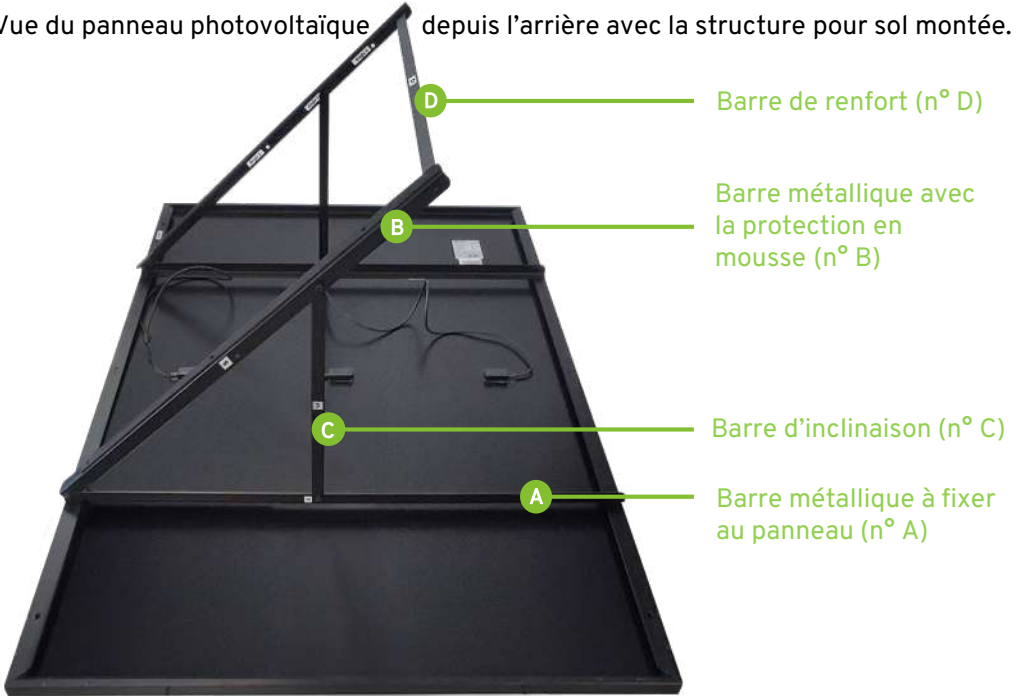

Pour toutes les étapes de vissage à l'aide des boulons, vous aurez besoin de 2 outils (non fournis) :



Clé à douille de 13



Clé de 13

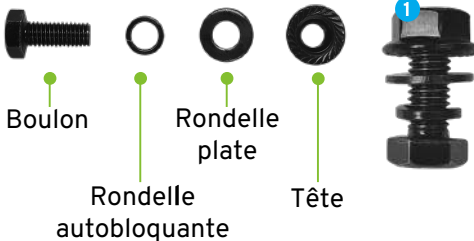

Avant de démarrer l'assemblage du kit, **pré-assemblez tous les boulons n° 1 M8\*20 avec les rondelles.**

Un boulon est accompagné d'une rondelle autobloquante, d'une rondelle plate et d'une tête qui sert à visser.



## 1) Tout d'abord, procédez à la mise en place des 2 barres métalliques à fixer sur chaque panneau

Pour cette étape vous avez besoin de

**2 barres métalliques (n° A) + 4 boulons préassemblés (n°1) + Outils de montage**

- Retournez les panneaux solaires pour accéder au cadre arrière.
- Posez le panneau solaire par terre sur une surface propre, plane et douce.
- Placer les barres métalliques de part et d'autre du panneau, en face des trous prévus à l'arrière de celui-ci. Le bord montant de chaque barre doit être orienté vers le haut, à l'extérieur. Le Rating Label doit se trouver en bas à droite.

Zoom : Trou pré-percé

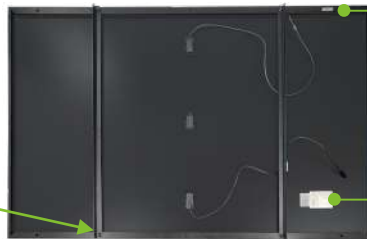

Sticker « Inverter »  
en haut à droite

Rating Label  
en bas à droite

Trous pré-percés face à face

Visser la barre (n° A)  
à cet endroit

Visser la barre (n° A)  
à cet endroit

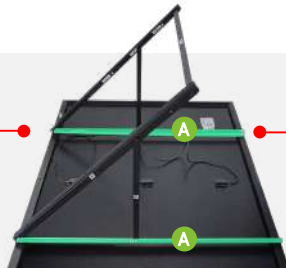

Visser la barre (n° A)  
à cet endroit

Visser la barre (n° A)  
à cet endroit



- d) Prendre un boulon (n°1) muni d'une rondelle autobloquante et d'une rondelle plate, qui sera placé sous le cadre du panneau.
- e) La tête du boulon sera vissée de l'autre côté du cadre du panneau.
- f) Utilisez des outils : une clé de 13 pour maintenir le boulon, et visser la tête du boulon à l'aide d'une clé à douille de 13.
- g) Répétez 4 fois (2 fois en haut, 2 fois en bas comme mentionné ci-dessus).



## 2) Assemblez les barres avec la protection en mousse

Pour cette étape vous avez besoin de

**2 barres métalliques (n° B) + 2 boulons préassemblés (n°1)**  
**+ Outils de montage**

- a) Prenez les barres métalliques qui possèdent le renforcement en mousse (n° B, ces barres possèdent les stickers « Angle 1 », « Angle 2 », « Angle 3 »).
- b) Placez-les sur les barres métalliques fixées précédemment au panneau (n° A), la mousse vers le haut.

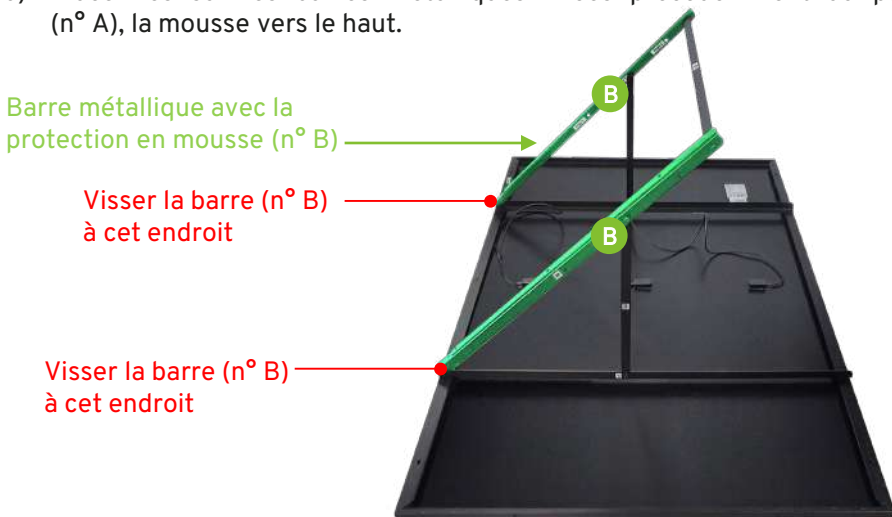



- c) Vissez la barre métallique avec la protection en mousse (n°B) à la barre métallique du panneau (n° A) à l'aide des boulons (n°1) dans les 2 endroits mentionnés plus haut.
- d) Utilisez des outils pour bien serrer les boulons.





### 3) Vissez la barre de renfort aux 2 extrémités des barres avec mousse

Pour cette étape vous avez besoin de

**1 barre de renfort (n° D) + 2 boulons préassemblés (n°1) + Outils de montage**

- a) Prenez la barre de renfort (n° D) et placez-la entre les extrémités des barres avec protection en mousse (n° B).

Visser la barre (n° D)  
à cet endroit

Visser la barre (n° D)  
à cet endroit

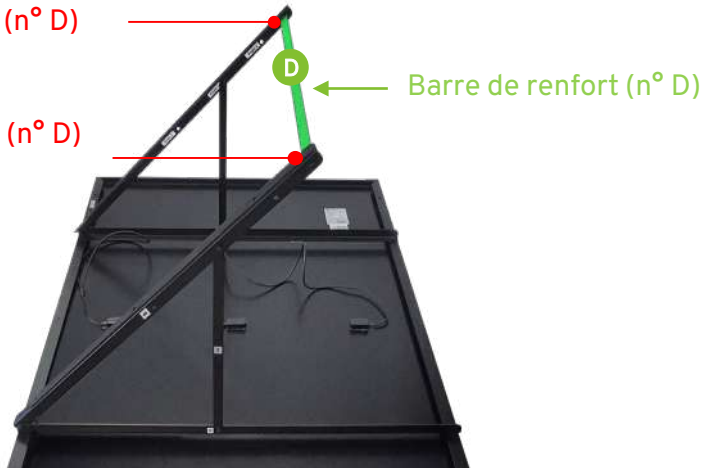

- b) Utilisez les boulons (n°1) préassemblés avec les rondelles pour visser la structure dans les 2 endroits mentionnés ci-dessus.  
c) Serrez avec les outils.





## 4) Mettez en place la barre d'inclinaison

Pour cette étape vous avez besoin de

**2 barres d'inclinaison (n° C) + 4 boulons préassemblés n°1) + Outils de montage**

- Prenez la barre d'inclinaison (n° C) et placez-la entre la barre fixée au panneau (n° A) et la barre avec protection en mousse (n° B).
- Vous avez le choix entre 3 angles, pour une inclinaison optimale de votre installation.

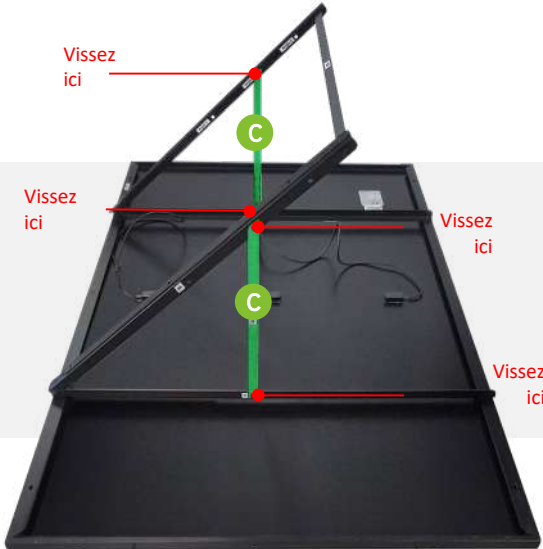

Vissez la barre d'inclinaison (n° C) à la barre fixée au panneau (n° A) et à la barre avec protection en mousse (n° B) dans ces 4 endroits

- Utilisez les boulons (n°1) préassemblés avec les rondelles pour visser la structure dans les 4 endroits mentionnés ci-dessus.
- Serrez avec les outils.



**BRAVO ! La structure est maintenant fixée au panneau !**





## 6. 2. Fixation et appairage du micro-onduleur

SCANNEZ QR CODE SUR LE MICRO-ONDULEUR AVANT DE LE FIXER À LA STRUCTURE



Pour cette étape vous avez besoin de

**Micro-onduleur + 2 boulons préassemblés (n°1) + Outils de montage**



Fixer le micro-onduleur au dos du panneau, en haut à droite, au niveau du sticker « Inverter »

a) Vissez le micro-onduleur à l'aide des boulons (n°1) pré-assemblés et des outils dans les 2 trous pré-perçés



b) Protégez la sortie ouverte du micro-onduleur contre l'humidité avec le capuchon (fourni).





c) Branchez les 2 câbles du premier panneau.



d) Branchez le kit à la prise électrique.



**BRAVO ! Vous auto-consommez  
votre énergie solaire !**

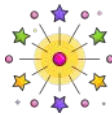



## APPAIRAGE DU KIT - 2

**ASSUREZ-VOUS QUE VOTRE SMARTPHONE EST CONNECTÉ AU MÊME POINT WIFI QUE LE MICRO-ONDULEUR.**

1. Cliquez sur « **configurez la connexion** ».

Une fenêtre va s'ouvrir.

2. Renseignez **le mot de passe de votre accès wifi**.

3. Cliquez une nouvelle fois sur

« **configurez la connexion** ».

Un message de **confirmation de l'appairage** va s'afficher en haut de la page.

4. Retournez a la page d'accueil.



**Vous voyez maintenant la production de votre kit !**

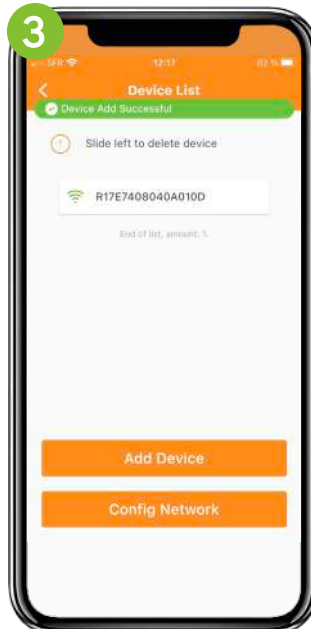
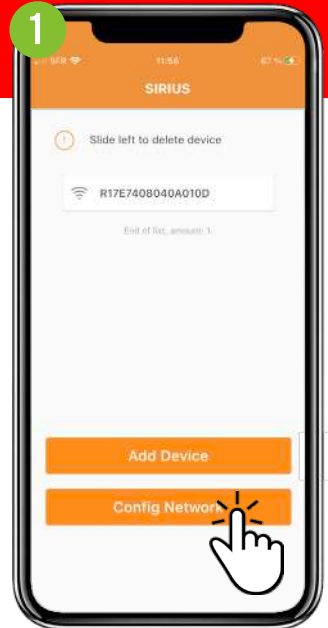



## SUIVI DE PRODUCTION - ACCUEIL





## SUIVI DE PRODUCTION - HISTORIQUE

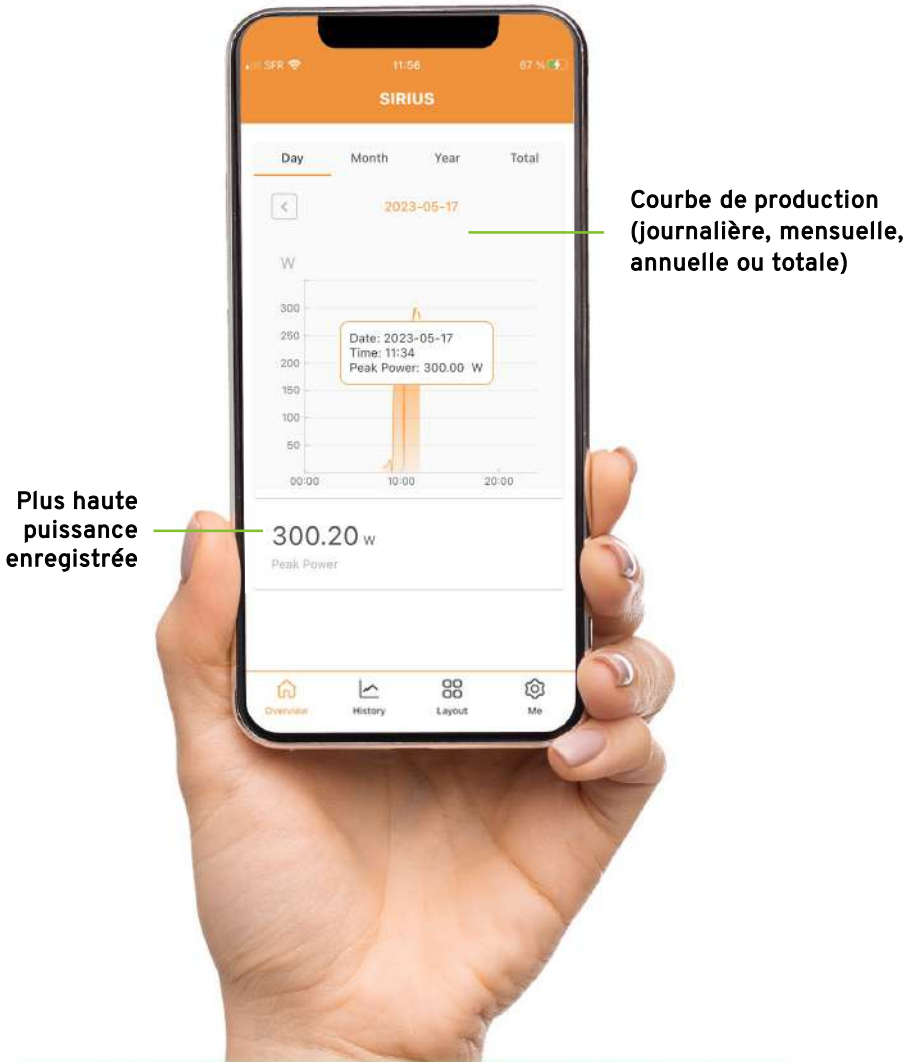

### Besoin d'informations supplémentaires ?

**Guide utilisateur de Talent Home**  
Scannez le code QR ci-dessous pour trouver le dernier guide utilisateur de Talent Home.



## 6. 3. Assemblage de la structure pour installation SUR BALCON

Le kit solaire peut être monté sur la balustrade de balcon.

Pour cette étape vous avez besoin de

**Kit préassemblé + 2 crochets pour balcon (n°3) + 2 boulons M8\*20 (n°1) + 2 boulons M8\*120 (n°2) + Fixations en U (n°4) + Outils de montage**

Boulon  
M8\*20



Boulon  
M8\*120



Crochet pour  
balcon



Fixation en U



- a) Fixez les deux crochets pour balcon (n°3) à la barre (B) de votre kit préassemblé à l'aide des boulons M8\*20 (n°1).

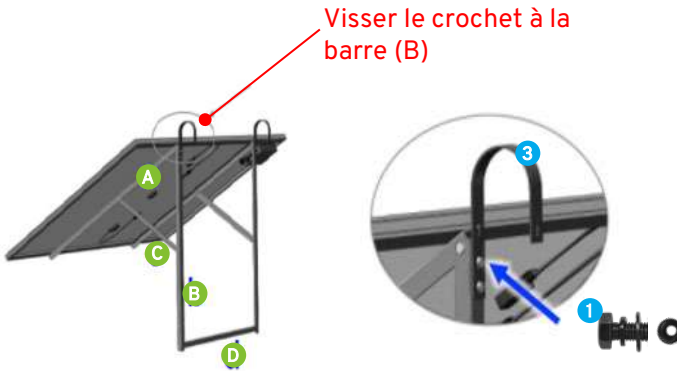

- b) Soulevez le panneau solaire avec précaution jusqu'à l'extérieur de la balustrade du balcon, puis posez les crochets en toute sécurité. Fixez ensuite les crochets à la balustrade du balcon à l'aide de boulons M8\*120 (n°2)

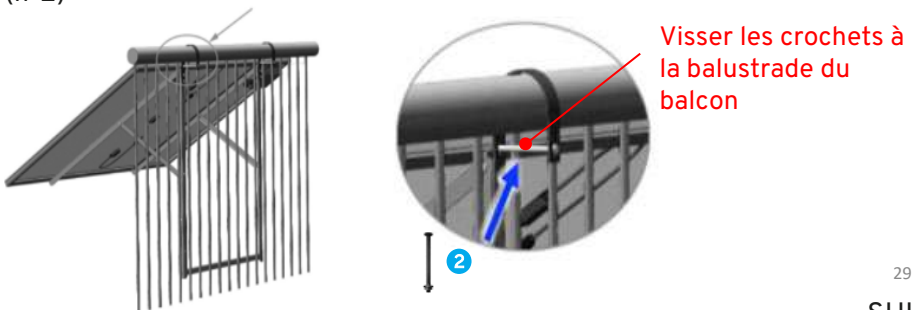



- c) Verrouillez l'extrémité inférieure du panneau solaire sur la balustrade du balcon à l'aide de fixations en U (n°4), en veillant à ce que la fixation en U soit placée au-dessus de la barre de renfort (D).

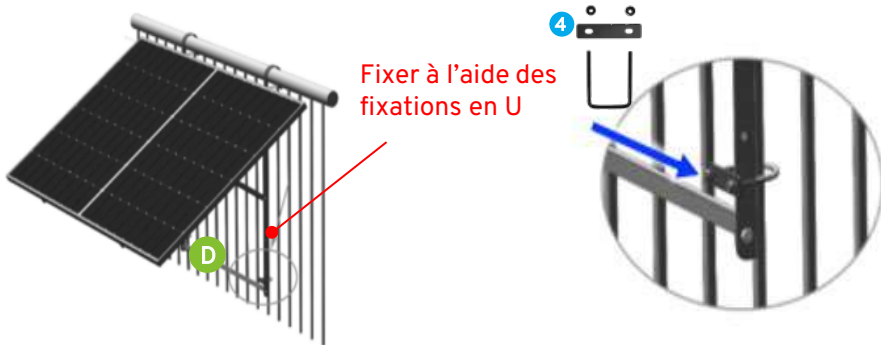

**BRAVO ! Votre kit est fixé sur la balustrade du balcon !**



## RAPPEL

Le micro onduleur doit se trouver à une distance maximale de 20m du routeur Wifi, et avec au maximum un mur entre le kit et le routeur Wifi.



## 6. 4. Installation AU MUR ou sur un toit bas légèrement PENTU

Le kit solaire peut être installé verticalement sur un mur, ou sur un toit légèrement pentu d'un bâti dont la hauteur **ne dépasse pas 1,8m** (type cabane de jardin).

Vous pouvez utiliser le patron papier 1 :1 fourni pour vous aider à préparer l'endroit où il sera placé.

Nous vous conseillons d'être à 2 pour procéder à ces types d'installation.

Pour cette étape vous avez besoin de

**Kit préassemblé + Patron en papier + Chevilles d'expansion M8\*60 + Outils de montage**



**Kit préassemblé**

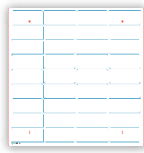

**Patron 1:1 en papier**



**Chevilles d'expansion M8\*60**



**Crayon**



**Perceuse Ou Mandarin**

- Prévoyez l'endroit où le kit sera accroché à l'aide du gabarit papier fourni dans la boîte.
- Marquez les emplacements des vis avec un crayon et retirez les papiers.
- Vérifiez si le motif des trous est correct en plaçant le kit préassemblé sur votre mur. Il faut voir les marques de crayon à travers les trous pour le montage mural.
- Percez les trous correspondant qui vont accueillir les chevilles d'expansion.
- Fixez le panneau solaire au mur à l'aide des chevilles d'expansion M8\*60 à travers les trous prévus à cet effet dans les barres .

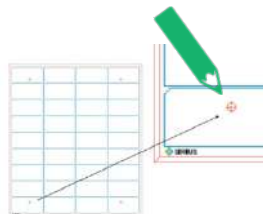

**Marquer les emplacements, vérifier, puis percer**

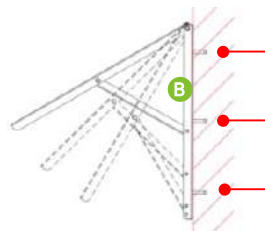

**Fixer le kit au mur à l'aide des chevilles d'expansion**



## 7. Note d'information

### Démarches administratives liées au raccordement du kit photovoltaïque d'autoconsommation solaire Sirius\*

\*Uniquement pour le marché Français

Pour une installation dans les règles de l'art,  
Procédez à quelques formalités administratives simples

#### AUPRÈS DE VOTRE GESTIONNAIRE DE RÉSEAU



Déclarez le branchement de votre kit directement en ligne sur le portail de votre gestionnaire de réseau<sup>1</sup> (par exemple, ENEDIS)

- 1 Choisissez « installation d'autoconsommation sans injection »
- 2 Fournissez le **certificat de conformité de l'onduleur** à la norme réseau DIN VDE 0126-1-1 lors de votre démarche de la convention d'autoconsommation.

Téléchargez le certificat depuis le lien ci-dessous :

[http://www.mms-support.net/OTA/DG23BL0080\\_DIN\\_VDE0126.pdf](http://www.mms-support.net/OTA/DG23BL0080_DIN_VDE0126.pdf)

Vous rencontrez des difficultés pour télécharger, contactez **sav@market-maker.fr**

- 3 Recevez une convention d'autoconsommation établie avec votre gestionnaire de réseau

#### AUPRÈS DES SERVICES URBANISME DE LA MAIRIE

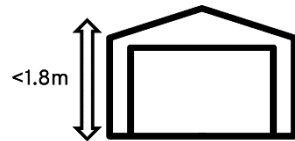

Votre kit SIRIUS ne dépasse pas 3kWc. Par conséquent :

- 1 Si le montage du kit se fait **en dessous d'une hauteur de 1,8m**, vous n'avez pas besoin d'autorisation particulière en mairie.
- 2 Toutefois, si votre montage est réalisé **au-dessus de 1,8m** OU qu'il se trouve dans un **périmètre soumis aux architectes des bâtiments de France** : réalisez une demande préalable de travaux auprès des services urbanisme de la mairie.



## 8. Dépannage

Certains dysfonctionnements peuvent être facilement résolus. Avant d'appeler le service client ou un réparateur, veuillez consulter le tableau suivant :

Problème	Cause	Solution
<b>Pas de production d'électricité</b>	Panne de courant	Vérifiez qu'il n'y a pas de coupure de courant
	Connexion électrique incorrecte	Vérifiez que les câbles sont correctement connectés
	Le micro-onduleur ou le panneau solaire est endommagé	Contactez le service après-vente
	Ensoleillement insuffisant	Déplacez l'installation vers un endroit plus ensoleillé
	L'installation n'est pas raccordée au système électrique domestique	Branchez l'installation dans une prise secteur domestique
<b>Témoin du micro-onduleur rouge fixe</b>	Problème	Contactez le service après-vente



## 9. Nettoyage et Entretien

- Vérifier périodiquement le kit solaire afin de s'assurer que toutes les connexions électriques sont bien serrées, sécurisées et étanches. Il faut vérifier également que les fixations (boulons, raccords...) sont bien serrées et sécurisées.
- Faire des inspections régulièrement et en priorité après des événements exceptionnels (par ex. tempête, grêle, forte charge de neige, etc.). Au cours de ces inspections, il faut vérifier que les composants sont sûrs, intacts et propres.
- Nettoyez les modules **UNIQUEMENT** lorsqu'ils sont froids afin d'éviter tout risque.
- Toujours **debrancher le kit avant** de procéder au nettoyage.
- Ne nettoyez **PAS** les modules avec de l'eau s'il y a un risque de gel ou en présence de températures élevées et d'un fort ensoleillement.
- Enlever la saleté sur les modules ou l'onduleur avec de l'eau tiède ou un chiffon doux.
- N'insérez pas de produits de nettoyage ni d'appareil de nettoyage entre les ailettes de refroidissement de l'onduleur.
- Enlever régulièrement toute saleté et débris de la sous-structure.
- **Il NE faut PAS gratter la saleté.** Il ne faut pas forcer pour enlever neige et glace.
- **Ne PAS utiliser de détergents abrasifs**, d'adjuvant tensio-actif, de solvants, de grattoirs, de matériel tranchants ou de matériel de nettoyage à l'eau sous pression.
- **Ne PAS utiliser de chiffons en laine micropolaire ou en coton.**
- N'essayez **PAS** de réparer vous-même les problèmes (par ex., câbles de verre cassés). Il faut contacter un technicien qualifié, un installateur agréé ou le service client.



## 10. Déclaration de conformité

Market Maker Brand Licensing, déclare par la présente que cet équipement conforme aux exigences essentielles et aux autres dispositions pertinentes de la directive 2014/53/UE.

La déclaration de conformité peut être consultée à l'adresse suivante

[http://www.mms-support.net/OTA/ECD\\_MMBL\\_SI-1KIT410-001-DG23-BL0080.pdf](http://www.mms-support.net/OTA/ECD_MMBL_SI-1KIT410-001-DG23-BL0080.pdf)

## 11. Garantie

### Modalités d'assistance

Pour les produits micro-onduleurs et panneaux solaires (à l'exclusion des structures et vis qui sont garantis deux (2) ans), de la marque SIRIUS, nous offrons au Client une garantie commerciale d'une durée de douze (12) ans à compter de la date de livraison de la marchandise au cours de laquelle le produit sera remplacé.

Pour toute demande d'assistance, veuillez contacter le service après-vente par e-mail à l'adresse [sav@market-maker.fr](mailto:sav@market-maker.fr).

Il vous sera alors demandé la pièce défectueuse et la facture originale attestant du paiement du produit.

Nous pourrions vous demander des photos de votre appareil.

Il est également important de fournir une photo de l'étiquette d'identification de l'appareil, généralement placée sous l'appareil.

Dans le cadre de la mise en œuvre de la garantie légale de conformité, un produit non conforme ou défectueux peut être, à votre choix, réparé ou remplacé.

Si le produit est réparé, et à condition que la période de garantie légale soit encore en cours, vous bénéficierez d'une extension de garantie de 6 mois supplémentaires.

Si vous choisissez de réparer le produit, lorsque la réparation n'est pas possible, nous remplacerons le produit. Ce nouveau produit sera alors couvert par une nouvelle garantie de 2 ans.



## Défauts constatés au déballage

Si, lors du déballage, le produit ou l'appareil s'avère présenter un défaut qui empêche son utilisation pour l'usage pour lequel il a été conçu et fabriqué, veuillez contacter le service après-vente dans les 72 heures ouvrables.

# EXCLUSIONS DE GARANTIE

## EXCLUSIONS DE GARANTIE LIÉES À L'ORIGINE DU DOMMAGE

La garantie ne s'applique pas en cas de dommage matériel accidentel et, en particulier, ne couvre pas les détériorations et défaillances dues à :

- Une mauvaise installation (montage incorrect ou contraire aux instructions du manuel d'utilisation) ou un mauvais entretien du produit, ou une négligence incluant :
- Une mauvaise utilisation du matériel ou le non-respect des instructions contenues dans le manuel d'utilisation ;
- Stockage défectueux ;
- le transport ou la mauvaise manipulation ;
- Foudre, inondation, incendie, surtension, choc, mauvaise ventilation, chute, décoloration due à la lumière, brûlure, humidité, chauffage excessif sans humidificateur, irrégularité du sol ou présence d'insectes, destruction due à l'intervention d'un tiers ou d'animaux ;
- Les réparations effectuées et/ou toute intervention sur le matériel et/ou l'ouverture du matériel par une personne non autorisée par le fabricant ;
- L'entretien, la réparation ou le remplacement des pièces dus à l'usure normale (exemple : choc) ;
- Absence d'entretien ou entretien contraire aux instructions d'utilisation et d'entretien spécifiées par le vendeur et/ou par les instructions d'utilisation et d'entretien accompagnant le produit ;
- Modification de la construction et des caractéristiques d'origine du produit garanti;



- La corrosion, l'oxydation, le mauvais branchement ou les problèmes d'alimentation électrique externe ;
  - Un événement de force majeure ;
- Sans que cette liste soit limitative.

## **EXCLUSIONS DE GARANTIE LIÉES À LA NATURE DU DOMMAGE (DOMMAGES INDIRECTS)**

La garantie ne couvre que le droit à la réparation ou au remplacement du produit garanti.

Ainsi, les dommages indirects résultant d'une défaillance ou d'une détérioration ne sont pas couverts par la garantie, y compris :

- Les frais de mise en service, de réglage, de nettoyage ;
- Les dommages de toute nature résultant de l'indisponibilité du produit garanti pendant la période comprise entre la détérioration ou la panne et la réparation ou le remplacement du produit garanti.

## **AUTRES EXCLUSIONS**

- Les dommages et défaillances relevant des exclusions spécifiques prévues dans la garantie constructeur du produit garanti, telles que mentionnées dans le manuel d'utilisation du produit ;
- Les détériorations d'ordre esthétique ;
- Les produits garantis que le client n'est pas en mesure de retourner ou qui sont retournés sans leurs accessoires



## ÉLIMINATION DES PRODUITS ÉLECTRIQUES ET ÉLECTRONIQUES PAR LES UTILISATEURS FINAUX DANS L'UNION EUROPÉENNE

Ce symbole sur le produit ou sur le récipient indique que ce produit ne peut pas être éliminé avec les déchets généraux. La directive européenne 2012/19/UE relative aux déchets d'équipements électriques et électroniques (DEEE) exige que les anciens appareils électroménagers ne soient pas jetés dans le flux normal des déchets municipaux non triés. L'utilisateur a la responsabilité d'éliminer ce type de déchets en les jetant dans un « point de recyclage » spécifiquement prévu pour les déchets électriques et électroniques. La collecte sélective et le recyclage des équipements électriques contribuent à préserver les ressources naturelles et justifient le recyclage des déchets dans le but de protéger l'environnement et la santé. Pour recevoir plus d'informations sur la collecte et le recyclage des déchets électriques et électroniques, contactez votre municipalité, le service des déchets ménagers ou l'établissement où le produit a été acheté.

Le symbole de « poubelle barrée d'une croix » indique que ces produits doivent être collectés et mis au rebut séparément des ordures ménagères.



Cet appareil porte le logo  , c'est un appareil électrique de classe II dans lequel la protection contre les chocs électriques n'est pas basée uniquement sur l'isolation principale mais sur la double isolation. Il n'a pas de mise à la terre de protection.

**410 Wc**

Puissance nominale

**20.5 Kg**

Poids d'un panneau

**37.4 V**

Tension circuit ouvert

**PANNEAU PHOTOVOLTAÏQUE**

Puissance Nominale (Pmpp)	W	410
Tension en Circuit Ouvert (Voc)	V	37.42
Tension de Court-Circuit (Isc)	A	13.68
Tension à Pmax (Vmpp)	V	31.49
Intensité at Pmax (Impp)	A	13.02
Dimensions (L x P x h)	cm	172.2 x 113.3 x 3
Poids	kg	20.5
Températures de fonctionnement	°C	-40° à +85°C
Garantie (produit/performance)	Années	12 / 25
Nombre de cellules		108
Type de cellules		MONO cristallin 182x91mm
Câbles de Sortie		Cable : 1.2 mètre   Section : 4.0 mm2
Connecteur DC		MC4
Matériau cadre		Aluminium anodisé

**MICRO-ONDULEUR**

Dimensions (L x P x h)	cm	17,8 x 15,3 x 2,8
Poids	kg	1,98
Tension DC max (input)	V	60
Intensité DC max (input)	A	14
Intensité en Court-Circuit (input)	A	20
Puissance de sortie continue max	W	400
Intensité max (output)	A	1,74
Tension nominale (ouput)	V	220/230/240 (175~270), L/N/PE
Fréquence nominale	Hz	50-60
Efficacité (MPPT Nominal)	%	99,9
Garantie (produit)	Années	12
Type de connecteur DC (input)		MC4

**CÂBLE AC**

Longueur	m	10
Fils de connexion	mm <sup>2</sup>	3* 1.5mm <sup>2</sup> , VDE
Type de prise		EU

**CÂBLE DE RALLONGE**

Longueur	m	3
Type de connecteur DC (input & output)		MC4

**CARACTÉRISTIQUES GÉNÉRALES**

Dimensions du carton (L x P x h)	cm	178 x 120 x 9
Poids du carton	kg	44,10
Index de Protection	IP	IP67
Températures de fonctionnement	C°	-40~65°C
Wifi		Oui
Application de suivi de production		TALENT HOME



RoHS



VDE 0126

VDE 4105

EN 50549



# Merci !

Vous produisez votre énergie solaire !

Importé par Market Maker Brand Licensing  
79/81 Ancienne route Nationale 7  
69570 Dardilly

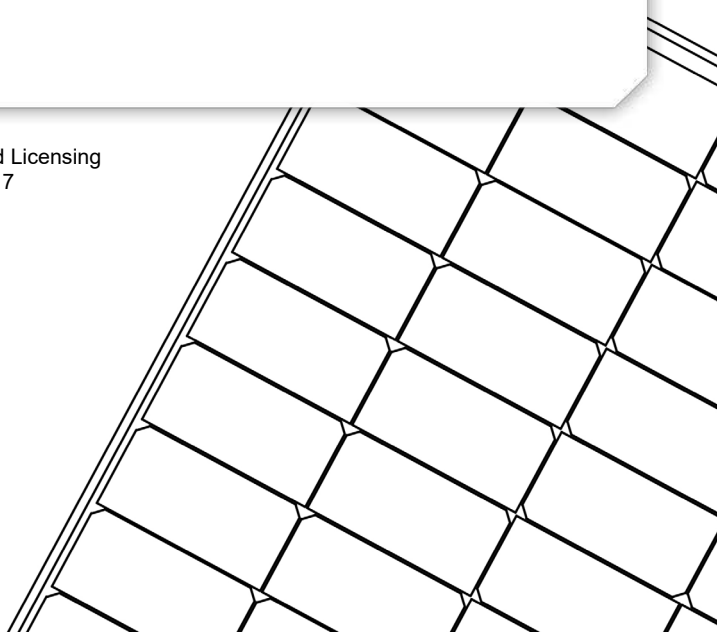



PHOTOVOLTAIC SOLAR KIT  
**PLUG & PLAY**



# INSTALLATION INSTRUCTIONS



**FACADE**

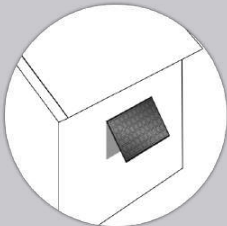

**BALCONY**



**GROUND**

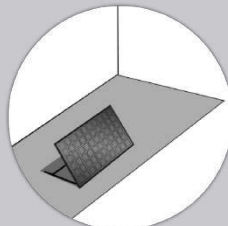

**SLOPE**

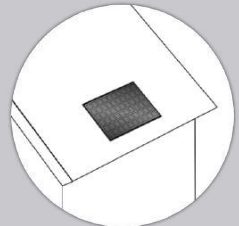

**Sommaire**

<b>1. Safety instructions</b>	43
<b>2. Kit contents</b>	47
<b>3. Your kit in pictures</b>	48
<b>4. Before installation</b>	49
<b>5. App configuration</b>	53
<b>6. Assembly and Installation</b>	57
<b>6. 1. Assembling the structure for GROUND installation</b>	58
<b>6. 2. Fixing and pairing the microinverter</b>	64
<b>6. 3. Assembling the structure for BALCONY installation</b>	69
<b>6. 4. Installation on the WALL or on a slightly SLOPING low roof</b>	71
<b>7. Information notice</b>	72
<b>8. TROUBLESHOOTING</b>	73
<b>9. Cleaning and Maintenance</b>	74
<b>10. Declaration of Conformity</b>	75
<b>11. Warranty</b>	75

# 1. Safety instructions

## General safety

- Please read this manual carefully before installation. Installation must be carried out ONLY in accordance with the instructions contained in this manual.
- Keep this manual in a safe place.
- Improper use may result in danger to life or limb of the operator or other persons, or damage to the units and other equipment.
- The components of the solar kit must ONLY be assembled according to the instructions in the installation guide in order to produce electricity for the home grid. Any other use is inappropriate and therefore potentially dangerous.
- The solar kit must be connected to a safe electrical installation. If you have any doubts about the electrical connections, you should contact a qualified technician. Failure to do so could result in electrical hazards to people and property.
- Make sure that your electrical network is suitable for the use of this solar system.
- Make sure that the electrical circuit to which the plug is connected is protected upstream in the electrical panel by an earth leakage switch and a circuit breaker or by an earth leakage circuit breaker.
- Make sure that the structure of the building (railing, wall, façade, support, etc.) where the solar kit is to be mounted can withstand the weight.
- Do NOT install the solar kit on the roof of your house.
- Make sure that the electrical socket to which this solar kit will be connected is properly earthed. We also recommend that the solar panel be earthed to avoid any potential damage. In the event of a thunderstorm, consult a qualified electrician.
- The solar kit must ONLY be connected to an earthed mains socket.
- Do not connect this solar kit to a controlled socket to avoid regular disconnection.
- Do NOT connect this solar kit to a power strip.
- Disconnect the plug before handling the kit or the solar kit cables.
- Before each use, check that the cords are in perfect condition. Do NOT use it with damaged cables.
- Do NOT tug excessively on the cables (risk of damage).
- Carefully remove the solar kit from its packaging and check that there is no external damage. If you find any damage, contact your local dealer.
- DANGER: When a photovoltaic panel is exposed to light, it generates an electrical voltage. The energy stored in the capacitors of this equipment poses a risk of electrocution. Even after disconnection from the mains, high voltages may still remain in the inverter. After disconnecting all power sources, do not remove the enclosure until it has cooled down.
- Children and unauthorised persons must be kept away from the photovoltaic system.
- The solar kit must not be used by people with reduced physical, sensory or mental capabilities or those with limited knowledge or experience unless they have received appropriate training and are under constant supervision. Children must not play with the unit.

- Do NOT attempt to repair any problems yourself (e.g. broken glass cables). You must contact a qualified technician, an approved installer or customer service.
- **WARNING:** Risk of burns from hot parts. Some parts and surfaces remain hot during operation. To reduce the risk of injury, do not touch any live parts during operation.

## **Assembly warnings**

- Before installation, please check all the components of the solar kit to ensure that there is no damage due to transport or handling, which could compromise the integrity of the insulation or the safety distances. Otherwise, this could pose a safety risk.
- **ONLY** install undamaged modules and components.
- Do NOT attempt to modify or disassemble the solar kit components in any way.
- Assemble the solar kit **ONLY** in accordance with the instructions contained in this manual. The inverter must be mounted in such a way that it cannot be accidentally touched.
- The installation site must be freely and safely accessible at all times.
- To avoid electric shock and other injury, existing electronic or plumbing installations should be inspected before screwing in the solar kit assembly.
- Be careful when choosing where to install the solar kit and comply with the specified cooling requirements.
- Do not install the solar kit in an environment with little or no air flow, or one that is dusty. This may reduce cooling efficiency.
- Do NOT install the solar kit on readily flammable or explosive materials or in areas where flammable or explosive materials are stored.
- Do NOT install the solar kit near a fire or heat source.
- Do NOT install the solar kit on structures built with flammable or thermolabile materials.
- Do NOT install the solar kit near air conditioning or ventilation systems.
- Do NOT install wall brackets on residential roofs. These brackets are not designed and certified for this use.
- Install the wall brackets on a sturdy wall to prevent them from being torn off. Do NOT modify the fixings provided.
- Do NOT use any mounting method other than those recommended in the installation guide.
- As falling equipment can cause serious injury or death, never install the unit on the bracket unless you are sure that the mounting frame is securely fastened.
- When installing photovoltaic modules during the day, these should be covered with an opaque material, otherwise the voltage at the terminals of the modules will become high in the sunlight, which could cause a hazard when connected.
- Do NOT install the solar kit in windy or damp conditions.
- Use dry, insulated tools **ONLY**. Do NOT work with wet hands.

- **WARNING:** Risk of electric shock. Any unauthorised removal of the necessary protections, inappropriate use, incorrect installation and use could lead to serious safety hazards, electric shock and/or damage to the equipment.
- **WARNING:** Danger of death from fire or explosion: electrical equipment can catch fire.
- Do NOT use damaged modules.
- Do NOT install modules indoors.
- Do NOT install modules on moving objects.
- NEVER step on the modules.
- Do NOT subject the modules to mechanical stress.
- Do NOT drop objects onto the modules.
- Do NOT drop the modules.
- Never lift or move the module across the connection cables or the inverter.
- Do NOT place any objects on top of the inverter or its modules.
- Do NOT cover the inverter or modules during operation.
- Do NOT move the assembly during operation.
- In particular circumstances, the inverter may be subject to electromagnetic interference from surrounding equipment. The user must take appropriate measures to reduce interference to the inverter from surrounding equipment.
- Never install the inverter near sensitive equipment (radios, telephones, TVs, etc.).
- Do not stand less than 20 cm from the inverter for any length of time.

## Electrical warnings

- All electrical installations must comply with local electrical safety standards.
- Do NOT open the enclosure. DO NOT attempt to repair the unit yourself, consult a qualified technician. All wiring and electrical installation must be carried out by a qualified technician.
- Incorrect operation during wiring may result in fatal injury to the operator or irreparable damage. Wiring work must ONLY be carried out by a qualified technician.
- Touching live components may result in serious injury or death.
- Electrical installation, repairs and modifications must only be carried out by qualified electricians.
- **WARNING:** Danger of death due to high voltages. Do not install while the unit is live.
- Do NOT touch damaged components.
- Excessive voltage can damage the solar kit.
- Do NOT disconnect this solar kit while it is energised.
- Do NOT disconnect any energised cables.
- Insulate all exposed cable terminations.
- Use connectors to connect cables.
- Ensure all electrical components are clean, dry and safe.
- Ensure that the wiring is not live.
- Ensure that the wiring is not exposed and/or suspended and that it is protected from dirt and mould.
- Ensure that all connectors are sealed and secured during use.



## 2. Kit contents



Panel **x1**



Microinverter  
Waterproof cap

### Electrical parts

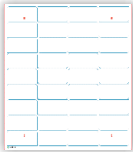

1:1 paper template **x1**



MC4 (DC) extension cables **x2**  
10 m cable with mains plug

### Mounting structure

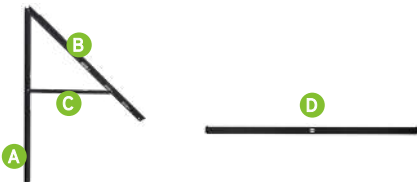



- A. Metal bars to attach to the panel **x2**
- B. Bars with foam padding **x2**
- C. Tilt bars **x2**
- D. Reinforcement bar **x1**



1. M8\*20 bolts **x18**
2. M8\*120 bolts **x2**
3. Balcony hooks **x2**
4. U-fasteners **x2**
5. M8\*60 expansion plugs **x6**



### Tools needed to assemble the kit

-  13 mm open-ended spanner
-  13 mm socket spanner

### 3. Your kit in pictures

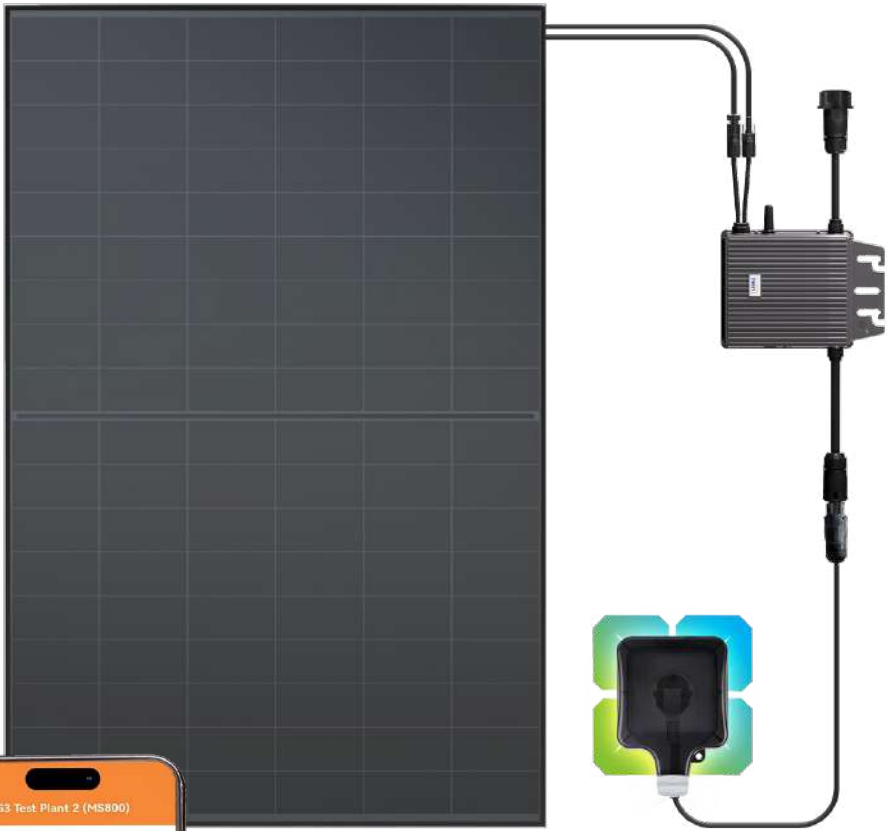

Real-time remote production monitoring



## 4. Before installation

### Before installation

Before connecting your solar kit to the mains, you need to make a declaration of self-consumption on the ENEDIS web portal.

During the registration process, ENEDIS will ask for the microinverter's DIN VDE 0126-1-1 certificate. You can download this certificate via the following link:

[http://www.mms-support.net/OTA/DG23BL0080\\_DIN\\_VDE0126.pdf](http://www.mms-support.net/OTA/DG23BL0080_DIN_VDE0126.pdf)

- ❖ Make sure your home is equipped with a LINKY meter. If you do not yet have a LINKY meter, you can request one on the ENEDIS web portal.
- ❖ Your electrical installation must comply with the following standards A 230V16A 2B+T socket with a good quality earth connection
- ❖ (the earth must be up to standard)
- ❖ An electrical circuit wired in 1.5 mm<sup>2</sup> and protected upstream by a 16 A thermal magnetic circuit breaker OR wired in 2.5 mm<sup>2</sup> and protected upstream by a 20 A thermal magnetic circuit breaker
- ❖ An electrical circuit protected upstream by a 30 mA earth leakage switch.

### For better production

- ❖ Your kit will not produce at maximum power all day long. To optimise production, find a place where there is sun all day long.
- ❖ Tilt the panels for better production.
- ❖ Choose a south-facing orientation.



Handle the solar panels with care and have a socket available within 10 m of the kit.

### Tools required



**13mm  
spanner**



**13mm socket  
spanner**



**Pencil**



**Drill or chuck  
(optional)**

## Recommended layouts

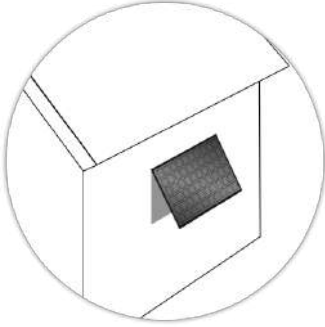

- ❖ Tilted on a façade



- ❖ Attached to a balcony

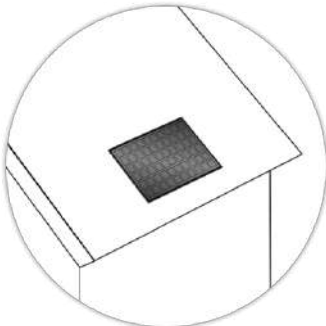

- ❖ Flat on a sloping surface
- ❖ On a low building (<1.8 m) with a slight slope.

**Do NOT install the solar kit on the roof of your house.**

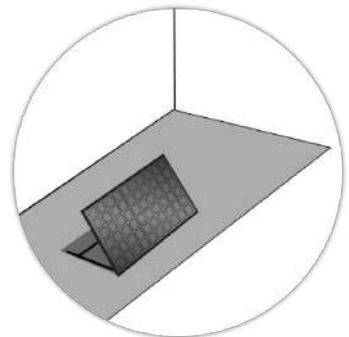

- ❖ On the ground

### Final system connection diagram

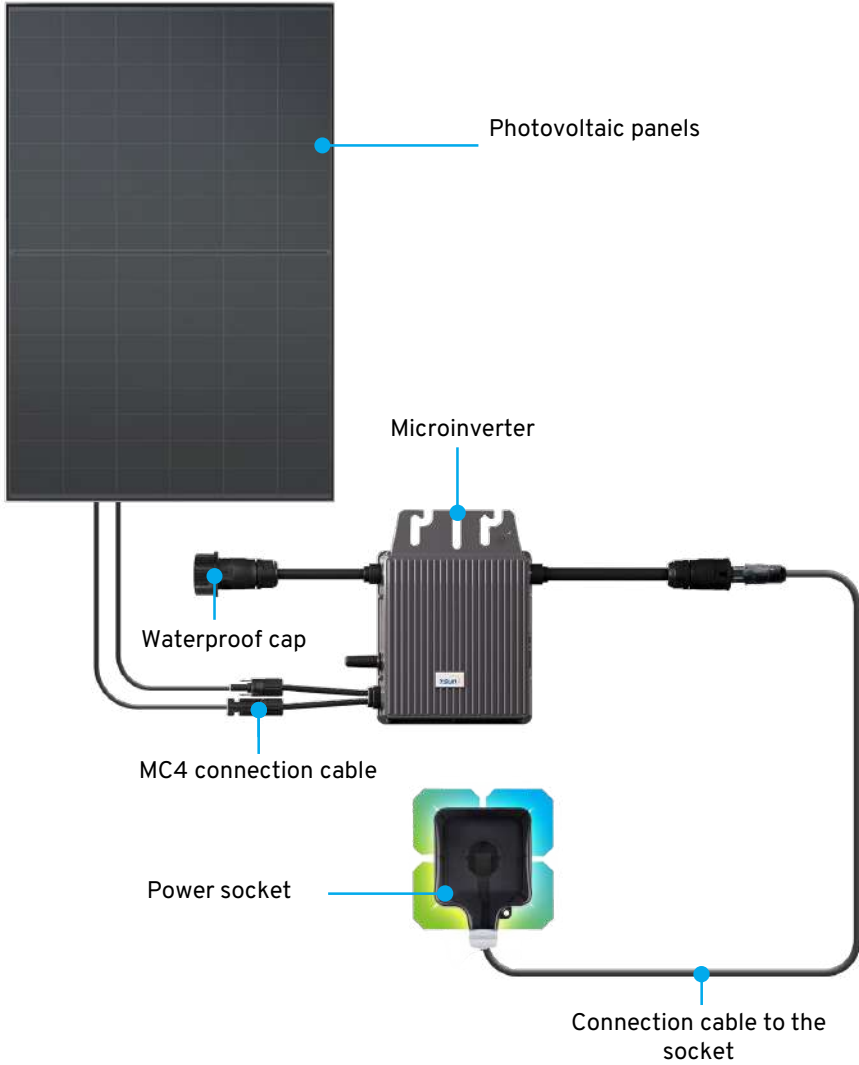

### Microinverter diagram

**! DO NOT USE A  
POWER STRIP !**

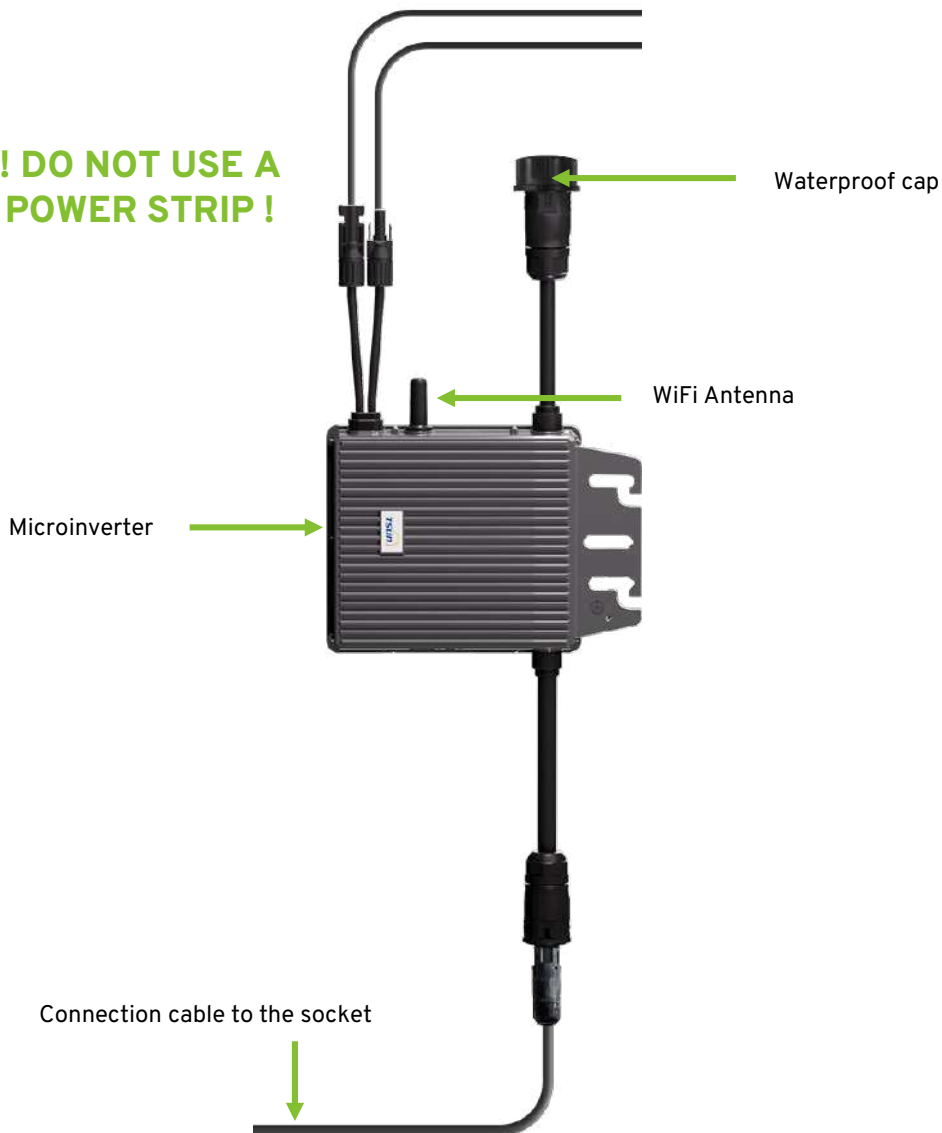

## 5. App configuration

Use the **Talent Home app** to monitor the electricity produced by your kit.

Go to Google Play or App Store. Download and install it on your smartphone.



- 1 Download the **Talent Home** app from Google Play or App Store

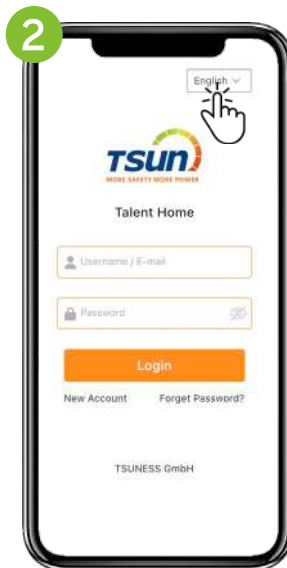

Once installed, open the app

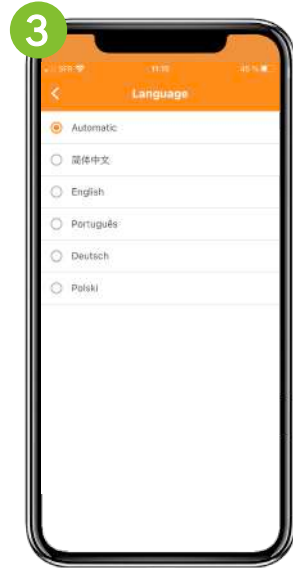

and choose the **language** of the app

## CREATING YOUR ACCOUNT

1. Create a new account by clicking on “New account”.
2. Enter your e-mail address and click on “Verify”.
3. You'll instantly receive the code on your e-mail address, which you'll need to enter in the app.
4. Then enter your login and password. Accept the terms and conditions and confirm the creation of your account.

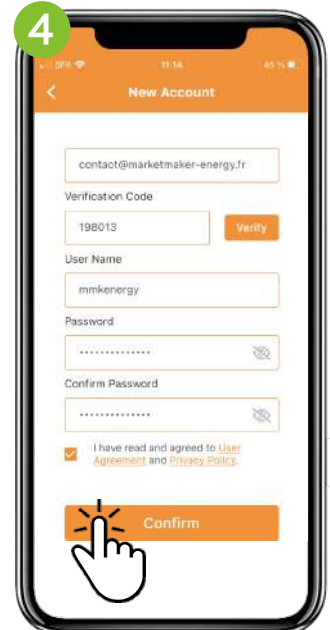
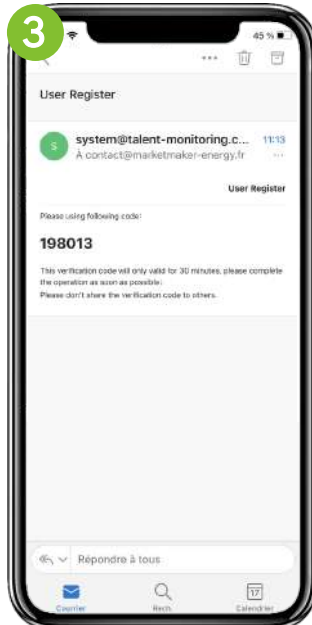
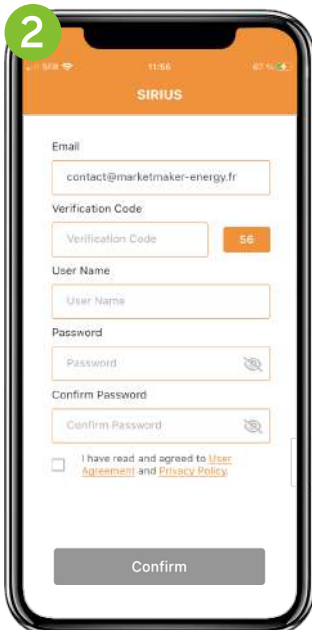

## CREATING YOUR KIT

**1.** You will land on the home page.  
Start by **creating your kit** on the app.  
Click on “No plant”.  
Give your kit a **name**.

**2.** Specify the **geographical location** by clicking on   
You can place a point on the map.

**3.** Finally, specify the **power of the kit (820 W for the Sirius kit)** and its price (optional).

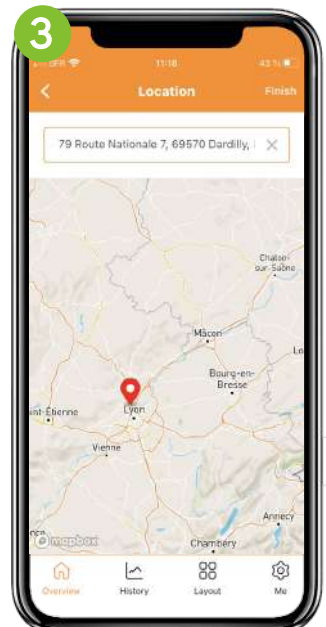
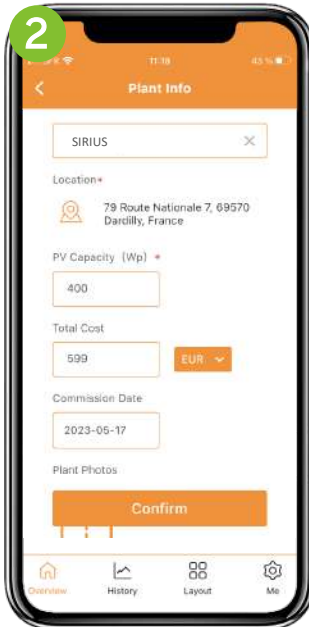

## PAIRING THE KIT - 1

**1. - 2.** Go back to the home page and you will see the name of your future kit on this screen. To pair your kit with your smartphone, click on “Device list”, then “Add device”.

**3.- 4.** A window will pop up. Scan the QR code on the back of the microinverter. The serial number of **your microinverter will appear** in the device list.

**! THE REST OF THE PAIRING PROCESS TAKES PLACE ONCE THE KIT HAS BEEN ASSEMBLED!**

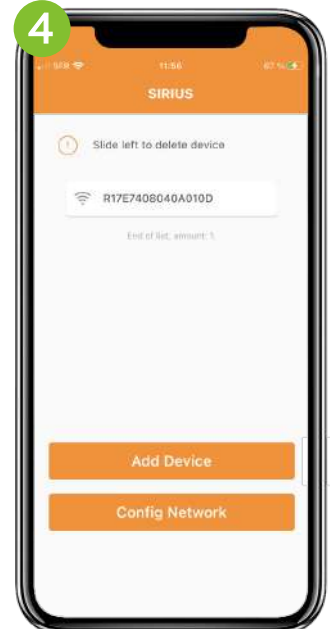
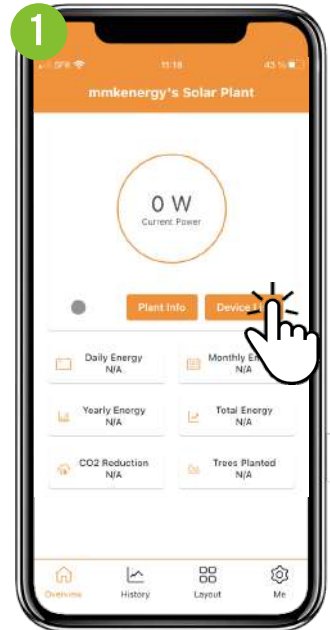

## 6. Assembly and Installation

### Kit contents



For balcony:

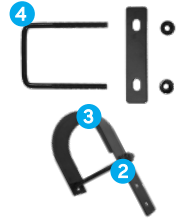

Hardware :



The support structure must be assembled: you will find 2 bars to attach to the panel + a folding part, made up of 2 bars with foam padding, a metal reinforcement bar and 2 tilt bars.



A

Metal bars to attach to the panel



C

Tilt bars



B

Bars with foam padding



D

Reinforcement bar

## 6. 1. Assembling the structure for GROUND installation

### Information before assembly

The solar kit can be installed horizontally on the ground.

To avoid the risk of breakage during gusts of wind, provide ballast (such as concrete slabs, available from DIY stores) or secure the solar panel to the ground using expansion plugs.

View of the photovoltaic panel from the rear with the ground structure fitted.

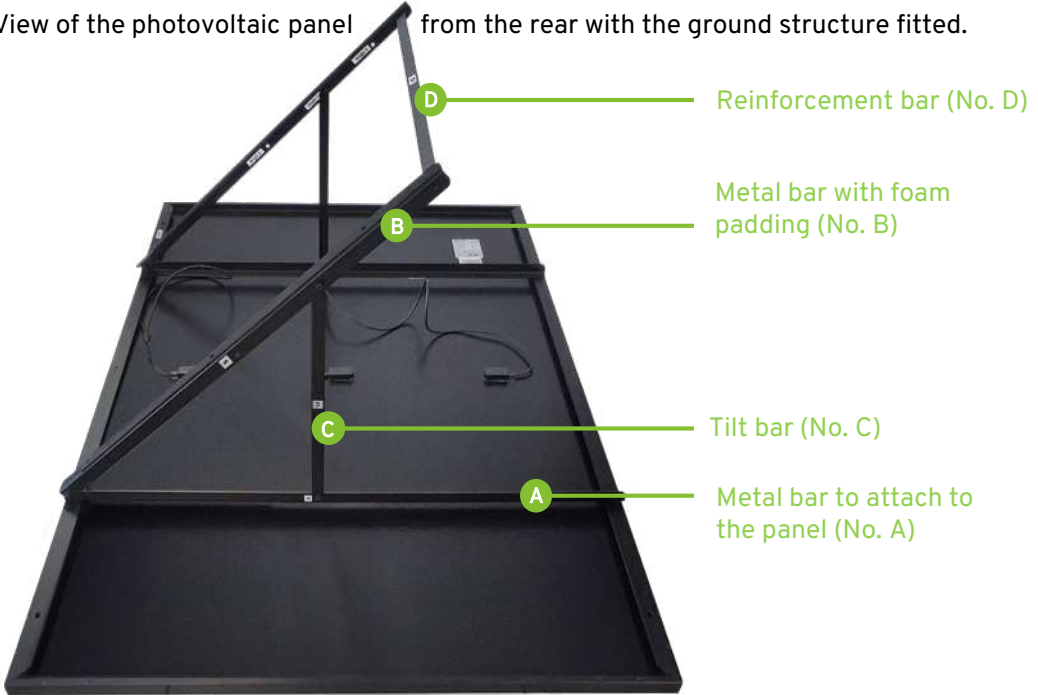

You will need 2 tools (not supplied) for all screwing operations using the bolts:



13 mm  
socket  
spanner



13 mm  
spanner



Bolt



Flat washer



Self-locking  
washer



Head



Before assembling your kit, pre-assemble all the No. ① M8\*20 bolts with the washers.

Each bolt comes with a self-locking washer, a flat washer and a screw head.

1) Firstly, install the 2 metal bars to be attached to each panel.

For this step, you will need  
**2 metal bars (No. A) + 4 pre-assembled bolts (No. 1) + Assembly tools**

- a) Turn the solar panels over to access the rear frame.
- b) Place the solar panel on the ground on a clean, flat and soft surface.
- c) Place the metal bars on either side of the panel, opposite the holes at the back of the panel. The rising edge of each bar must face upwards and outwards. The Rating Label should be at the bottom right.

Zoom: Pre-drilled hole

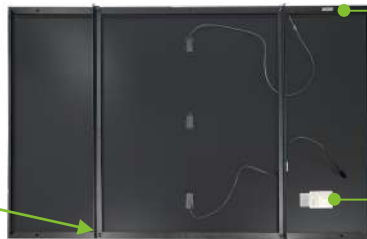

Inverter" sticker at the top right

Rating Label at the bottom right

Pre-drilled holes facing each other

Screw on the bar (No. A) here

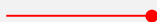

Screw on the bar (No. A) here

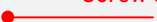

Screw on the bar (No. A) here

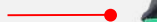

Screw on the bar (No. A) here

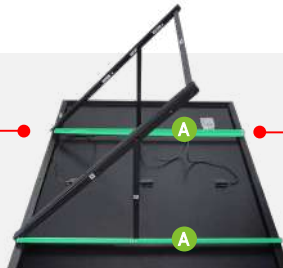
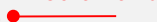

- d) Take a bolt (No. 1) fitted with a self-locking washer and a flat washer, and place it under the panel frame.
- e) The bolt head will be screwed from the other side of the panel frame.
- f) Use the following tools: a 13 mm spanner to hold the bolt, and screw in the bolt head using a 13 mm socket spanner.
- g) Repeat 4 times (2 times at the top, 2 times at the bottom as mentioned above).



## 2) Assemble the bars with the foam padding

For this step, you will need

**2 metal bars (No. B) + 2 pre-assembled bolts (No. 1)  
+ Assembly tools**

- a) Take the metal bars with the foam padding (No. B, these bars have the “Angle 1”, “Angle 2”, “Angle 3” stickers).
- b) Place them on the metal bars previously attached to the panel (No. A), with the foam facing upwards.

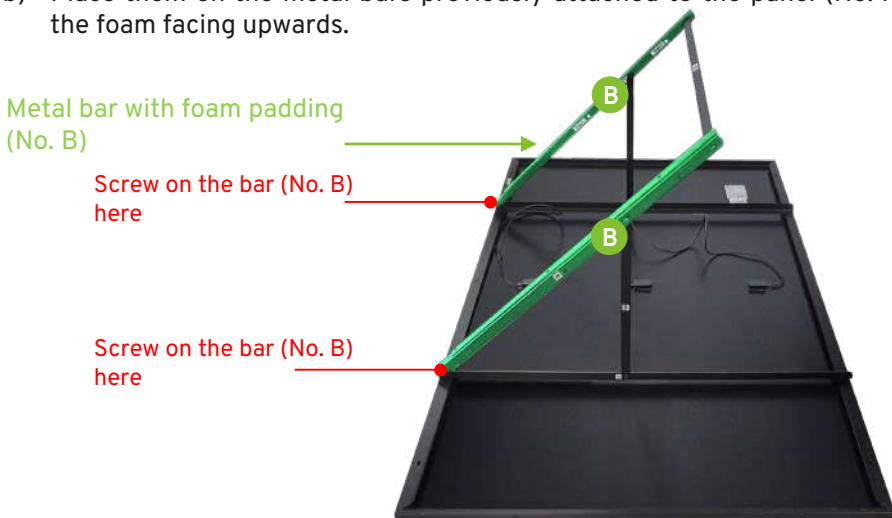

- c) Screw the metal bar with the foam padding (No. B) to the metal bar attached to the panel (No. A) using the bolts (No. 1) in the 2 locations mentioned above.
- d) Use tools to tighten the bolts.



### 3) Screw the reinforcement bar to the 2 ends of the bars with foam padding

For this step, you will need

**1 reinforcement bar (No. D) + 2 pre-assembled bolts (No. 1) + Assembly tools**

- a) Take the reinforcement bar (No. D) and place it between the ends of the bars with foam padding (No. B).

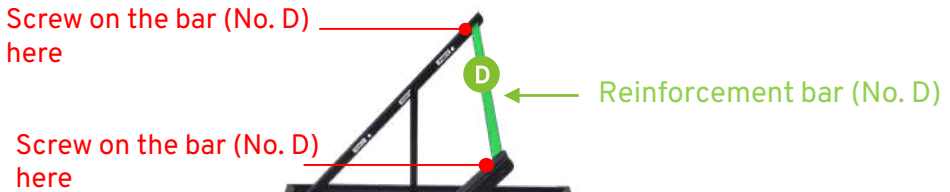

- b) Use the pre-assembled bolts (No. 1) with washers to screw the structure into the 2 locations mentioned above.
- c) Tighten with the tools.



## 4) Fit the tilt bar

For this step, you will need

**2 tilt bars (No. C) + 4 pre-assembled bolts (No. 1) + Assembly tools**

- Take the tilt bar (No. C) and place it between the bar attached to the panel (No. A) and the bar with foam padding (No. B).
- You can choose between 3 angles, for optimum tilting of your installation.

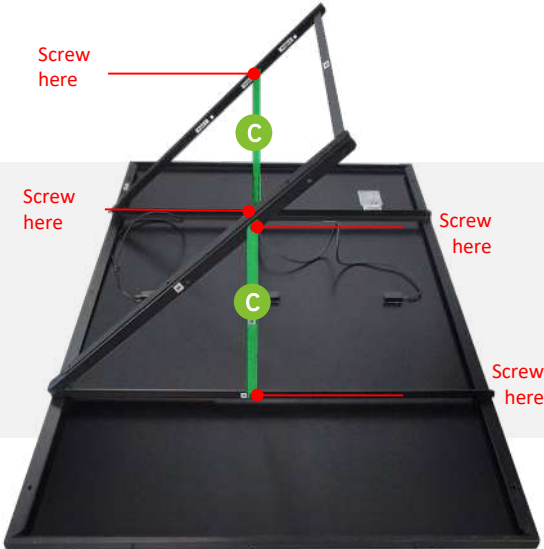

Screw the tilt bar (No. C) to the bar attached to the panel (no. A) and to the bar with foam padding (No. B) in these 4 locations

- Use the pre-assembled bolts (No. 1) with washers to screw the structure into the 4 locations mentioned above.
- Tighten with the tools.



**CONGRATULATIONS!**  
The structure is now secured to the panel!



## 6. 2. Fixing and pairing the microinverter

**SCAN THE QR CODE ON THE MICROINVERTER BEFORE ATTACHING IT TO THE STRUCTURE**



For this step, you will need

**Microinverter + 2 pre-assembled bolts (No. 1) + Assembly tools**



Attach the microinverter to the back of the panel, at the top right, level with the “Inverter” sticker.

a) Screw the microinverter using the pre-assembled bolts (No. 1) and tools into the 2 pre-drilled holes



b) Protect the open outlet of the microinverter against moisture with the cap (supplied).



c) Connect the 2 cables of the first panel.



d) Plug the kit into the mains socket..

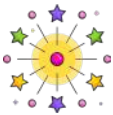

**CONGRATULATIONS!**  
**You are now using your own  
solar energy!**



## PAIRING THE KIT - 2

**MAKE SURE THAT YOUR SMARTPHONE IS CONNECTED TO THE SAME WI-FI NETWORK AS THE MICROINVERTER**

1. Click on “Configure the connection”.  
A window will pop up.
2. Enter your Wi-Fi access password.
3. Click again on  
“Configure the connection”.  
A pairing confirmation message will appear at the top of the page.
4. Return to the home page.



You can now see the energy output of your kit!

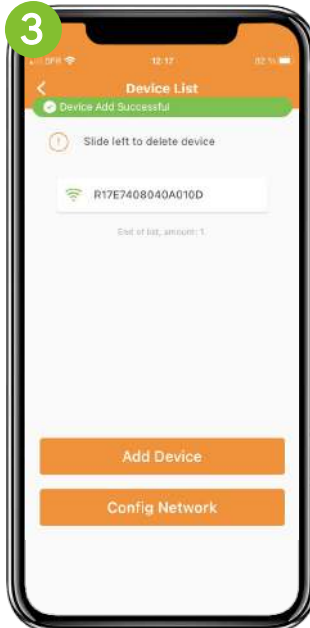
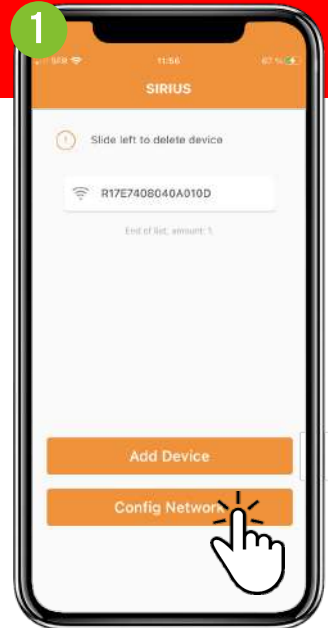

# ENERGY PRODUCTION MONITORING - HOME

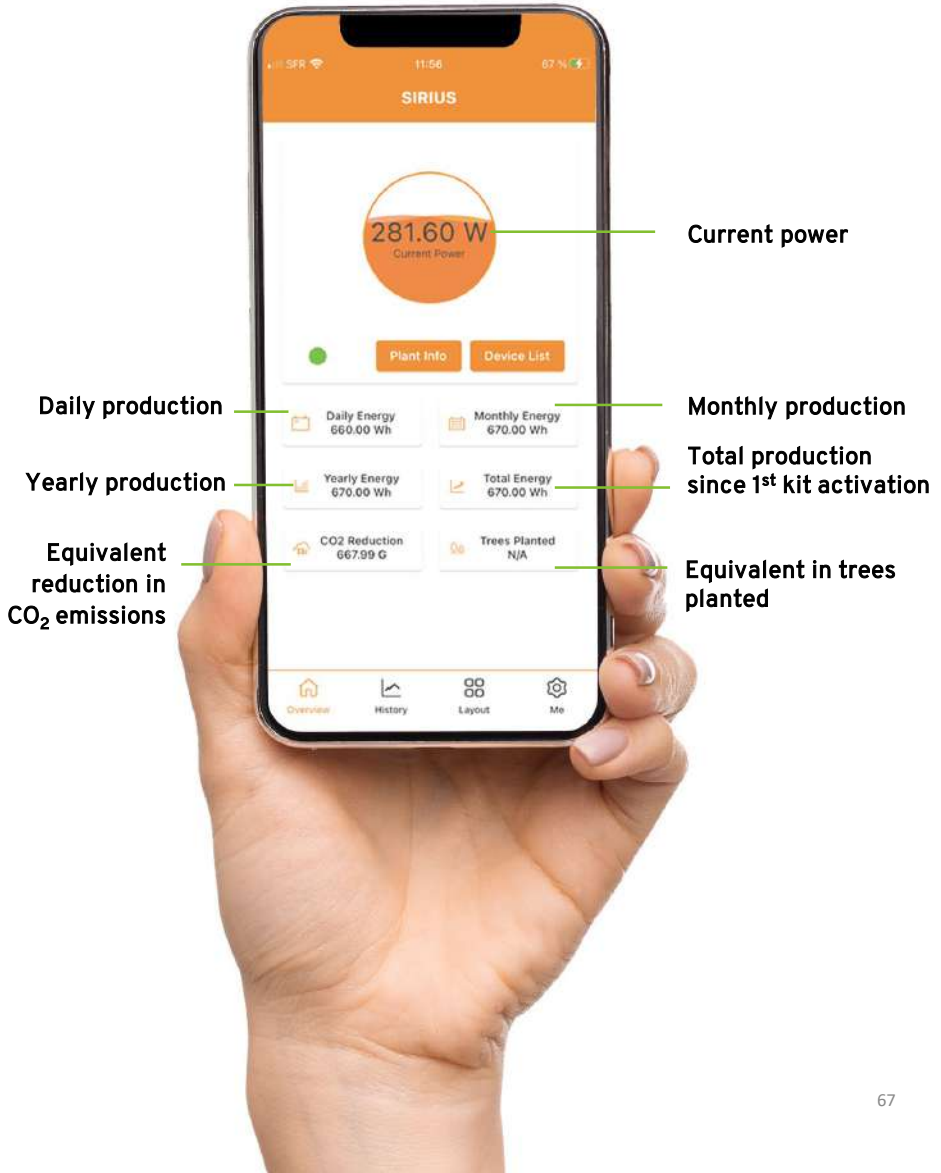

## ENERGY PRODUCTION MONITORING - HISTORY

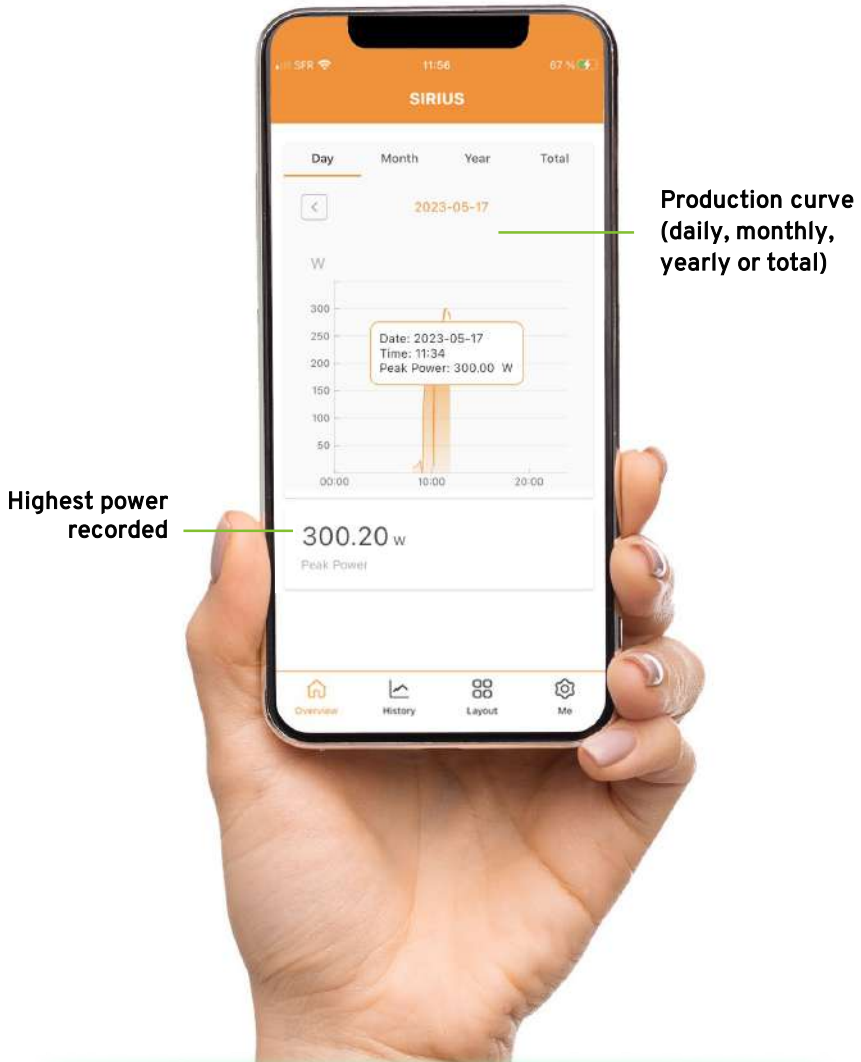

### Need more information?

#### Talent Home user guide

Scan the QR code below to find the latest Talent Home user guide.

## 6. 3. Assembling the structure for BALCONY installation

The solar kit can be mounted on a balcony railing.

For this step, you will need

**Pre-assembled kit + 2 balcony hooks (No. 3) + 2 M8\*20 bolts (No. 1) + 2 M8\*120 bolts (No. 2) + U-fasteners (No. 4) + Assembly tools**

M8\*20 bolt



M8\*120 bolt

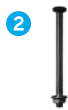

Balcony hook



U-fastener

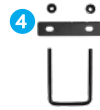

- a) Attach the two balcony hooks (No. 3) to the bar (B) of your pre-assembled kit using the M8\*20 bolts (No. 1).

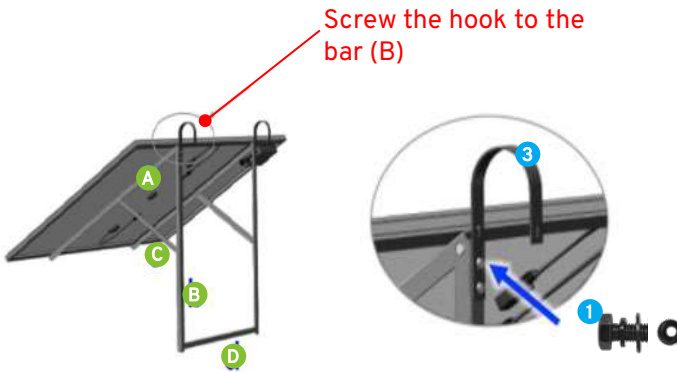

- b) Carefully lift the solar panel to the outside of the balcony railing, then securely attach the hooks. Then secure the hooks to the balcony railing using M8\*120 bolts (No. 2).

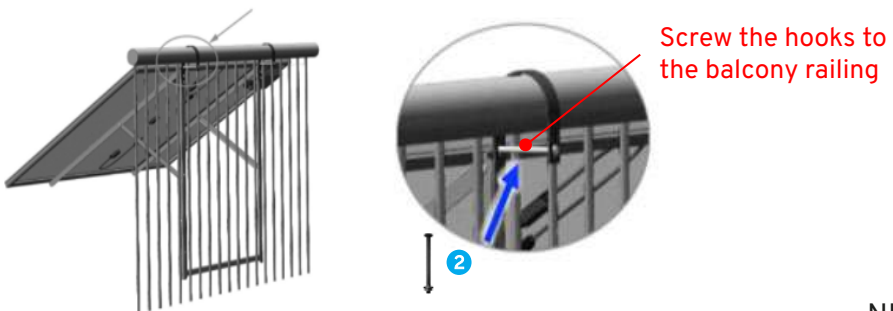

- c) Secure the lower end of the solar panel to the balcony railing using U-fasteners (No. 4), ensuring that the U-fasteners are positioned above the reinforcement bar (D).

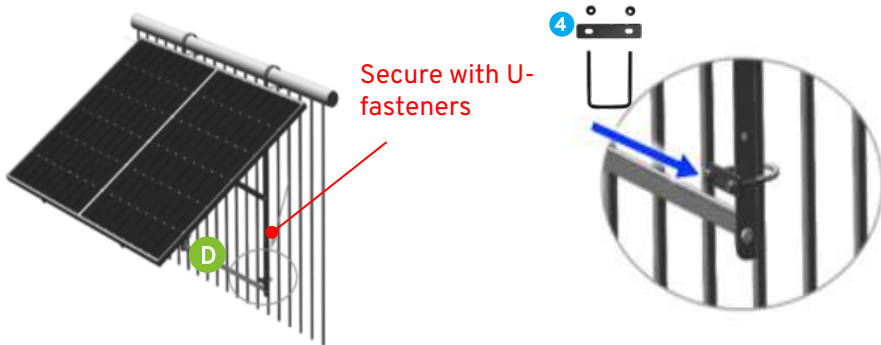

**CONGRATULATIONS!**  
**Your kit is now attached to the balcony railing!**



## REMINDER

The microinverter must be no more than 20 m from the Wi-Fi router, with no more than one wall standing between the kit and the Wi-Fi router.

## 6. 4. Installation on the WALL or on a slightly SLOPING low roof

The solar kit can be installed vertically on a wall, or on a slightly sloping roof of a building **no more than 1.8 m high** (such as a garden shed).

You can use the 1:1 paper template provided to help you prepare the spot where it will be placed.

We recommend that the installation be carried out by two people..

For this step, you will need

**Pre-assembled kit + paper template + M8\*60 expansion plugs + Assembly tools**



**Pre-assembled kit**

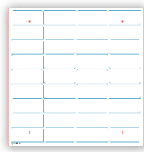

**Two 1:1 paper templates**



**M8\*60 expansion plugs**



**Pencil**



**Drill Or chuck**

- Work out where the kit will be hung using the two paper templates supplied in the box. They must both be aligned with the wall.
- Mark the screw locations with a pencil and remove the papers.
- Check that the hole pattern is correct by placing the pre-assembled kit on your wall. You should be able to see the pencil marks through the holes for wall mounting.
- Drill the corresponding holes to accommodate the expansion plugs.
- Secure the solar panel to the wall using the M8\*60 expansion plugs through the holes provided in the bars.

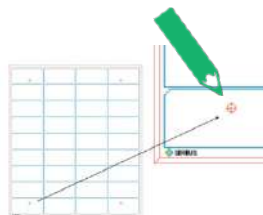

**Mark the locations, check, then drill**

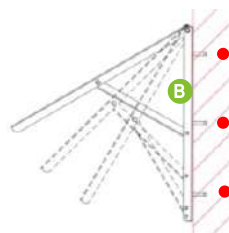

**Secure the kit to the wall using the expansion plugs**

## 7. Information notice

### Administrative procedures for connecting the Sirius solar self-consumption photovoltaic kit\*

\*Only for the French market

To ensure that your installation is done properly, you need to carry out a few simple administrative formalities

#### WITH YOUR NETWORK OPERATOR



Register the connection of your kit directly online on the portal of your grid operator<sup>1</sup> (e.g. *ENEDIS*).

- 1 Choose “self-consumption installation without feed-in”
- 2 Provide the **inverter's certificate of conformity** to the DIN VDE 0126-1-1 grid standard when you apply for the self-consumption agreement.

Download the certificate from the link below:

[http://www.mms-support.net/OTA/DG23BL0080\\_DIN\\_VDE0126.pdf](http://www.mms-support.net/OTA/DG23BL0080_DIN_VDE0126.pdf)

If you have any problems downloading it, please contact **sav@market-maker.fr**

- 3 Receive a self-consumption agreement drawn up with your network operator

#### WITH THE TOWN PLANNING DEPARTMENT

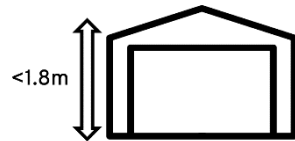

Your SIRIUS kit does not exceed 3kWp. Therefore:

- 1 If the kit is installed **below a height of 1.8 m**, you do not need any special authorisation from the local council.
- 2 However, if your installation is **above 1.8.m OR in an area subject to the jurisdiction of the Architectes des Bâtiments de France**, you must submit a preliminary application for works to the town planning department.

## 8. Troubleshooting

Some malfunctions can be easily solved. Before calling customer service or a repair technician, please consult the following table:

PROBLEM	Cause	Solution
<b>No electricity production</b>	Power failure	Check that there is no power outage
	Incorrect electrical connection	Check that the cables are correctly connected
	The microinverter or solar panel is damaged	Contact the after-sales service
	Insufficient sunlight	Move the installation to a sunnier location
	The system is not connected to the home electrical system	Plug the system into a mains socket
<b>Microinverter LED lights up red</b>	Problem	Contact the after-sales service

## 9. Cleaning and Maintenance

- Periodically check the solar kit to ensure that all the electrical connections are tight, secure and watertight. You must also check that all fixings (bolts, fittings, etc.) are tight and secure.
- Inspect regularly and particularly after exceptional events (e.g. storm, hail, heavy snow load, etc.). During these inspections, check that the components are safe, undamaged and clean.
- Clean the modules **ONLY** when they are cold to avoid any risk.
- Always **unplug the kit** before cleaning.
- Do **NOT** clean the modules with water if there is a risk of frost or in the presence of high temperatures and strong sunlight.
- Remove dirt from the modules or the inverter with lukewarm water or a soft cloth.
- Do not insert cleaning products or cleaning devices between the cooling fins of the inverter.
- Regularly remove all dirt and debris from the substructure.
- **Do NOT scrape dirt.** Do not use force to remove snow and ice.
- **Do NOT use abrasive detergents,** surfactants, solvents, scrapers, sharp equipment or pressurised water cleaning equipment.
- **Do NOT use microfleece or cotton cloths.**
- Do **NOT** attempt to repair any problems yourself (e.g. broken glass cables). You must contact a qualified technician, an approved installer or customer service.

## 10. Declaration of Conformity

Néo Solutions, hereby declares that this equipment complies with the essential requirements and other relevant provisions of Directive 2014/53/EU.

The Declaration of Conformity can be viewed at the following address

[http://www.mms-support.net/OTA/ECD\\_MMBL\\_SI-1KIT410-001-DG23-BL0080.pdf](http://www.mms-support.net/OTA/ECD_MMBL_SI-1KIT410-001-DG23-BL0080.pdf)

## 11. Warranty

### Support terms and conditions

For SIRIUS brand microinverter and solar panel products (excluding structures and screws which are guaranteed for two (2) years), we offer the Customer a commercial warranty for a period of twelve (12) years from the date of delivery of the goods during which the product will be replaced.

For any support request, please contact the after-sales service by e-mail at [sav@market-maker.fr](mailto:sav@market-maker.fr).

You will then be asked for the defective part and the original invoice proving that you paid for the product.

We may ask you for photographs of your appliance.

You must also provide a photo of the appliance identification label, which is usually located on the underside of the appliance.

As part of the legal warranty of conformity, a non-compliant or defective product may be repaired or replaced at your discretion.

If the product is repaired, and provided that the legal warranty period is still running, you will benefit from an additional 6-month warranty extension.

If you choose to repair the product, where repair is not possible, we will replace the product. This new product will then be covered by a new 2-year warranty.

## **Defects found on unpacking**

If, on unpacking, the product or appliance is found to have a defect that prevents it from being used for the purpose for which it was designed and manufactured, please contact the after-sales service within 72 working hours.

# **DISCLAIMER OF WARRANTY**

## **DISCLAIMER OF WARRANTY RELATED TO THE ORIGIN OF DAMAGES**

The warranty does not apply in the event of accidental material damage and, in particular, does not cover damage or failures due to:

- Incorrect installation (incorrect assembly or assembly contrary to the instructions contained in the user manual) or incorrect maintenance of the product, or negligence including:
- incorrect use of the equipment or failure to follow the instructions contained in the user manual;
- faulty storage;
- transport or mishandling;
- lightning, flood, fire, power surge, impact, poor ventilation, dropping, discolouration due to light, burning, humidity, excessive heating without a humidifier, unevenness of the floor or presence of insects, destruction due to the intervention of a third party or animals;
- repairs carried out and/or any work done on the equipment and/or opening of the equipment by a person not authorised by the manufacturer;
- maintenance, repair or replacement of parts due to normal wear and tear (e.g. impact);
- lack of maintenance or maintenance contrary to the instructions for use and maintenance specified by the seller and/or by the instructions for use and maintenance accompanying the product;
- modification of the construction and original characteristics of the product covered by the warranty;

- corrosion, oxidation, incorrect connection or problems with the external power supply;
  - any event of force majeure
- this list not being exhaustive.

## **EXCLUSION OF WARRANTIES RELATING TO THE NATURE OF DAMAGES (INDIRECTS DAMAGES)**

The warranty only covers the right to repair or replace the product covered by the warranty.

Consequential damage resulting from failure or deterioration is not covered by the warranty, including but not limited to:

- Commissioning costs, adjusting, cleaning;
- Damage of any kind resulting from the unavailability of the guaranteed product during the period between the deterioration or failure and the repair or replacement of the guaranteed product.

## **OTHER EXCLUSIONS**

- Damage and failures covered by the specific exclusions set out in the manufacturer's warranty for the guaranteed product, as mentioned in the product's user manual
- Damage of a cosmetic nature.
- Guaranteed products that the customer is unable to return or that are returned without their accessories

## THE DISPOSAL OF ELECTRICAL AND ELECTRONIC EQUIPMENT WASTE PRODUCTS ON THE PART OF FINAL USERS IN THE EUROPEAN UNION

This symbol on the product or on the container indicates that this product cannot be eliminated with the general waste. European Directive 2012/19/EU on waste electrical and electronic equipment (WEEE) requires that old household appliances must not be disposed of with normal unsorted municipal waste. The user is responsible for eliminating this kind of waste by throwing them away at a “recycling point” specifically for electrical and electronic waste. Selective collection and electrical equipment recycling contribute to preserve natural resources and warrant waste recycling to protect environment and health. To obtain more information on the collection and recycling of electrical and electronic waste, contact your local council, your household waste department or the establishment where the product was purchased.

The crossed out “wheeled bin” symbol on the product reminds you of your obligation, that when you dispose of the appliance, it must be separately collected.”



This appliance bears the  logo, it is a class II electrical appliance in which protection against electric shock is not based solely on main insulation but on double insulation. It has no protective earthing.



**410 Wc**  
Rated power



**20.5 Kg**  
Weight of 1 panel



**37.4 V**  
Open circuit voltage

### PHOTOVOLTAIC PANEL

Rated power (Pmpp)	W	410
Open circuit voltage (Voc)	V	37.42
Short-circuit voltage (Isc)	A	13.68
Pmax voltage (Vmpp)	V	31.49
Pmax current (Impp)	A	13.02
Dimensions (L x P x h)	cm	172.2 x 113.3 x 3
Weight	kg	20.5
Operating temperature	°C	-40° to +85°C
Warranty (product/performance)	Years	12 / 25
Number of cells		108
Type of cells		MONO crystallin 182x91mm
Câbles de Sortie		Cable : 1.2 meter   Cross-section : 4.0 mm2
DC connector		MC4
Material of the frame		Anodised aluminium

### MICROINVERTER

Dimensions (L x D x H)	Cm	17,8 x 15,3 x 2,8
Weight	Kg	1,98
Max DC voltage (input)	V	60
Max DC current (input)	A	14
Short circuit current (input)	A	20
Max continuous output power	W	400
Max current (output)	A	1,74
Rated voltage (ouput)	V	220/230/240 (175~270), L/N/PE
Rated frequency	Hz	50-60
Efficiency (rated MPPT)	%	99,9
Warranty (product)	Years	12
DC connector type (input)		MC4

### AC CABLE

Length	m	10
Connection wires	mm <sup>2</sup>	3* 1.5mm <sup>2</sup> , VDE
Plug type		EU

### EXTENSION CABLE

Length	m	3
DC connector type (input & output)		MC4

### GENERAL SPECIFICATIONS

Box dimensions (L x D x H)	Cm	178 x 120 x 9
Box weight	kg	44,10
Index of Protection	IP	IP67
Operating temperature	C°	-40~65°C
Wifi		Yes
Production monitoring app		TALENT HOME



RoHS



VDE 0126

VDE 4105

EN 50549

*Merci !*

*Produce your own solar energy!*

Imported by Market Maker Brand Licensing  
79/81 Ancienne route Nationale 7  
69570 Dardilly

