

AirVisio 150

Interphone vidéo

sans fil - écran 2.4"

Wireless door entry system - screen 2.4"

Videocitofono senza fili - schermo 2.4"

Video portero sin cable - pantalla 2.4"

Funk Video-Türsprechanlage - bildschirm 2.4"

Draadloze videofoon - scherm 2.4"

PVS0010

AirVisio 150



150m en
champ libre



Installation
facile sans fil



REC

Photos



3 mélodies



Gâche
ou portail



Alarme anti-
arrachement

Notice d'utilisation et d'installation Installation and user manual Manuale d'installazione e uso

Instrucciones de uso e instalación Installation und Bedienungsanleitung Installatie en Gebruiksaanwijzing

SOMMAIRE

A- Précautions d'utilisation	3
B- Descriptif	3
C- Câblage / Installation	4
D- Utilisation	10
E- Réglages	11
F- Caractéristiques techniques.....	17
G- Assistance technique.....	17
H- Garantie.....	18
I- Avertissements	18

A- PRÉCAUTIONS D'UTILISATION

Ce manuel fait partie intégrante de votre produit. Ces instructions sont pour votre sécurité. Lisez-les attentivement avant utilisation et conservez-les pour une consultation ultérieure. Choisir un emplacement approprié. S'assurer qu'aucun élément ne gêne à l'insertion des chevilles et des vis dans le mur. Ne pas brancher votre alimentation tant que votre installation n'est pas terminée et contrôlée. La mise en œuvre, les connexions électriques et les réglages doivent être effectués dans les règles de l'art par une personne qualifiée et spécialisée. Le bloc d'alimentation doit être installé dans un lieu sec. Vérifier que ce produit est utilisé uniquement pour l'usage auquel il est destiné. La fonction de ce visiophone est d'identifier un visiteur, il ne doit pas être utilisé pour la surveillance de la rue. L'utilisation de cette installation doit se faire dans le respect de la Loi n° 78-17 du 6 janvier 1978 relative à l'informatique, aux fichiers et aux libertés. Il appartient à l'acheteur de se renseigner auprès de la CNIL en cas de questionnement sur les conditions et les autorisations administratives nécessaires en cas d'usage en dehors d'un cadre strictement personnel. SCS Sentinel ne pourra être tenu responsable en cas d'utilisation de ce produit en dehors des lois et réglementations en vigueur.

B- DESCRIPTIF

B1- Contenu du kit / Dimensions

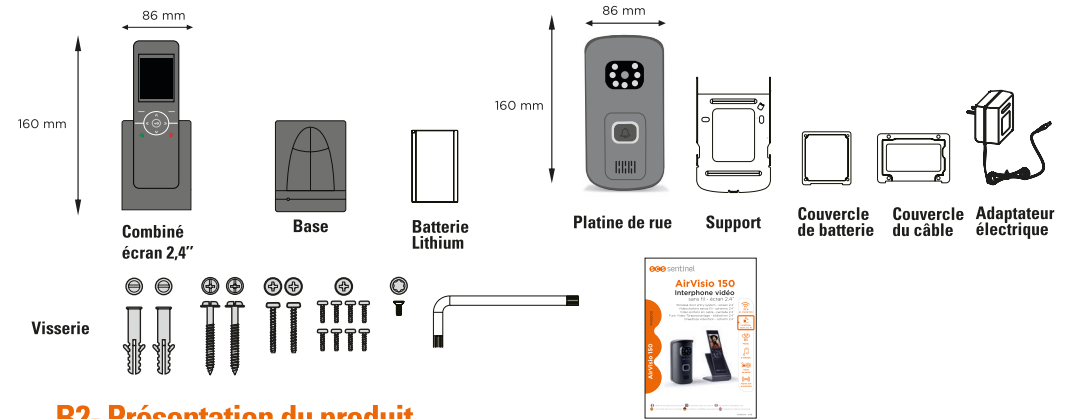

B2- Présentation du produit

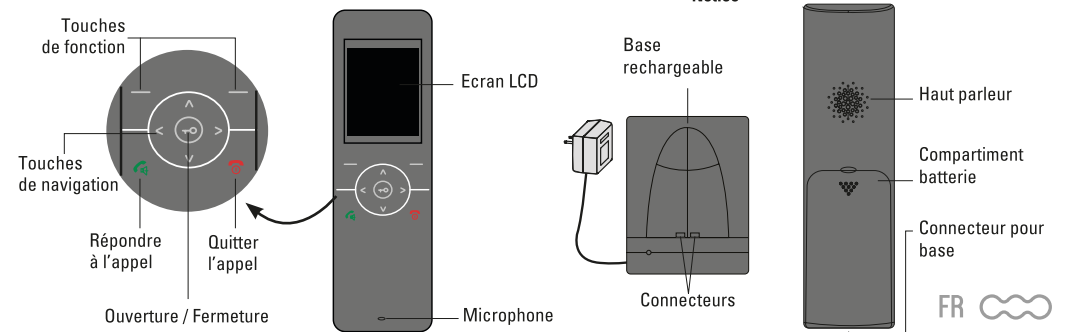

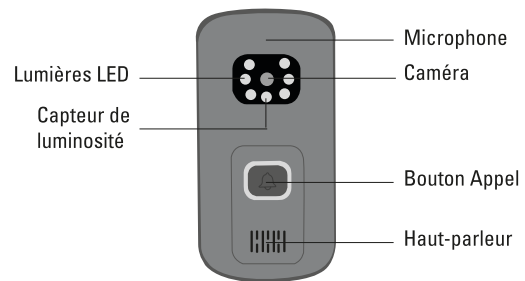

C- CÂBLAGE / INSTALLATION

C1- Installation combiné

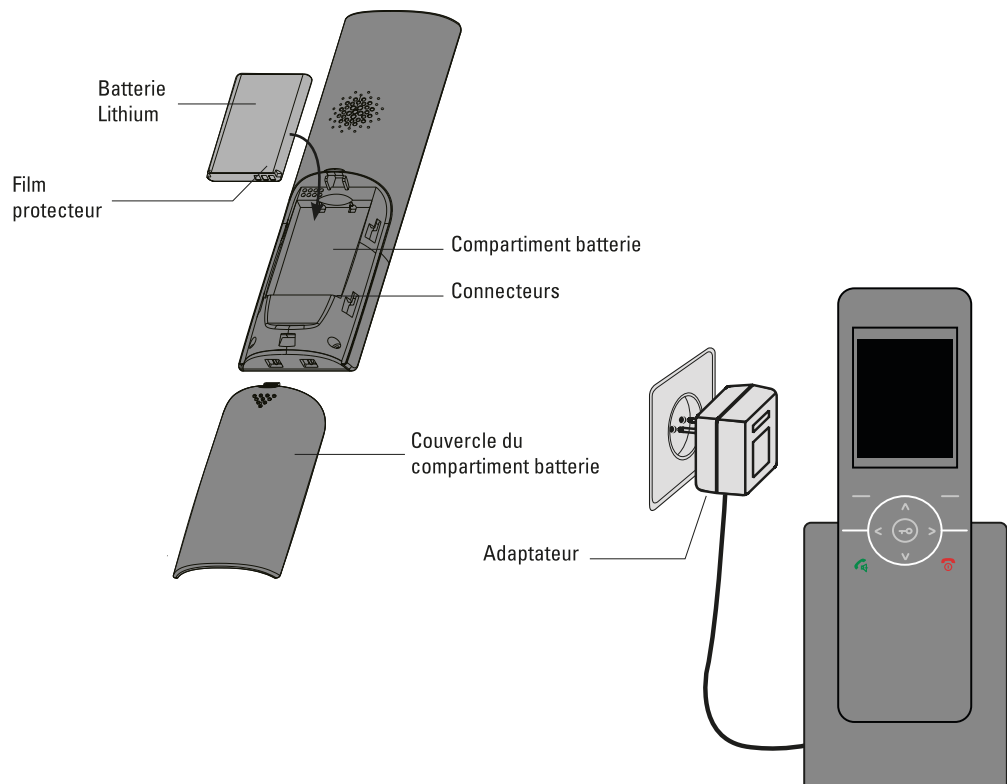

Chargement du combiné

Avant la première utilisation, le combiné intérieur doit être rechargé pendant 5 heures sur sa base (à brancher)

C2- Installation platine de rue

OPTION 1 : alimentation par piles

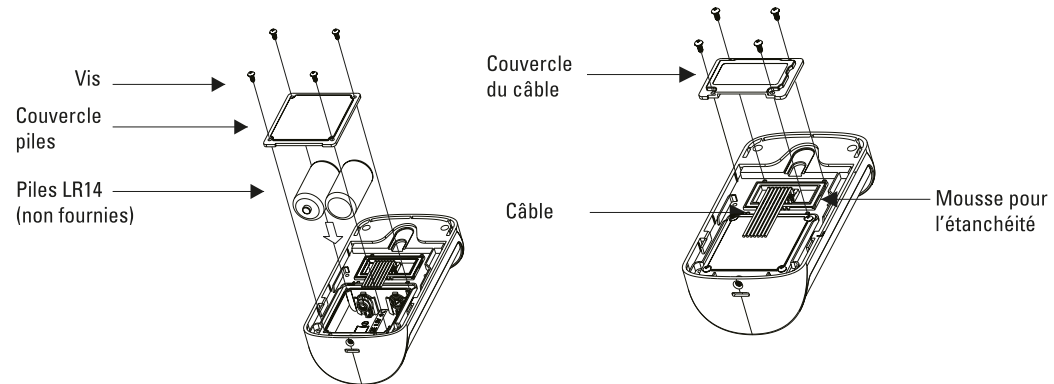

OPTION 2 ET 3 : alimentation électrique

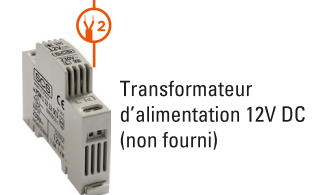
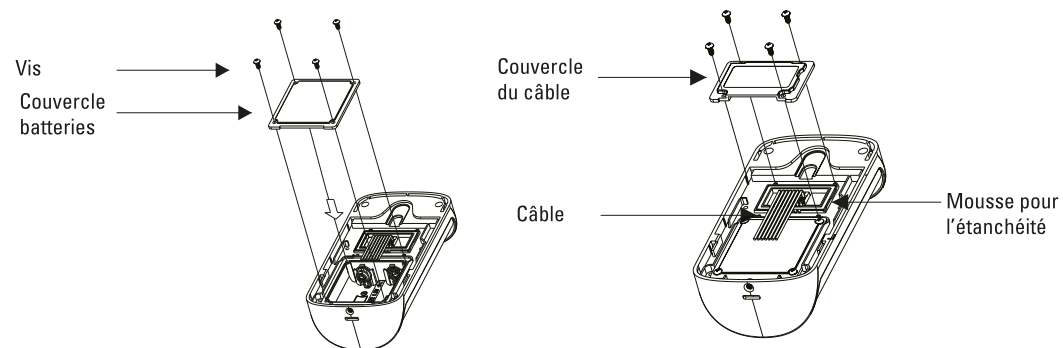

Transformateur d'alimentation 12V DC (non fourni)

C3- Schéma de câblage

Avant de procéder au câblage, veuillez dénuder vos câbles sur 5 mm.
A l'aide d'un tournevis, enfoncez la touche orange du bornier.
Introduisez le fil dénudé dans le trou et relâchez la touche orange.
Vérifiez que le câble soit bien en place.

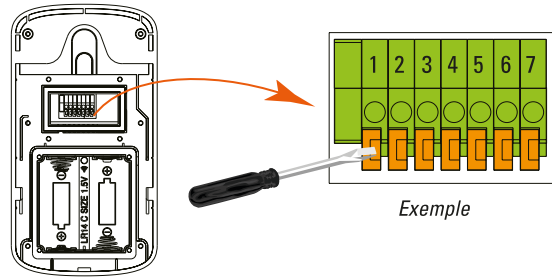

Exemple

OPTION 1 : alimentation par piles - ouverture portail uniquement

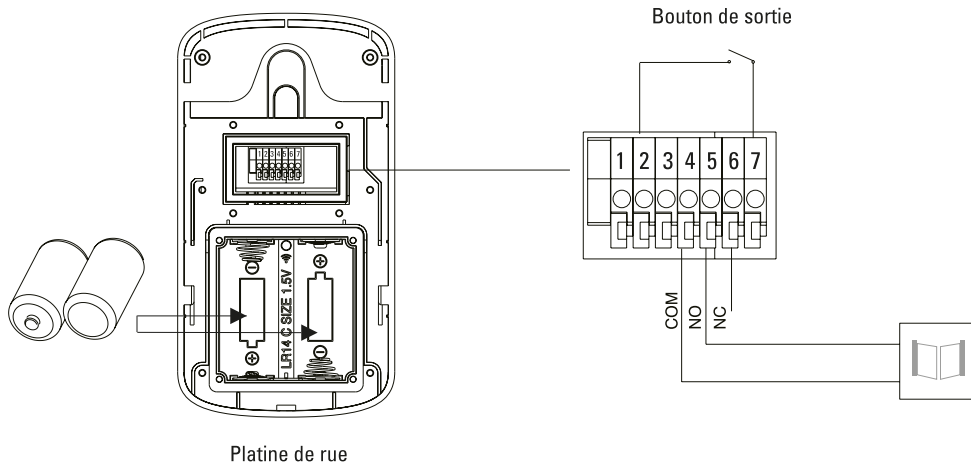

Platine de rue

OPTION 2 : alimentation électrique - ouverture serrure

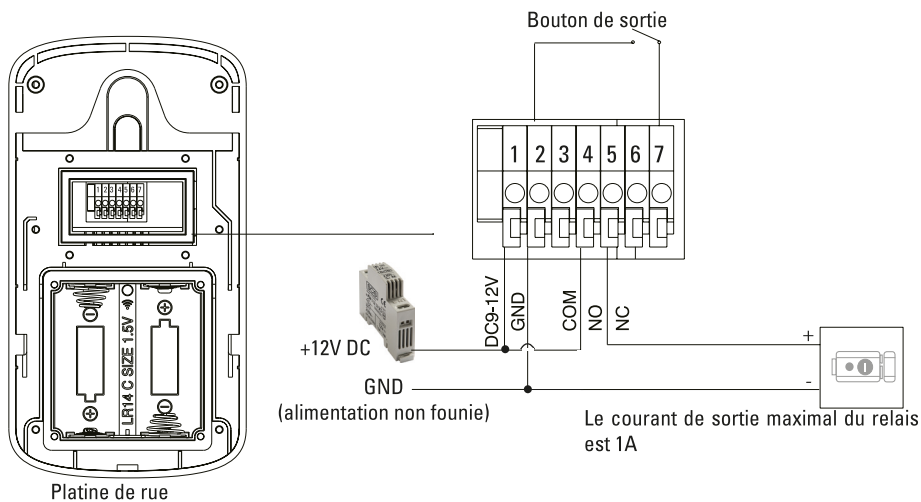

Platine de rue

OPTION 3 : alimentation électrique - ouverture portail

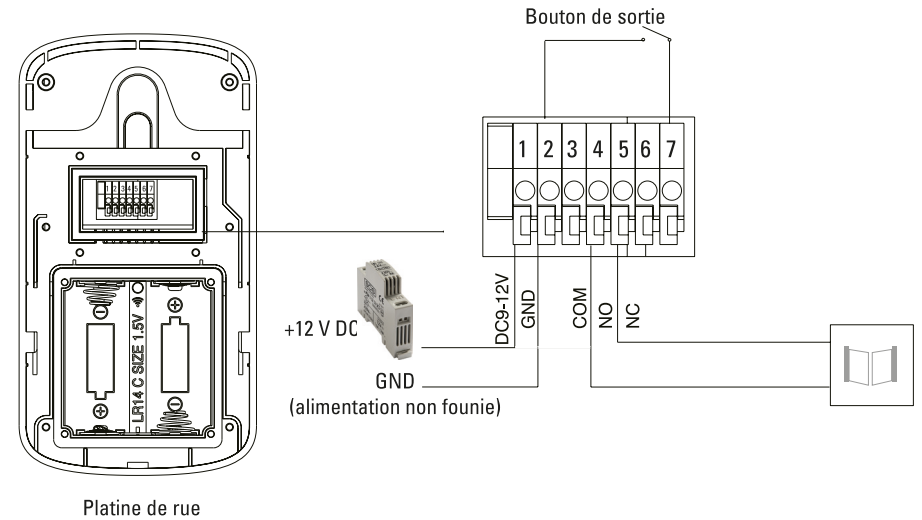

Platine de rue



*Veillez utiliser une section de câble inférieure ou égale à 0.5 mm².
La platine de rue peut être alimentée par les batteries **OU** par alimentation électrique (non fournie). **Ne pas utiliser les batteries et l'alimentation électrique en même temps.***

Bouton de sortie (option) : il permet d'activer la gâche ou le portail

Installation de la platine de rue

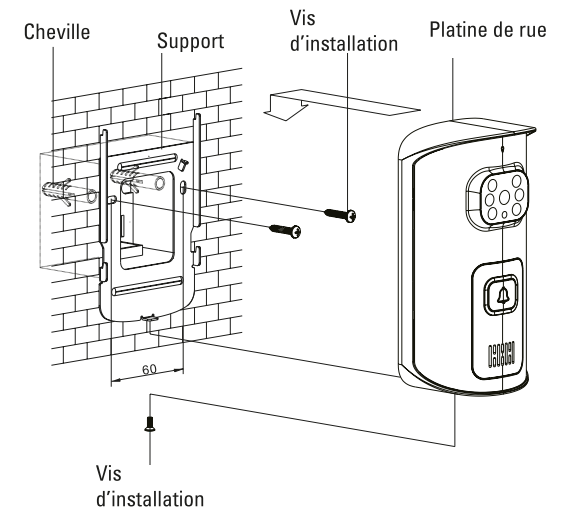
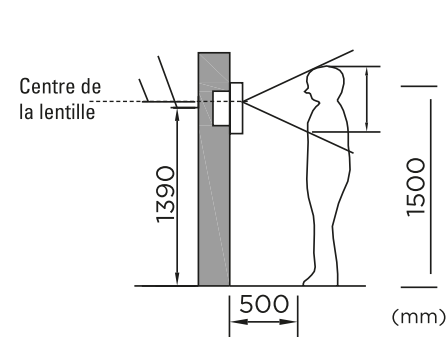

C4- Testez votre produit

1. UNE FOIS LE COMBINÉ ALIMENTÉ, TESTEZ SON FONCTIONNEMENT



Placez la platine de rue et le combiné proche l'un de l'autre.

✓ Appuyez sur la platine de rue, si le combiné sonne, votre appareil est en service! Vous pouvez passer à la vérification 2.

✗ Si votre appareil ne sonne pas, procédez à l'appairage entre le combiné et la platine de rue, page 16.

2. TESTEZ LE PRODUIT DANS SON ENVIRONNEMENT

Attention la distance de 150 m est dite «en champ libre», c'est-à-dire sans obstacle.

Les barbelés, la porte d'entrée, les murs, le pilier, les arbres ainsi que l'activité électromagnétique à proximité (lignes électriques, téléphonie) peuvent sérieusement affaiblir le signal.

✓ Si le combiné sonne dans l'environnement testé, procédez à l'installation.

✗ S'il ne sonne pas, changez l'emplacement de la platine et/ou du combiné jusqu'à trouver la configuration idéale.

Afin d'assurer une bonne communication entre la platine de rue et le combiné, respectez les points suivants :

1. Installer la platine de rue à l'abri de la pluie. Eviter que la lentille de la caméra ne soit en contact direct avec les rayons du soleil. Ne pas placer directement la platine de rue sur une porte de sécurité en métal, (le métal fera barrière au signal). La platine de rue peut être installée sur un mur à proximité.
2. Réduisez les obstacles entre la platine de rue et le combiné intérieur. Les obstacles affaibliront le signal. Dans le cas où il y a une obstruction inévitable qui affecte la transmission, réduisez la distance entre l'émetteur et le transmetteur.

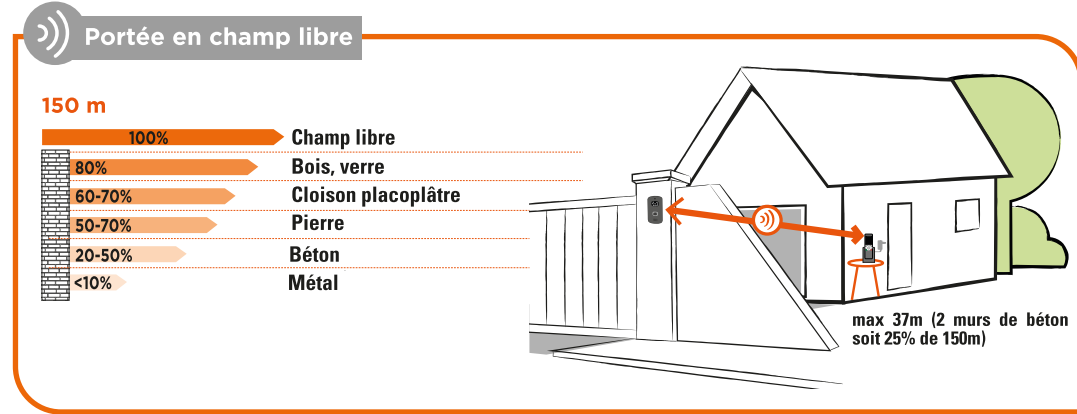

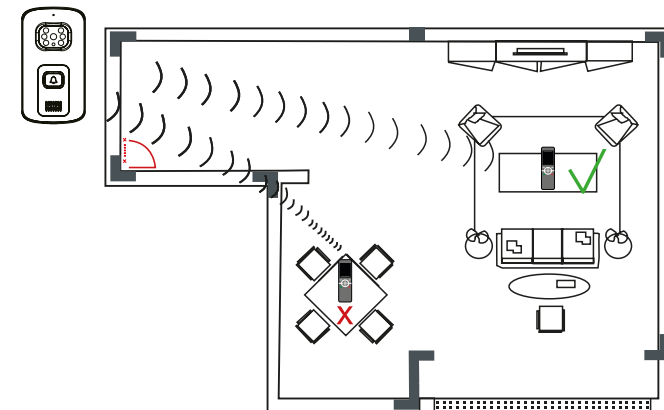

3. Ne pas mettre d'autres produits de même fréquence tels qu'un routeur, appareil bluetooth, TV, ordinateur et four micro-onde près de votre combiné, afin d'éviter les interférences et de réduire ainsi la distance de communication. Quand la platine de rue est en communication avec le combiné, si une personne se trouve entre les deux appareils, la communication sera moins fluide. Quand la platine de rue est en communication avec le combiné intérieur, le combiné ne doit pas être placé en position basse ou dans un coin.

Placez le combiné en hauteur en évitant les obstructions tels que les murs, les micro-ondes et le Wi-Fi.



D- UTILISATION

D1- Alarme

Si quelqu'un arrache la platine de rue de son support, une alarme retentira sur la platine de rue et le moniteur. Dans ce cas précis, le bouton d'appel de la platine de rue ne fonctionnera plus. Appuyer sur  ou  sur le combiné pour éteindre l'alarme.

L'alarme peut sonner pendant 5 minutes maximum.

D2- Appel depuis la platine de rue



1

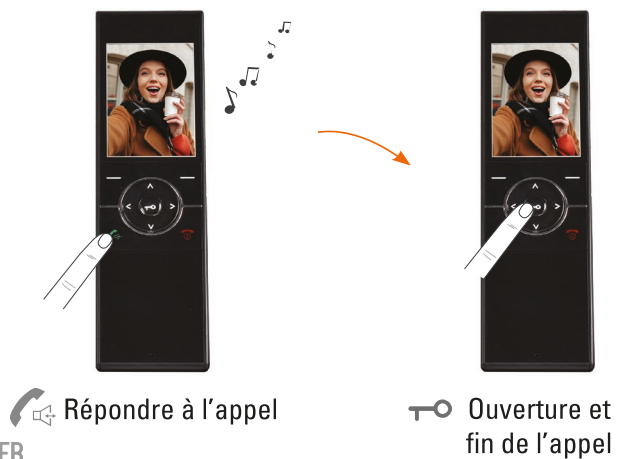

2 Déclenchement ouverture



D3- Photos

1. Si vous appuyez sur  (droite) pendant la conversation, la caméra prendra une photo du visiteur. (enregistrement jusqu'à 100 photos.)
2. Vous avez accès de chez vous à la vue extérieure de votre maison en appuyant sur le bouton  (droite). Uniquement si la platine est alimentée par transformateur 12V DC.

D4- Rétroéclairage du bouton d'appel

1. Si la platine de rue est alimentée en 12V DC, le rétroéclairage est actif.
2. Si la platine de rue est alimentée sur batteries, le rétroéclairage est inactif.
3. Dans les modes «enregistrement», «appel», «alarme» et «intercommunication», le rétroéclairage est actif.

E- RÉGLAGES

Mise en tension

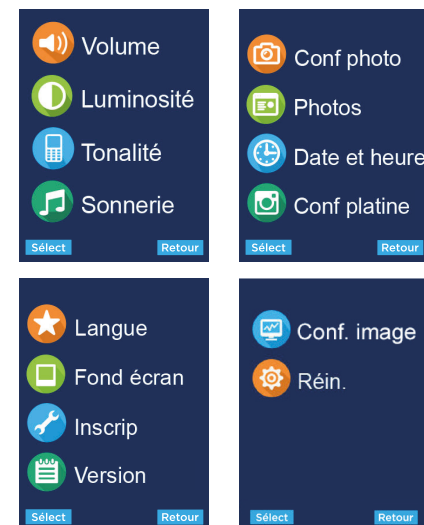

Volume



Appuyer sur la touche **Menu** pour accéder au menu.
Puis appuyer une nouvelle fois sur **Sélect** pour accéder au « volume »

Appuyer sur les flèches pour choisir le volume de la voix, le volume et la mélodie & la durée de la sonnerie.

Appuyer à gauche ou à droite pour ajuster le volume de la voix, le volume et la durée de la sonnerie (1-60 secondes).
Puis appuyer sur **Sélect**

Sonnerie



Appuyer sur la touche **Menu** pour accéder au menu. Puis appuyer sur la flèche **V** pour accéder à la « Sonnerie »

3 choix possibles. Appuyer sur les flèches pour sélectionner la sonnerie.
Puis appuyer sur **Sélect**

Appuyez sur **Sélect** pour confirmer les réglages et retourner au menu précédent.

Mode silencieux

Si la durée de la sonnerie est de 0 seconde, le moniteur est en mode silencieux. Appuyer sur **Sélect** pour confirmer les réglages et retourner au menu précédent.

Luminosité

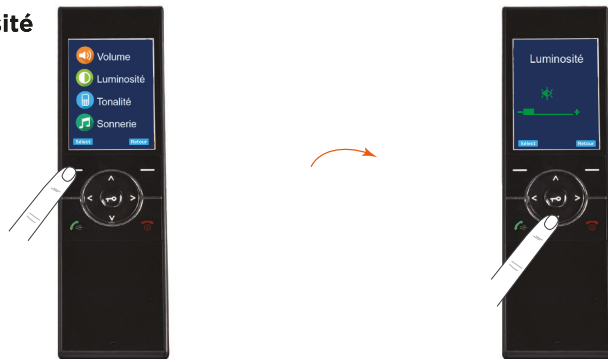

Appuyez sur **Sélect** pour confirmer les réglages et retourner au menu précédent.

Appuyer sur la touche **Menu** pour accéder au menu. Puis appuyer sur la flèche **V** pour accéder à la « Luminosité »
Puis appuyer sur **Sélect**

Appuyer à gauche ou à droite pour ajuster la luminosité. Puis appuyer sur **Sélect**

Configuration photos



Appuyer sur la touche **Menu** pour accéder au menu. Puis appuyer sur les flèches **V** pour choisir le menu « Conf photo ».
Puis appuyer sur **Sélect**

Appuyer sur les flèches et choisir marche ou arrêt pour activer ou non cette fonction.
Puis appuyer sur **Sélect**

Si la fonction « photo auto » est activée, une photo du visiteur sera automatiquement enregistrée quand celui-ci appuiera sur le bouton d'appel.
Appuyez sur **Sélect** pour confirmer les réglages et retourner au menu précédent.

Tonalité des touches

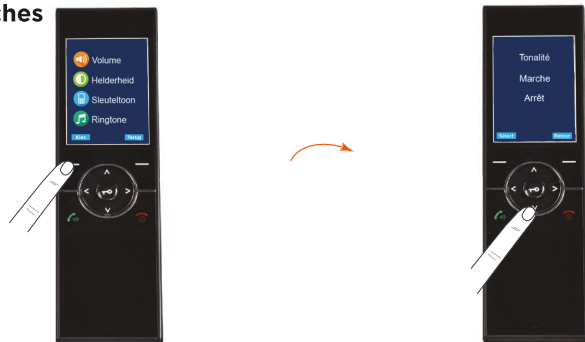

Appuyer sur la touche **Menu** pour accéder au menu. Puis appuyer sur la flèche **V** pour accéder à la « Tonalité »
Puis appuyer sur **Sélect**

Appuyer sur les flèches et choisir marche ou arrêt pour activer ou non cette fonction.
Puis appuyer sur **Sélect**

Photos (suppression des photos enregistrées)

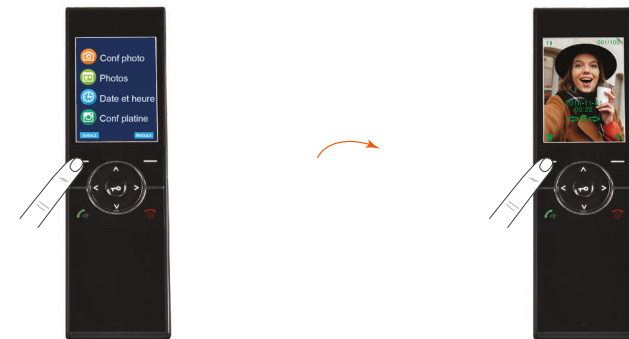

Appuyer sur la touche **Menu** pour accéder au menu. Puis appuyer sur les flèches **V** pour choisir le menu « Photos ».
Puis appuyer sur **Sélect**

Appuyer à gauche ou à droite pour choisir la photo.
Appuyer sur **Sélect** pour supprimer une photo.
Appuyer sur **Retour** pour supprimer toutes les photos.
Appuyer sur **Retour** pour retourner au menu précédent.

Date & Heure



Appuyer sur la touche **Menu** pour accéder au menu. Puis appuyer sur les flèches **V** pour choisir le menu «Date et Heure». Puis appuyer sur **Sélect**



Appuyer sur les flèches pour ajuster la date et l'heure. Puis appuyer sur **Sélect**

La date et l'heure doivent être réglées préalablement pour que l'heure indiquée sur le moniteur soit correcte. Si vous remplacez la batterie, la date et l'heure doivent être re-réglées. L'ordre est le suivant : Heure-minute-année-mois-jour.

Configuration de la platine de rue



Appuyer sur la touche **Menu** pour accéder au menu. Puis appuyer sur les flèches **V** pour choisir le menu «Conf. platine». Puis appuyer sur **Sélect**



Appuyer sur les flèches pour choisir le volume, la durée de la sonnerie & le temps d'ouverture du portail. Puis appuyer sur **Sélect**



Appuyer à gauche ou à droite pour ajuster le volume, la durée de la sonnerie (1-15 secondes) & le temps d'ouverture (1-9 secondes). Puis appuyer sur **Sélect**

Si la durée de la sonnerie est de 0 seconde, la platine de rue ne sonne pas lorsque le visiteur appuie sur le bouton d'appel.

Choix langues



Appuyer sur la touche **Menu** pour accéder au menu. Puis appuyer sur les flèches **V** pour choisir le menu «Langue». Puis appuyer sur **Sélect**



Appuyer sur les flèches pour choisir la langue. Puis appuyer sur **Sélect**

Fond d'écran



Appuyer sur la touche **Menu** pour accéder au menu. Puis appuyer sur les flèches **V** pour choisir le menu «Fond écran». Puis appuyer sur **Sélect**



Appuyer sur les flèches pour choisir le fond d'écran. Puis appuyer sur **Sélect**

Version



Appuyer sur la touche **Menu** pour accéder au menu. Puis appuyer sur les flèches **V** pour choisir le menu «Version». Puis appuyer sur **Sélect**



Appuyer sur les flèches pour vérifier la version. Puis appuyer sur **Sélect**

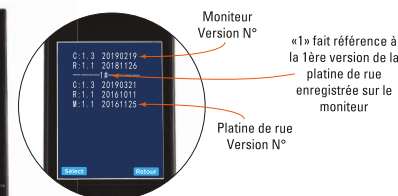

«1» fait référence à la 1ère version de la platine de rue enregistrée sur le moniteur

Configuration de l'image



Appuyer sur la touche **Menu** pour accéder au menu. Puis appuyer sur les flèches **V** pour choisir le menu «Conf. image». Puis appuyer sur **Sélect**



Appuyer sur les flèches pour choisir l'angle de vue. Puis appuyer sur **Sélect**

Angle de vue de 70° réglable sur 110° (à adapter selon votre installation)

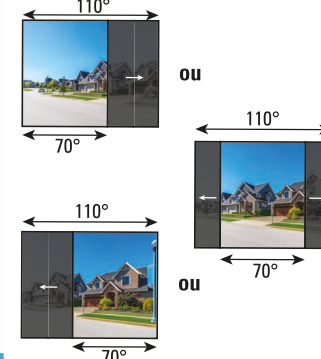

Réinitialisation



Appuyer sur la touche **Menu** pour accéder au menu. Puis appuyer sur les flèches **▼** pour choisir le menu «Réinitialisation». Puis appuyer sur **Sélect**

Appuyer sur les flèches et choisir **OUI** pour confirmer ou **NON** pour annuler. Puis appuyer sur **Sélect**

Si vous réinitialisez le combiné, les paramètres usine se remettront par défaut.

Appairage

L'appairage n'est pas nécessaire lors de la première installation. Celui-ci est déjà appairé en sortie d'usine.

1

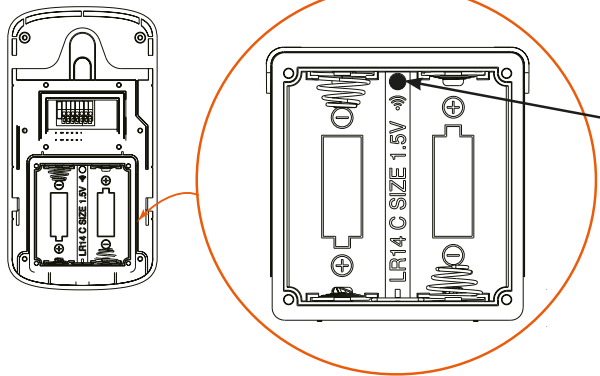

Appuyer sur le bouton au dos de la platine de rue pendant 5 secondes jusqu'à l'émission d'un bip. Le bouton d'appel va clignoter en bleu pendant 1 minute.

2 **À faire pendant que le bouton d'appel clignote en bleu :**

Appairage réussi



Appuyer sur la touche **Menu** pour accéder au menu. Puis appuyer sur les flèches **▼** pour choisir le menu «Inscrip».

Puis appuyer sur **Sélect**

Puis appuyer sur **Sélect**

Des petits points verts doivent apparaître sur l'écran.

F- CARACTÉRISTIQUES TECHNIQUES

Combiné portatif

Alimentation	12V DC 0.5A
Batterie	3.7V 1100 mAh
Autonomie maxi (en veille)	10 heures
Ecran	2,4" LCD
Capacité mémoire photos (interne)	100

DAS tête : 0,106 W/kg
DAS tronc : 0,904 W/kg

Le débit d'absorption spécifique (DAS) quantifie l'exposition de l'utilisateur aux ondes électromagnétiques de l'équipement concerné. Le DAS maximal autorisé est de 2 W/kg pour la tête et le tronc et de 4 W/kg pour les membres.

Platine de rue

Matériau	ABS
Angle de vue	70° réglable sur 110°
Vision nocturne	6 LED
Température de fonctionnement	-20°C - +55°C
Indice de protection	IP65
Fréquence de fonctionnement	2415 MHz - 2475 MHz
Puissance maximale d'émission	<20 dBm

Adaptateur électrique

Alimentation

Référence du modèle : XH-1200-0500LG
Tension d'entrée : 100-240V AC
Fréquence du CA d'entrée : 50/60Hz
Tension de sortie : 12V DC
Courant de sortie : 0.5A
Puissance de sortie : 6W
Rendement moyen en mode actif : 80.32%
Consommation électrique hors charge : 0.068W

G- ASSISTANCE TECHNIQUE

Conseils d'expert

En cas de besoin, vous pouvez prendre contact avec nos experts au numéro ci-dessous. Notre équipe de techniciens et de techniciennes, basée en France, assure un conseil avisé et personnalisé.



0 892 350 490 Service 0,15 € / min + prix appel

Horaire du service, voir sur le site internet : scs-sentinel.com/contact

Nous vous demandons au préalable de relever la référence de votre matériel sur la notice ou l'emballage de votre produit. Nous vous conseillons également de brancher votre matériel « en fils volants » sur une table après avoir démonté les éléments.



Une question ?

Pour une réponse personnalisée, utilisez notre chat' en ligne sur notre site web www.scs-sentinel.com

H- GARANTIE



Garantie 2 ans, conformément à la réglementation Française en vigueur. Conservez soigneusement le code-barre ainsi que votre justificatif d'achat, il vous sera demandé pour faire jouer la garantie. **Il est impératif de garder une preuve d'achat durant toute la période de garantie.**

I- AVERTISSEMENTS

- Garder une distance minimale (10 cm) autour de l'appareil pour une aération suffisante.
- Ne pas gêner l'aération par l'obstruction des ouvertures d'aération par des objets tels que journaux, nappes, rideaux, etc.
- Ne pas approcher l'appareil de flammes nues, telles que des bougies allumées.
- Le fonctionnement normal du produit peut être perturbé par une forte interférence électromagnétique.
- Cet équipement est destiné à un usage privé uniquement.
- L'appareil ne doit pas être exposé à des égouttements d'eau ou des éclaboussures. Aucun objet rempli de liquide tel que des vases ne doit être placé sur l'appareil.
- La prise du réseau d'alimentation doit demeurer aisément accessible. Elle est utilisée comme dispositif de déconnexion.
- Le moniteur et l'adaptateur doivent être utilisés en intérieur.
- Effectuer tous les branchements entre les éléments avant d'alimenter le kit.
- Ne brancher votre appareil qu'avec l'adaptateur fourni.
- Les éléments étant composés d'électronique, ils sont à manipuler avec précaution.
- Ne pas boucher le microphone de la platine de rue et du moniteur.
- Lors de l'installation de votre produit, ne pas laisser les emballages à la portée des enfants ou des animaux. Ils représentent une source potentielle de danger.
- Ce produit n'est pas un jouet. Il n'a pas été conçu pour être utilisé par des enfants.

- Avant tout entretien, débrancher vos appareils. Ne pas nettoyer le produit avec des solvants, des substances abrasives ou corrosives. Utiliser un simple chiffon doux pour nettoyer l'écran du moniteur. Ne rien vaporiser sur le produit.
- Assurez-vous de la bonne maintenance de votre produit et vérifiez fréquemment l'installation pour déceler tout signe d'usure. N'utilisez pas l'appareil si une réparation ou un réglage est nécessaire. Faites appel à du personnel qualifié.
- Ne jetez pas les appareils et les batteries hors d'usage avec les ordures ménagères. Les substances dangereuses qu'ils sont susceptibles de contenir peuvent nuire à la santé et à l'environnement. Utilisez les moyens de collectes sélectives mis à votre disposition par votre commune ou votre distributeur.

FR
Cet appareil, ses accessoires, et batterie se recyclent

À DÉPOSER EN MAGASIN OU À DÉPOSER EN DÉCHÈTERIE

Points de collecte sur www.quefairedemesdechets.fr
Privilégiez la réparation ou le don de votre appareil !

- Courant continu
 - Modèle de classe II
 - Le moniteur est destiné à une utilisation intérieure uniquement
- IP 65 : L'unité extérieure est protégée contre la poussière et contre les jets d'eau de toutes les directions à la lance.

J- DÉCLARATION DE CONFORMITÉ

Par la présente, SCS Sentinel déclare que ce produit est conforme aux exigences essentielles et autres dispositions pertinentes de la directive 2014/53/UE. La déclaration de conformité peut être consultée sur le site : www.scs-sentinel.com/downloads

TABLE OF CONTENTS

A- Safety instructions 19
B- Description 19
C- Wiring / Installation 20
D- Use 26
E- Settings 27
F- Technical features 33
G- Warranty 33
H- Warnings 34

A- SAFETY INSTRUCTIONS

This manual is an integral part of your product. These instructions are provided for your safety. Read this manual carefully before installing and keep it in a safe place for future reference. Select a suitable location. Make sure you can easily insert screws and wallplugs into the wall. Do not connect your electrical appliance until your equipment is totally installed and controlled. The installation, electric connections and settings must be made using best practices by a specialized and qualified person. The power supply must be installed in a dry place. Check the product is only used for its intended purpose. The function of this videophone is to identify a visitor, it must not be used for street surveillance. The use of this installation must be in compliance with the French law n° 78-17 of January 6, 1978 relating to data processing, files and freedoms. It is up to the buyer to ask the CNIL about the conditions and administrative authorisations required for use outside a strictly personal context. SCS Sentinel cannot be held responsible in case of use of this product outside the laws and regulations in force.

B- DESCRIPTION

B1- Content / Dimensions

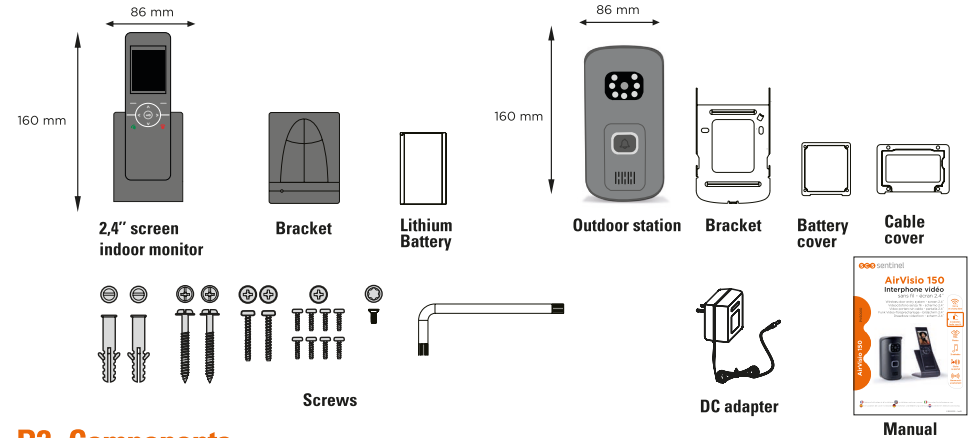

B2- Components

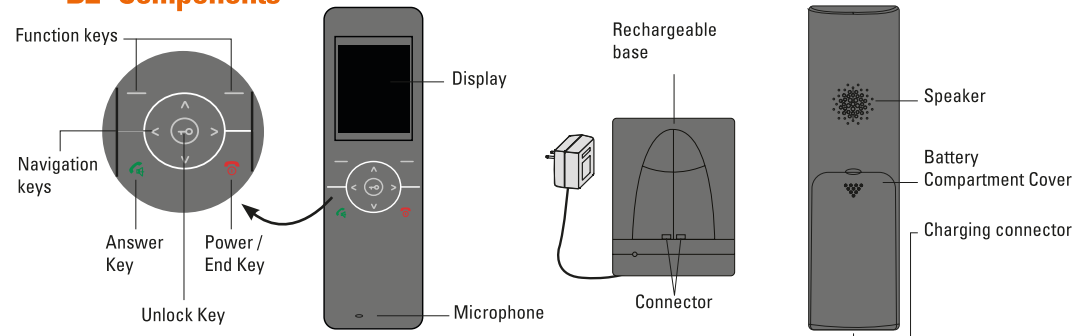

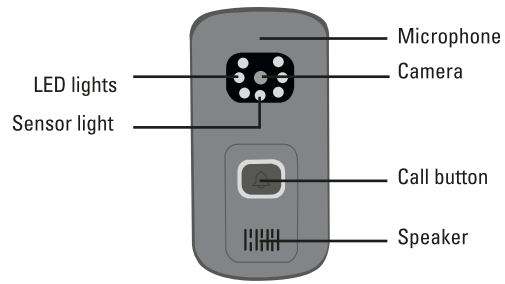

C- WIRING / INSTALLATION

C1- Monitor installation

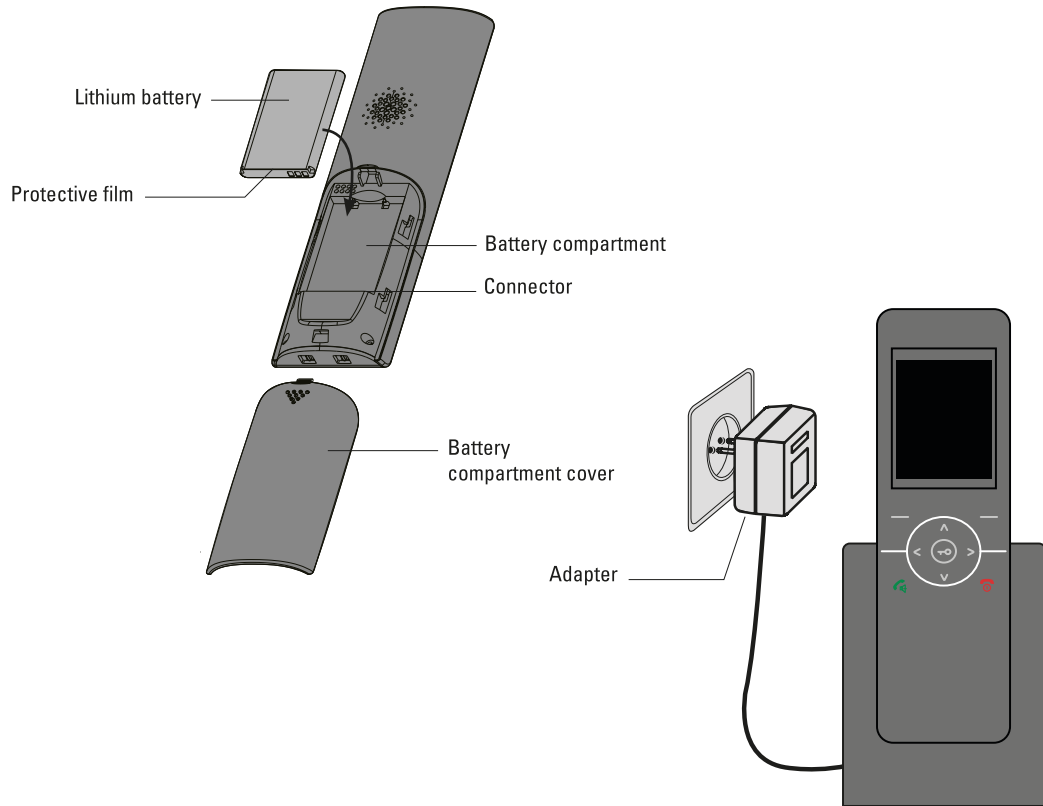

Charging indoor monitor

Before initial operation, you should fully charge the indoor monitor for about 5 hours on its base (to plug).

C2- Outdoor station installation

OPTION 1 : Batteries power

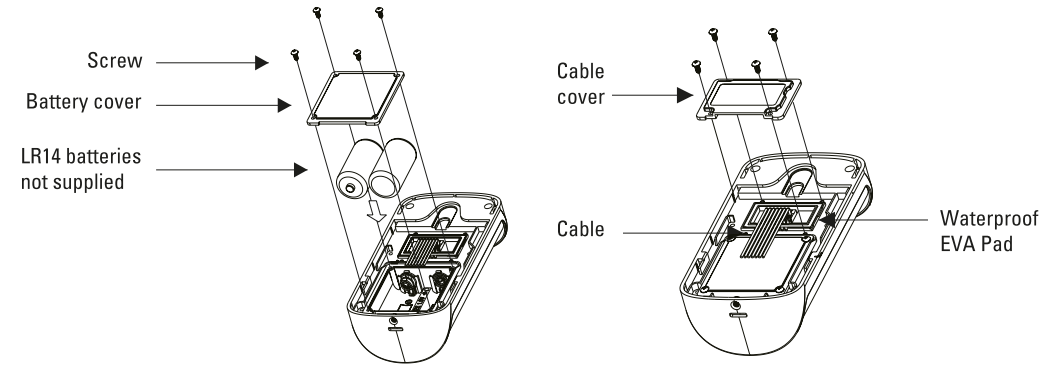

OPTIONS 2 AND 3 : supply power

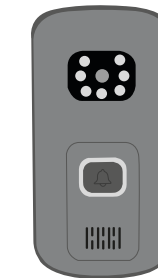
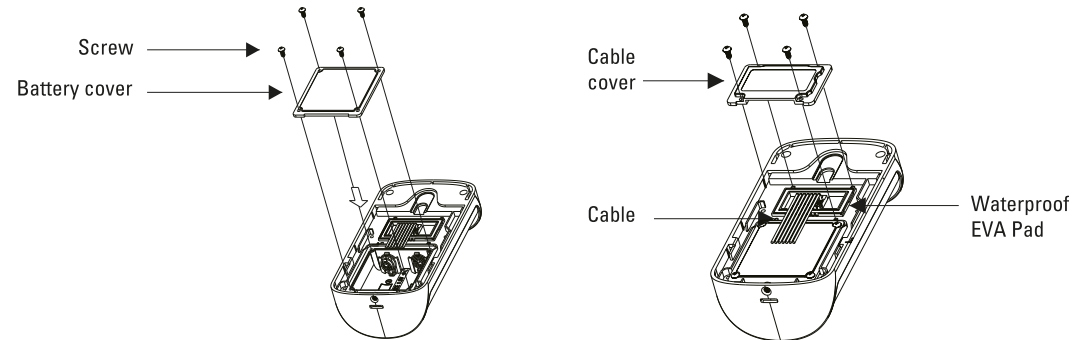

Power supply with 12V DC transformer (not supplied)

C3- Wiring diagram

Before cabling, please strip the cables on 5 mm.
Using a screwdriver, press the orange part on the block.
Introduce the stripped cable into the hole and release the orange key.
The cable is now in place.

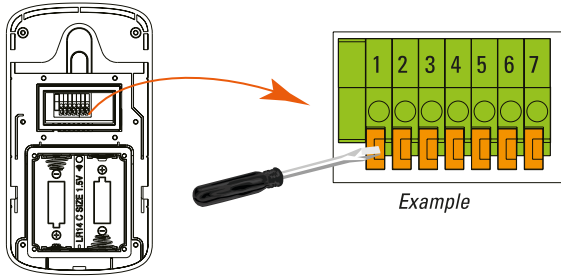

OPTION 1 : batteries supply - gate opening only

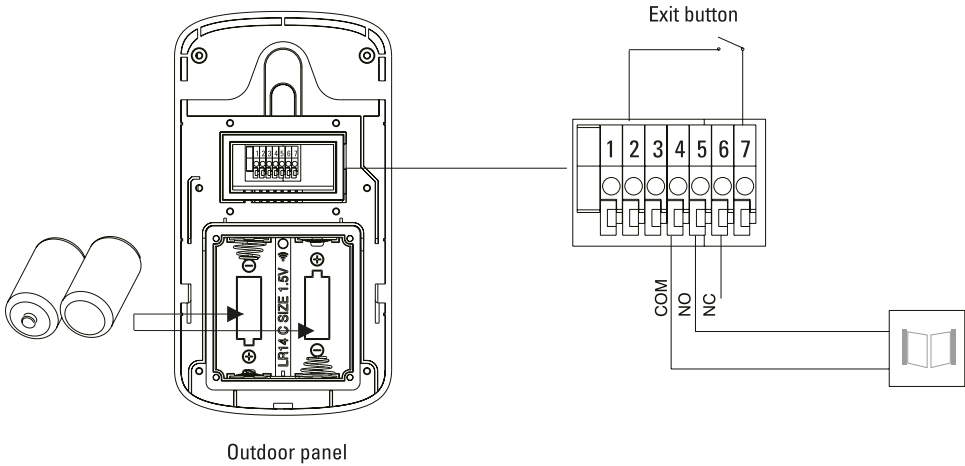

OPTION 3 : power supply - gate opening

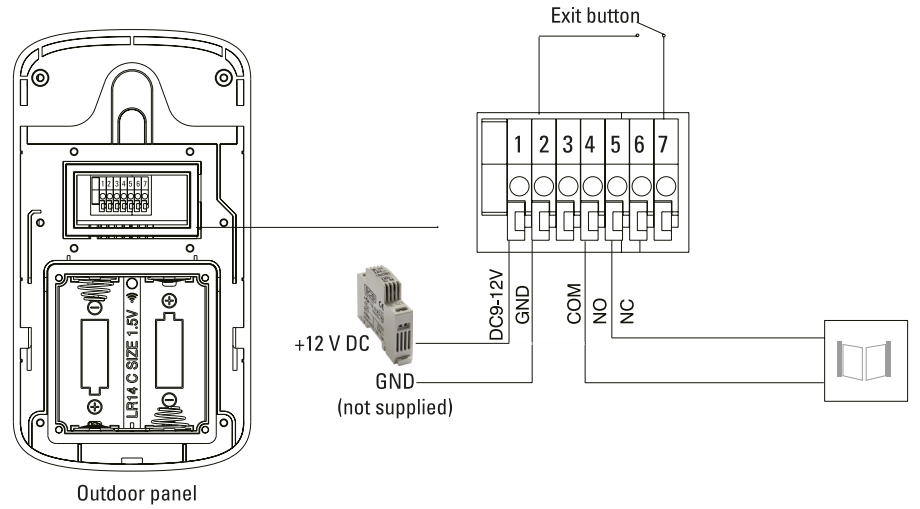

⚠ Please use cable not more than 0.5 mm². The outdoor station may be powered by the batteries **OR** the power supply (not included). **Do not use batteries and power supply together at the same time.**
Exit button (option) : Activates the lock or the gate.

OPTION 2 : power supply - lock opening

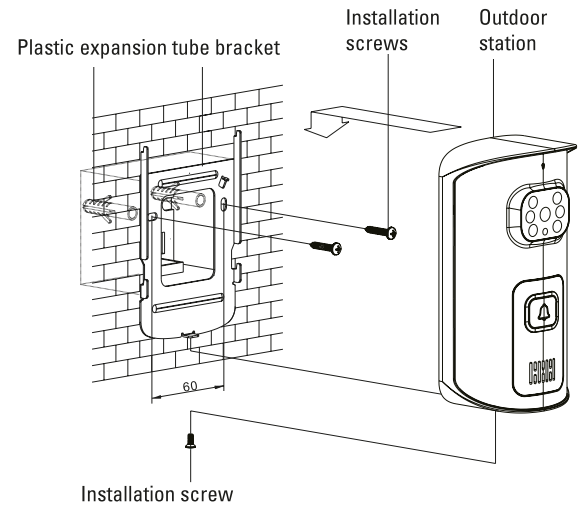
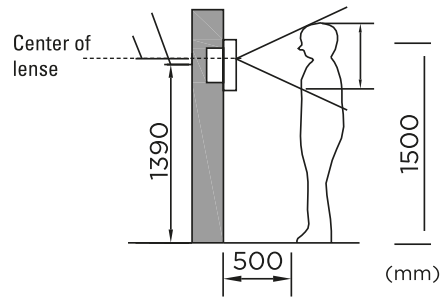
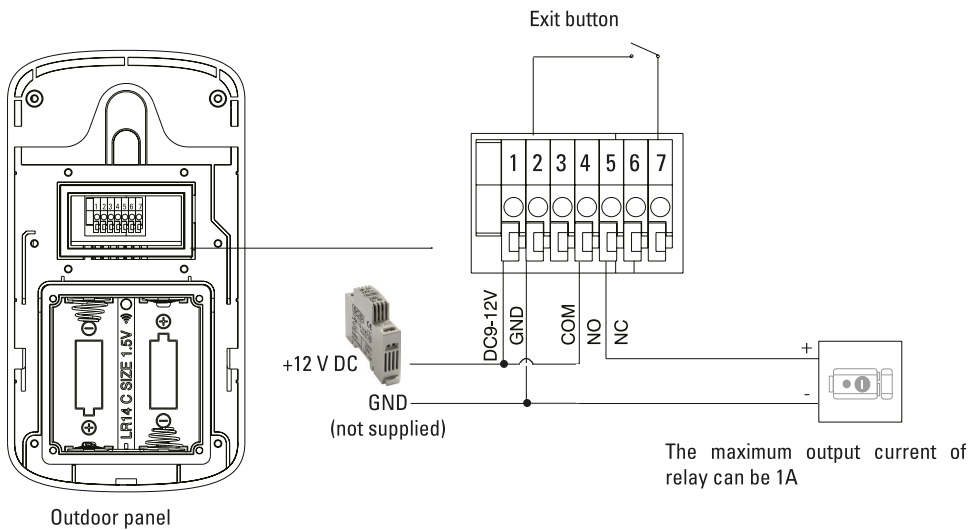

C4- Test your product

1 ONCE THE INDOOR MONITOR IS POWERED, TEST ITS OPERATING.



Place the door station and phone close to each other.

✓ Press the door station, if the phone rings, your device is in service! You can proceed to check 2.

✗ If your device doesn't ring, pair the phone with the door station on page 32.

2. TEST THE PRODUCT IN ITS ENVIRONMENT

Be careful the distance of 150m is called «free field», that is to say without obstacles.

Barbed wire, entry door, walls, pillar, trees and nearby electromagnetic activity (power lines, telephony) can seriously weaken the signal.

✓ If the phone sounds in the tested environment, proceed with the installation.

✗ If it doesn't sound, change the location of the door station and/or phone until you find the ideal configuration.

In order to ensure smooth communication, please note the following.

1. Install the outdoor station in a place away from rain. Try to avoid the sunlight into camera lens. Do not place the outdoor station directly on metal security door, because metal will have barrier effect on the signal. Outdoor station can be installed on the wall nearby.
2. Reduce the obstacle between outdoor station and indoor handset. The obstacle will weaken the signal. In the case that there is the obstruction which affects transmission distance, please shorten the distance between transmitter and receiver.

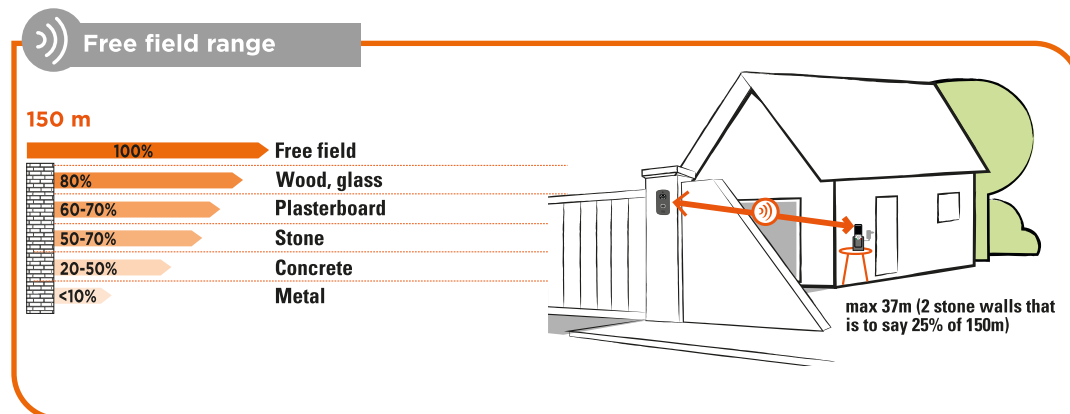

3. Do not put any product of the same frequency such as router, TV, computer, bluetooth device and microwave oven next to our device in order to avoid causing the interference and shortening of communication distance. When outdoor station is in communication with indoor handset, if someone walks on the distance between 2 devices, the communication might be less effective. The indoor handset cannot be put in low-lying place or corner.

In a HIGH and CENTRAL location with no obstructions such as walls, microwave oven and WIFI.

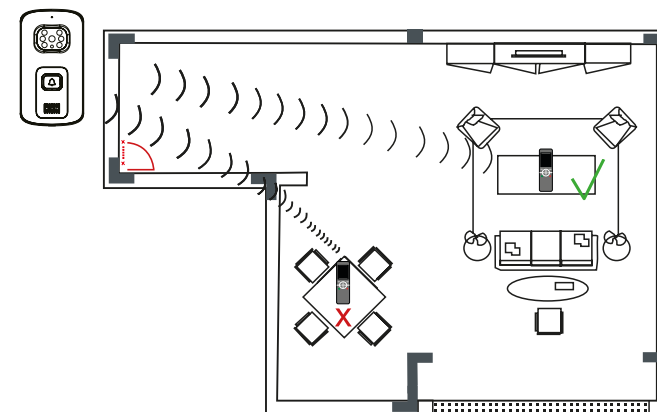

D- USE

D1- Alarm

When someone takes the outdoor station apart from the bracket, the outdoor station and indoor monitor will give alarm tone. In this case, the call button is invalid on the outdoor station. Press or on indoor monitor to stop alarm sounds.

The alarm time can be up to 5 minutes.

D2- Calling indoor handset

1



2 UNLOCKING

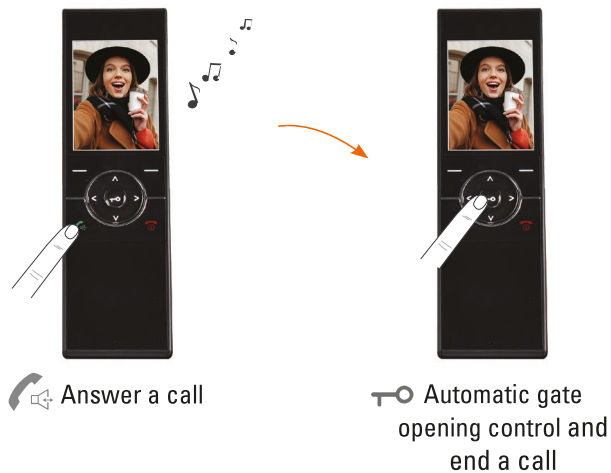

D3- Photos

1. If you press (right) during the conversation, the camera will take a photo of visitor. (Up to 100 photos can be stored.)
2. If you press (right) from standby mode, the camera will take a photo of the view. Only if the outdoor unit is connected with 12V DC transformer.

D4- Call button backlight

1. If the outdoor station is supplied by 12V DC, the backlight of call button is on.
2. If the outdoor station is supplied by battery, the backlight of call button is off.
3. In the registration, calling, alarm and intercom status, the backlight will flash.

E- SETTINGS

Turning on

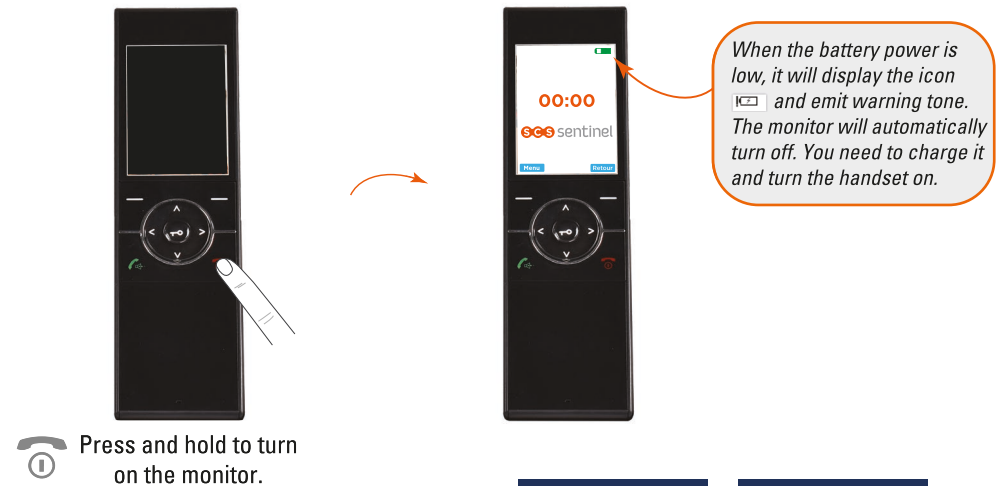

When the battery power is low, it will display the icon and emit warning tone. The monitor will automatically turn off. You need to charge it and turn the handset on.

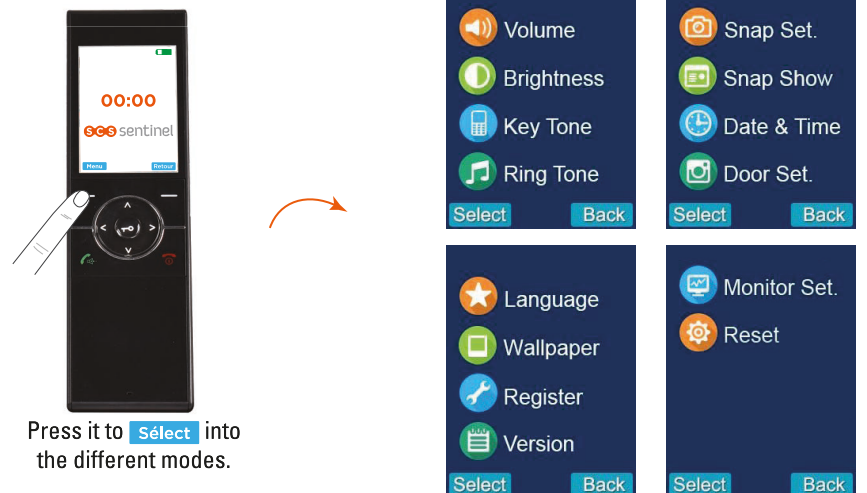

Volume



Press the **Sélect** key to access the menu. Press up & down to choose the volume mode. Then press **Sélect**



Press up & down to choose the talking volume, ringtone volume & ringing time.



Press left & right to adjust the talking volume. Do the same for the ringtone volume & the ringing time. (1-60 seconds) Then press **Sélect**

Ring tone



Press the **Sélect** key to access the menu. Press up & down to choose the ringtone mode. Then press **Sélect**



3 possible choices. Press Up & down to select the ringtone. Then press **Sélect**

Press **Sélect** to confirm the settings and return to previous menu.

Mute mode

When setting ringing Time to 0 second, the monitor is on mute mode. Press **Sélect** to confirm the settings and return to previous menu.

Brightness



Press the **Sélect** key to access the menu. Press up to choose the brightness mode. Then press **Sélect**



Press left & right to adjust the brightness. Then press **Sélect**

Press **Sélect** to confirm the settings and return to previous menu.

Key tone



Press the **Sélect** key to access the menu. Press up & down to choose the keytone mode. Then press **Sélect**



Press up & down to choose ON or OFF to enable or disable the function. Then press **Sélect**

Snap set



Press the **Sélect** key to access the menu. Press up & down to choose the snap set. Then press **Sélect**



Press up & down to choose ON or OFF to enable or disable the function. Then press **Sélect**

Snap show (delete redorded photos)



Press the **Sélect** key to access the menu. Press up & down to choose the snap show. Then press **Sélect**



Press left & right to choose the photo. Press **Sélect** to delete the photo. Press **Retour** to delete all the photos. Press **Retour** to the previous menu.

Date & Time



Press the **Sélect** key to access the menu.
Press up & down to choose the date & time.
Then press **Sélect**



Press up & down - left & right to adjust the time and date. Then press **Sélect**

*Date & time must be set in advance to ensure that the time displayed on monitor is correct.
When you replace battery, you must set the time and date again.
The date & time setting order is Hour-minute-Year-month-Date.*

Wallpaper



Press the **Sélect** key to access the menu.
Press up & down to choose the wallpaper.
Then press **Sélect**



Press up & down to choose the wallpaper. Then press **Sélect**

Door Set



Press the **Sélect** key to access the menu.
Press up & down to choose the door set.
Then press **Sélect**



Press up & down to choose the volume, ring time & unlock time.
Then press **Sélect**



Press left & right to adjust the volume, the ring time (1-15 seconds) & unlock time (1-9 seconds).
Puis appuyer sur **Sélect**

If setting ring time is 0 seconds, the outdoor station will not make sound when the call button is pressed (mute mode).

Language



Press the **Sélect** key to access the menu.
Press up & down to choose the language.
Then press **Sélect**



Press up & down to choose the language.
Then press **Sélect**

Version



Press the **Sélect** key to access the menu.
Press up & down to choose the version.
Then press **Sélect**



Press up & down to check the version. Then press **Sélect**

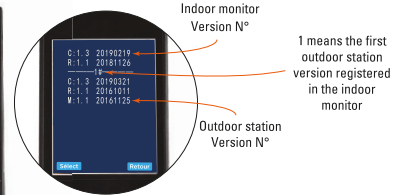

Monitor settings



Press the **Sélect** key to access the menu.
Press up & down to choose the monitor set.
Then press **Sélect**



Press up & down to choose the view angle.
Then press **Sélect**

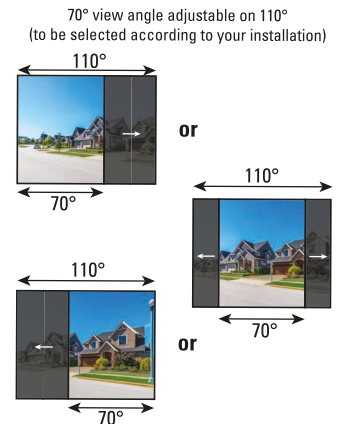

Reset



Press the **Select** key to access the menu.
Press up & down to choose the default set.
Then press **Select**

Press up & down to choose Yes to confirm or NO to cancel.
Then press **Select**

If you reset the indoor monitor, all of the settings will return to the factory default.

Pairing

The pairing is not necessary when you get your videophone. It has already been paired with factory default.

1

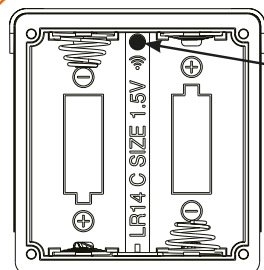
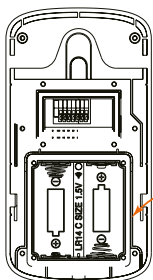

Press the button on the outdoor unit with a pin during 5 seconds till it bleeps. The call button will flash in blue for 1 minute.

2

To be done within the call button flashes in blue:

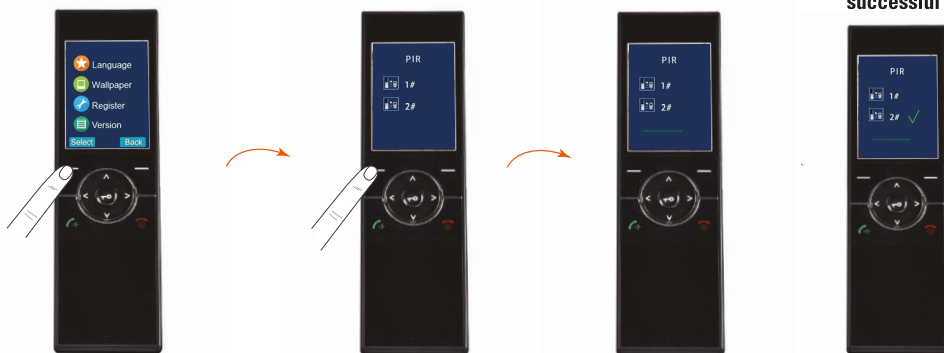

Press the **Select** key to access the menu.
Press up & down to choose Register.
Then press **Select**

Press **←** (left)

Green points will display on the screen.

Pairing successful

F- TECHNICAL FEATURES

Portable handset

Input power	12V DC 0.5A
Battery	3.7V 1100 mAh
Maxi operating time (standby mode)	10 hours
Screen	2,4" LCD
Memory capacity (photos)	100

SAR head : 0,106 W/kg

SAR trunk : 0,904 W/kg

The specific absorption rate (SAR) quantifies the user's exposure to the electromagnetic waves of the equipment concerned. The maximum allowable SAR is 2W/kg for head and trunk and 4W/kg for limbs.

Outdoor station

Material	ABS
Angle view	70° adjustable on 110°
Night vision	6 LED
Operation temperature	- 20°C - +50°C
Protection rating	IP65
Frequency	2415 MHz - 2475 MHz
Maximum transmitted power	<20 dBm

Adapter

Power supply

Model identifier : XH-1200-0500LG
Input voltage : 100-240V AC
Input AC frequency : 50/60Hz
Output voltage : 12V DC
Output current : 0.5A
Output power : 6W
Average active efficiency : 80.32%
No-load power consumption : 0.068W

Online chat



Questions?

Use our online chat to get a personalised answer by visiting our website www.scs-sentinel.com

G- WARRANTY





Keep the barcode in a safe place, along with your proof of purchase. If you claim under the warranty, you will be asked for these.

It is essential to keep your proof of purchase throughout the warranty period.

H- WARNINGS

- Maintain a minimum distance of 10 cm around the device for sufficient ventilation.
- Be sure that the device is not blocked by paper, tablecloth, curtain or other items that would impede airflow.
- Keep matches, candles and flames away from the device.
- Product functionality can be influenced by a strong electromagnetic interference.
- This equipment is intended for private consumer use only.
- The appliance should not be exposed to dripping or splashing water; no objects filled with liquids, such as vases, should be placed near the appliance.
- The mains plug is used as disconnect device and shall remain readily operable during intended use.
- The monitor and the adapter must only be used indoors.
- Connect all the parts before switching on the power.
- Only connect your appliance using the provided adapter.
- Do not cause any impact on the elements as their electronics are fragile.
- Do not block the microphone.
- When installing the product, keep the packaging out of reach of children and animals. It is a source of potential danger.
- This appliance is not a toy. It is not designed to be used by children.

 Disconnect the appliance from the main power supply before service. Do not clean the product with solvent, abrasive or corrosive substances. Only use a soft cloth. Do not spray anything on the appliance.

 Make sure that your appliance is properly maintained and regularly checked in order to detect any sign of wear. Do not use it if a repair or adjustment is needed. Always call on qualified personnel.

 Don't throw out of order products and batteries with the household waste (garbage). The dangerous substances that they are likely to include may harm health or the environment. Make your retailer take back these products or use the selective collect of garbage proposed by your city.

 Direct current

 Model class II

 Monitor is intended for indoor use only

IP 65 : The outdoor unit is protected against dust and water jets from all directions.

J- DECLARATION OF CONFORMITY

Hereby, SCS Sentinel declares that this product complies with the essential requirements and other relevant provisions of Directive 2014/53/UE. The UE declaration of conformity may be consulted on the website : www.scs-sentinel.com/downloads.



INDICE

A- Precauzioni per l'uso	35
B- Specifiche	35
C- Cablaggio/ Installazione	36
D- Utilizzo	42
E- Impostazioni	43
F- Caratteristiche tecniche	49
G- Assistenza tecnica	49
H- Garanzia	50
I- Avvertenze	50

A- PRECAUZIONI PER L'USO

Il presente manuale costituisce parte integrante del prodotto. Queste istruzioni vengono fornite per la sicurezza. Leggerle con attenzione prima dell'uso e di conservarle per ulteriori esigenze di consultazione. Scegliere la posizione idonea. Verificare che non ci siano elementi che impediscono l'inserimento nel muro di viti e tasselli. Non collegare l'alimentazione prima di avere finito e controllato l'installazione. L'installazione, i collegamenti elettrici e le impostazioni devono essere eseguiti a regola d'arte da un addetto qualificato e specializzato. L'alimentatore deve essere collocato in un luogo asciutto. Verificare che questo prodotto venga utilizzato esclusivamente per l'uso a cui è destinato.

La funzione di questo videotelefono è quella di identificare un visitatore, non deve essere utilizzato per la sorveglianza stradale. L'utilizzo di questo impianto deve essere conforme alla legge francese n° 78-17 del 6 gennaio 1978 relativa al trattamento dei dati, dei file e delle libertà. Spetta all'acquirente informarsi presso la CNIL sulle condizioni e le autorizzazioni amministrative necessarie per l'utilizzo al di fuori di un contesto strettamente personale. SCS Sentinel non può essere ritenuta responsabile in caso di utilizzo di questo prodotto al di fuori delle leggi e dei regolamenti in vigore.

B- SPECIFICHE

B1- Contenuto del kit / Ingombro

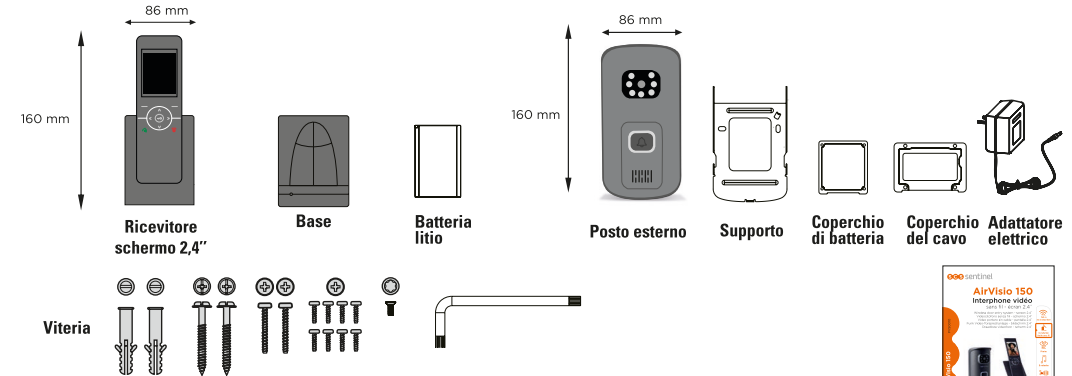

Istruzioni

B2- Presentazione del prodotto

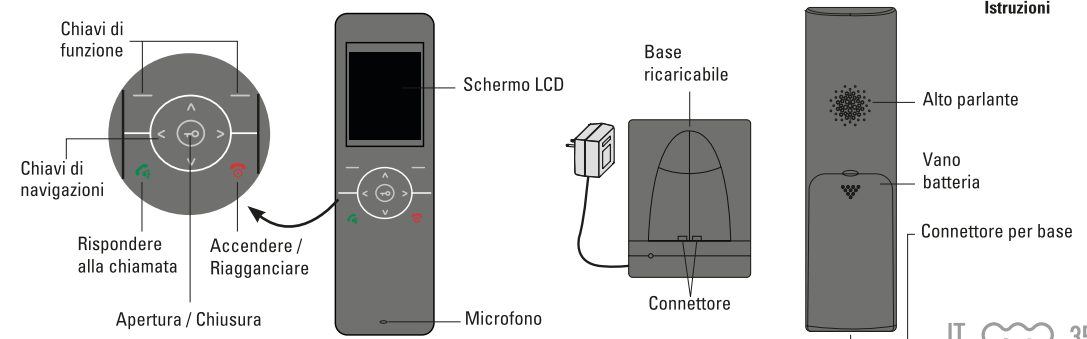

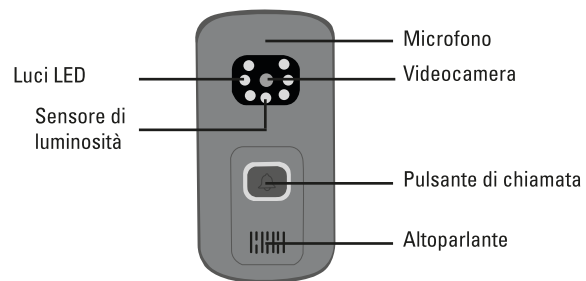

C- CABLAGGIO / INSTALLAZIONE

C1- Installazione monitor

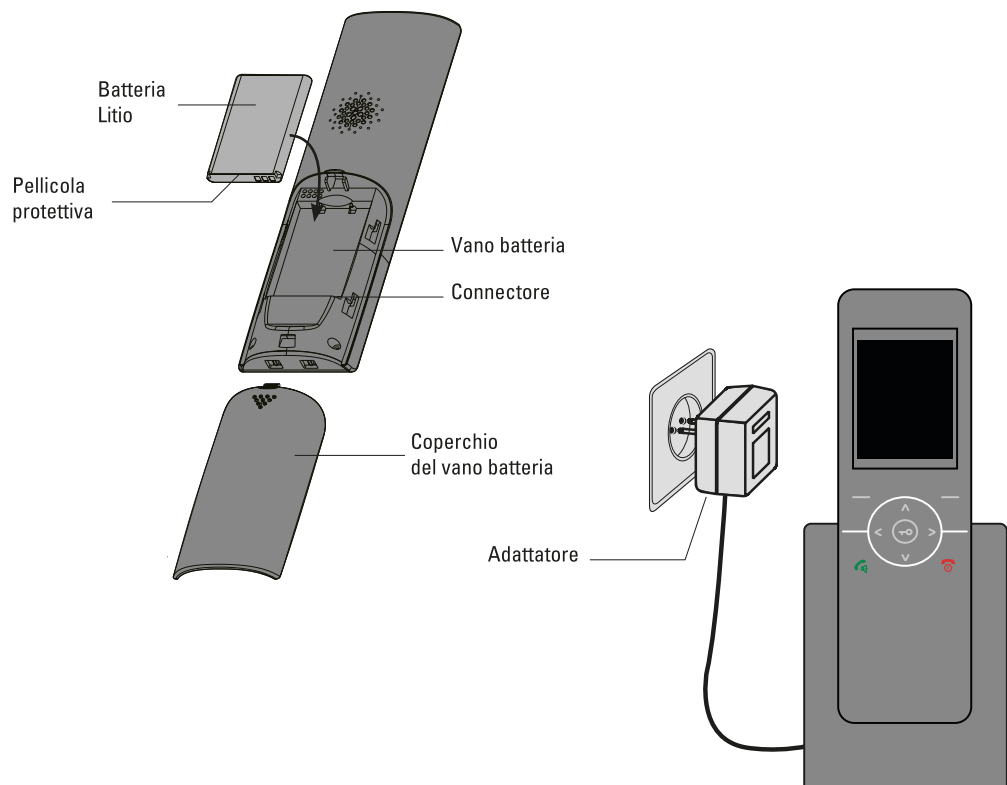

Carica del monitor

Prima del primo utilizzo, il monitor interno deve essere ricaricato per 5 ore su un supporto (a collegare)

C2- Installazione posto esterno

OPZIONE 1: alimentazione con batterie - apertura cancello solo

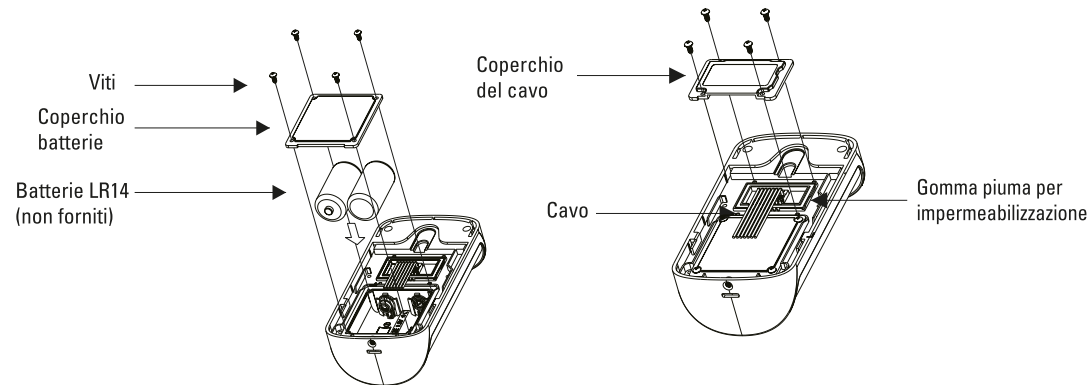

OPZIONE 2 E 3: alimentazione elettrica

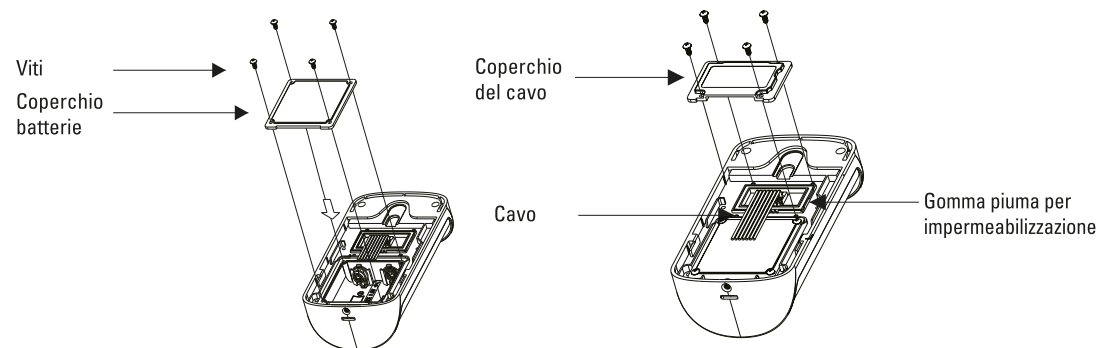

Trasformatore
12 V DC
(non fornito)

C3- Schema di collegamento

Prima del cablaggio, spelare i cavi su 5 mm. Con un cacciavite, premere il pulsante arancione sulla morsettiere. Inserire il filo spelato nel foro e rilasciare il pulsante arancione. Controllare che il cavo sia saldamente in posizione.

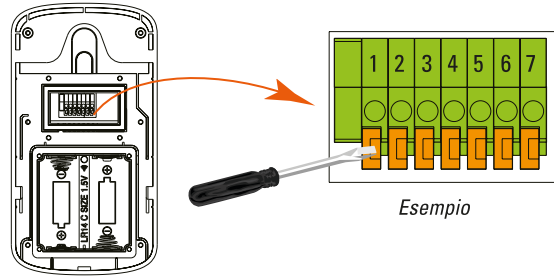

Esempio

OPZIONE 1: alimentazione con batterie

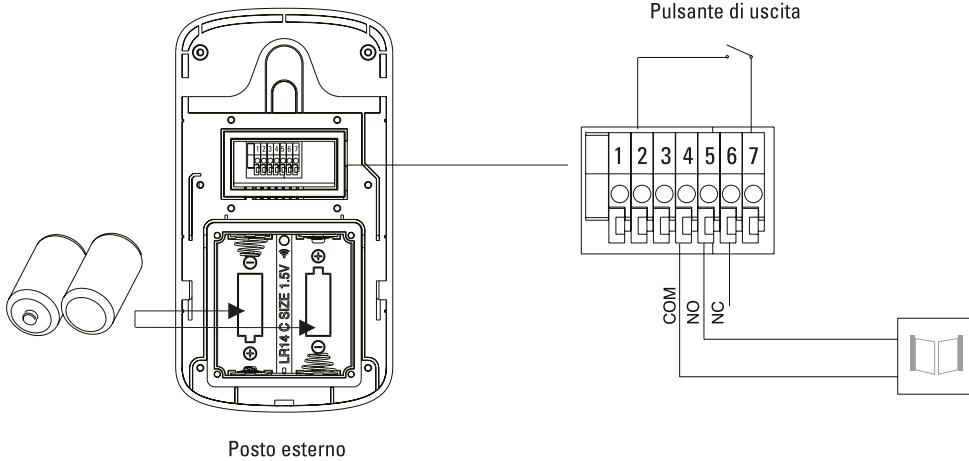

OPZIONE 2: alimentazione elettrica - apertura serratura

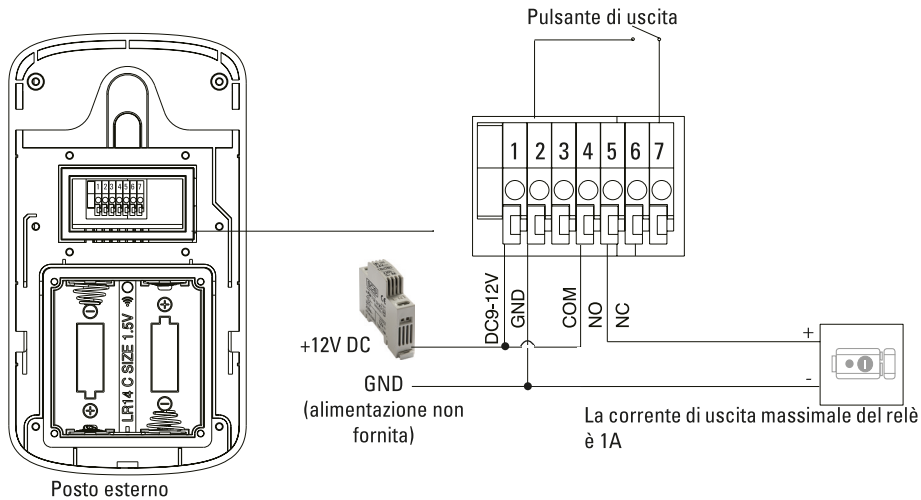

OPZIONE 3: alimentazione elettrica - apertura cancello

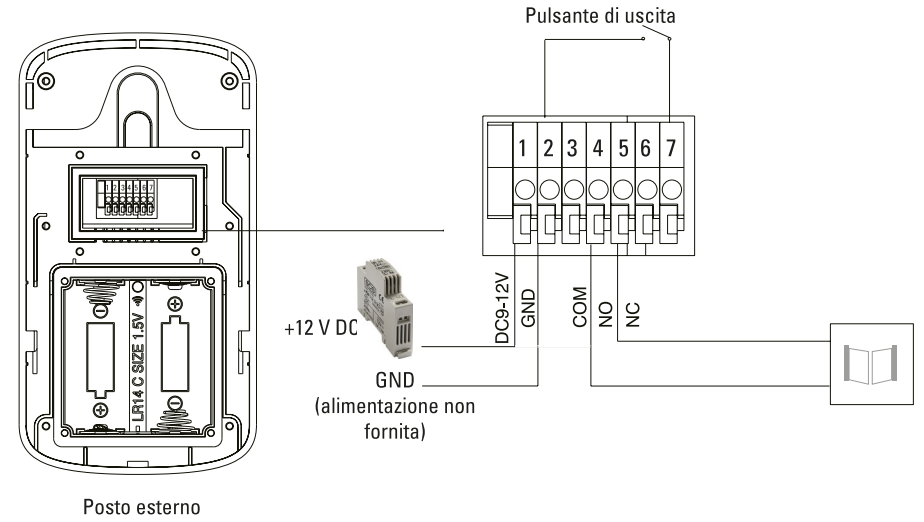

Utilizzare cavi di sezione pari o inferiore a 0,5 mm². Il posto esterno può essere alimentato a batterie O a alimentazione elettrica (non inclusa). Non utilizzare contemporaneamente le batterie e l'alimentatore elettrico.

Pulsante di uscita (opzione): attiva l'apriporta o il cancello

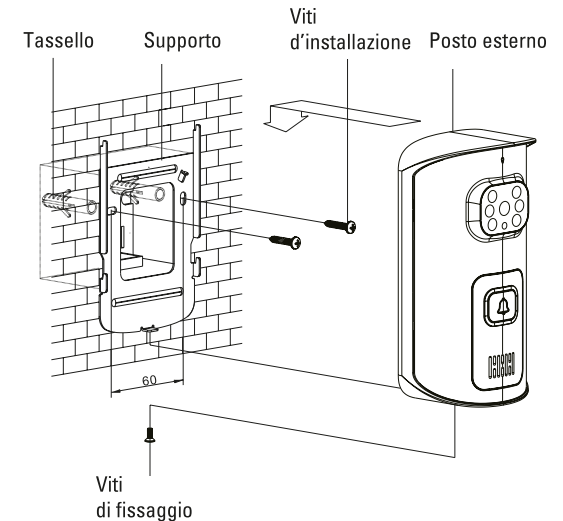
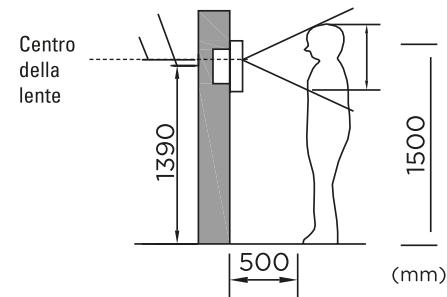

C4- Prova il tuo prodotto

1. UNA VOLTA CHE IL RICEVITORE È ALIMENTATO, TESTARE IL SUO FUNZIONAMENTO



Mettere la pulsantiera esterna ed il ricevitore una vicina all'altro.

✓ Premere la pulsantiera esterna, se il ricevitore suona, il dispositivo funziona! si può andare alla verifica 2.

✗ Se il dispositivo non suona, effettuare l'accoppiamento del dispositivo tra il ricevitore e la pulsantiera esterna, pagina 48.

2. PROVARE IL PRODOTTO NEL SUO AMBIENTE

Attenzione la distanza di 150 m è detta "a campo aperto", cioè libera da ostacoli.

Il filo spinato, la porta d'ingresso, i muri, il pilastro, gli alberi e l'attività elettromagnetica nelle vicinanze (linee elettriche, telefonia) possono indebolire seriamente il segnale.

✓ Se il ricevitore suona nell'ambiente provato, continuare l'installazione

✗ Se non suona, modificare la posizione della pulsantiera esterna e/o del ricevitore fino ad ottenere la configurazione ideale

Per garantire una buona comunicazione tra il posto esterno e il monitor, osservare i seguenti punti:

1. Montare il posto esterno in un luogo protetto dalla pioggia. Evitare che la lente della videocamera sia a diretto contatto con i raggi solari. Non posizionare il posto esterno direttamente su una porta metallica di sicurezza (il metallo funge da barriera al segnale). Il posto esterno può essere montato su una parete vicina.
2. Ridurre gli ostacoli tra il posto esterno e il monitor interno. Gli ostacoli indeboliscono il segnale. Nel caso in cui vi sia un ostacolo inevitabile che influisce sulla trasmissione, ridurre la distanza tra l'emettitore ed il trasmettitore.

Portata in campo aperto

150 m

100%	Campo aperto
80%	Legno, vetro
60-70%	Parete cartongesso
50-70%	Pietra
20-50%	Cemento
<10%	Metallo

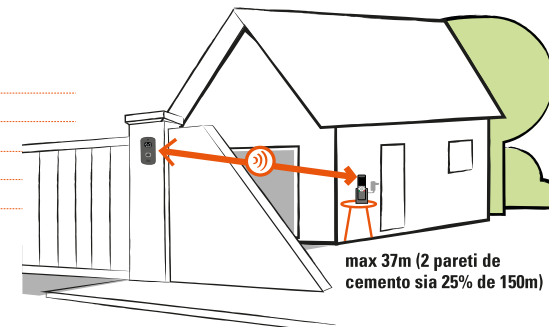

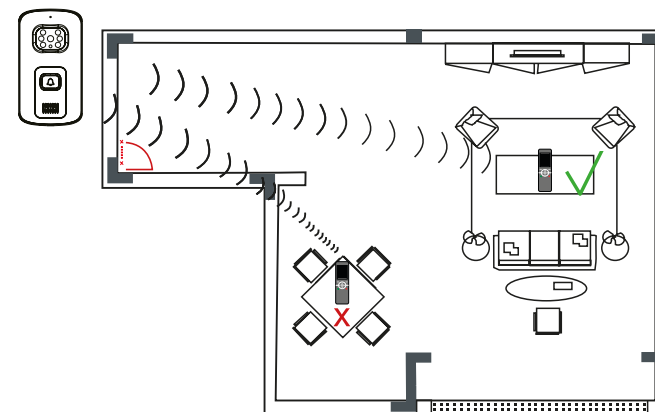

3. Non collocare altri prodotti con la stessa frequenza, come router, dispositivi Bluetooth, TV, computer e forno a microonde vicino al monitor, per evitare disturbi e ridurre così la distanza di comunicazione. Quando il posto esterno è in comunicazione con il monitor, se una persona si trova tra i due dispositivi, la comunicazione sarà meno fluida. Quando il posto esterno è in comunicazione con il monitor interno, il monitor non deve essere posizionato in basso o in un angolo.

Posizionare il monitor in alto evitando ostacoli quali pareti, forni a microonde e Wi-Fi.



D- UTILIZZO

D1- Allarme

Se qualcuno strappa il posto esterno dalla sua staffa, si attiva un allarme sul posto esterno e sul monitor. In questo caso, il pulsante di chiamata sul posto esterno non funziona più. Premere  o  sul monitor per disattivare l'allarme.

L'allarme può suonare fino a 5 minuti.

D2- Chiamata dal posto esterno



1

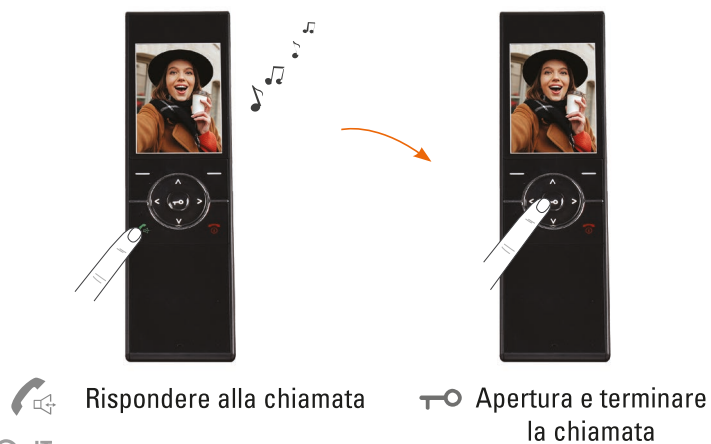

2 Sblocco



D3- Foto

1. Se si preme  durante la conversazione, la videocamera scatta una foto del visitatore. (Registrazione fino a 100 foto.)
2. È possibile accedere alla vista esterna della vostra casa cliccando sull'icona . Solo se pulsantiera esterna è alimentata da trasformatore 12V DC

D4- Retroilluminazione del pulsante di chiamata

1. Se il posto esterno è alimentato a 12V DC, la retroilluminazione è attiva.
2. Se il posto esterno esterna è alimentata a batterie, la retroilluminazione non è attiva.
3. Nei modi "Registrazione", "chiamata", "allarme" e "intercomunicazione", la retroilluminazione è attiva.

E- IMPOSTAZIONI

Accensione



Volume



Premere il tasto **Menù** per accedere al menù.

Quindi premere la freccia **V** per selezionare il menù « volume ».

Quindi premere **Selez.**

Premere le frecce per selezionare il volume della voce, la melodia e la durata della suoneria.

Premere a sinistra o a destra per regolare il volume della voce, il volume e la durata della suoneria (1-60 secondi).

Quindi premere **Selez.**

Suoneria



Premere il tasto **Menù** per accedere al menù. Quindi premere la freccia **V** per selezionare il menù "Suoneria". Quindi premere **Selez.**

3 scelta possibili. Premere le frecce per selezionare le suonerie.

Quindi premere **Selez.**

Premere **Selez.** per confermare le impostazioni e tornare al menù precedente

Modalità silenziosa

Se la durata della suoneria è di 0 secondo, il monitor è in modalità silenziosa. Premere **Selez.** per confermare le impostazioni e tornare al menù precedente.

Luminosità



Premere **Selez.** per confermare le impostazioni e tornare al menù precedente.

Premere il tasto **Menù** per accedere al menù. Quindi premere la freccia **V** per selezionare il menù « Luminosità ». Quindi premere **Selez.**

Premere a sinistra o a destra per regolare la luminosità. Quindi premere **Selez.**

Tonalità dei pulsanti



Premere il tasto **Menù** per accedere al menù. Quindi premere la freccia **V** per selezionare il menù « Toni Tastiera ». Quindi preme **Selez.**

Premere le frecce per selezionare start o stop per attivare o meno questa funzionalità. Quindi premere **Selez.**

Impostazione foto



Premere il tasto **Menù** per accedere al menù. Quindi premere la freccia **V** per selezionare il menù "Impost. Foto". Quindi premere **Selez.**

Premere le frecce per selezionare Start o stop per attivare o meno questa funzionalità. Quindi premere **Selez.**

Se la funzione foto auto è attivata, una foto del visitatore verrà salvata automaticamente quando il visitatore premerà il pulsante di chiamata.

Premere **Selez.** per confermare le impostazioni e tornare al menù precedente.

Foto (eliminazione delle foto salvate)

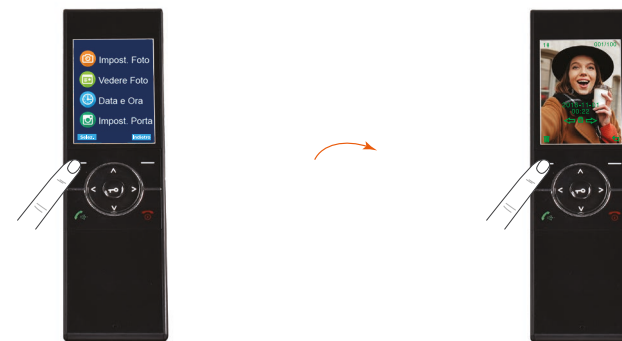

Premere il tasto **Menù** per accedere al menù. Quindi premere la freccia **V** per selezionare il menù "Vedere Foto". Quindi premere **Selez.**

Premere a sinistra o a destra per selezionare la foto. Premere **Selez.** per eliminare una foto. Premere **Indietro** per eliminare tutte le foto. Premere **Indietro** per tornare al menù precedente.

Data & Ora



La data e l'ora devono essere impostate in anticipo affinché l'ora indicata sul monitor sia corretta. Se si sostituisce la batteria, la data e l'ora devono essere ripristinate. L'ordine è il seguente: Ora-minuto-anno-mese-giorno.

Premere il tasto **Menù** per accedere al menù. Quindi premere la freccia **V** per selezionare il menù "Data e Ora". Quindi premere **Selez.**

Premere le frecce per regolare la data e l'ora. Quindi premere **Selez.**

Configurazione dal posto esterno



Premere il tasto **Menù** per accedere al menù. Quindi premere la freccia **V** per selezionare il menù "Data e Ora". Quindi premere **Selez.**

Premere le frecce per selezionare il volume e durata della suoneria e il tempo d'apertura cancello. Quindi premere **Selez.**

Premere a sinistra o a destra per regolare il volume, la durata della suoneria (1-15 secondi) e il tempo d'apertura (1-9 secondi). Quindi premere **Selez.**

Se la durata della suoneria è di 0 secondo, il posto esterno non squilla quando il visitatore preme il pulsante di chiamata.

Impostazione delle lingue



Premere il tasto **Menù** per accedere al menù. Quindi premere la freccia **V** per selezionare il menù "Lingua". Quindi premere **Selez.**

Premere le frecce per regolare la lingua. Quindi premere **Selez.**

Sfondo schermo



Premere il tasto **Menù** per accedere al menù. Quindi premere la freccia **V** per selezionare il menù "Lingua". Quindi premere **Selez.**

Premere le frecce per regolare le Immagine sfondo. Quindi premere **Selez.**

Versione



Premere il tasto **Menù** per accedere al menù. Quindi premere la freccia **V** per selezionare il menù "Lingua". Quindi premere **Selez.**

Premere le frecce per verificare la versione. Quindi premere **Selez.**

"1" si riferisce a La prima versione del posto esterno registrata sul monitor

Monitor
Versione N°
Posto esterno
Versione N°

Configurazione di immagine



Premere il tasto **Menù** per accedere al menù. Quindi premere la freccia **V** per selezionare il menù "Conf. immag.". Quindi premere **Selez.**

Premere le frecce per regolare la campo di ripresa. Quindi premere **Selez.**

Angolo di visione di 70° regolabile in 110° (da adattare all'installazione)

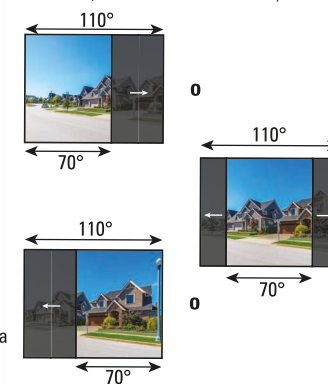

Reset

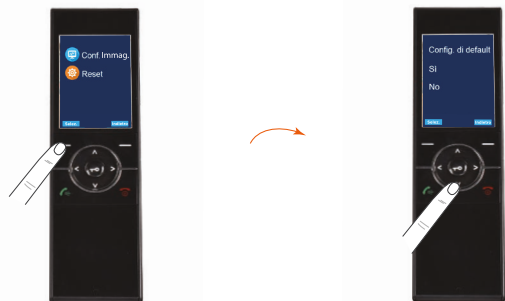

Premere il tasto **Menù** per accedere al menù. Quindi premere la freccia **V** per selezionare il menù "Reset". Quindi premere **Selez.**

Premere le frecce e selezionare **SI** per confermare o **NO** per cancellare. Quindi premere **Selez.**

Se si ripristina il posto esterno, le impostazioni di fabbrica vengono riportate alle impostazioni predefinite.

Pairing

Il pairing non è necessario quando si acquista il citofono, è già accoppiato in fabbrica.

1

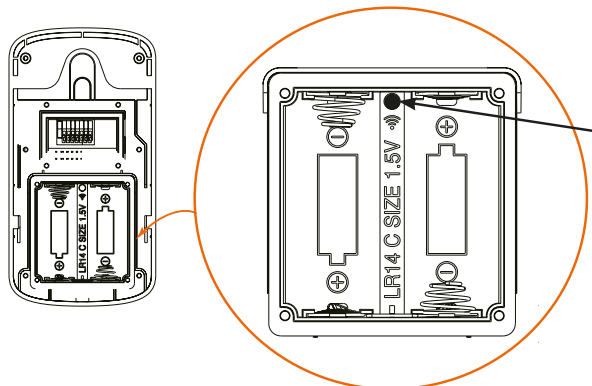

Premere il pulsante sul retro del posto esterno con un oggetto appuntito per 5 secondi finché non si sente un segnale acustico. Il pulsante di chiamata lampeggerà in blu per 1 minuto.

2 **Da fare mentre il pulsante di chiamata lampeggia in blu :**

Accoppiamento riuscito



Premere le frecce **Menu** per accedere al menù. Quindi premere la freccia **V** per selezionare il menù «Inscrip».

Quindi premere **Selez**

Quindi premere **Selez**

Dei piccoli punti verdi devono apparire sullo schermo.

F- CARATTERISTICHE TECNICHE

Ricevitore portatile

Alimentazione	12V DC 0.5A
Batteria	3.7V 1100mAh
Autonomia massima (in standby)	10 ore
Schermo	2.4" LCD
Capacità della memoria interna (foto)	100

SAR testa : 0,106 W/kg

SAR tronco : 0,904 W/kg

La portata di assorbimento specifica (SAR) quantifica l'esposizione dell'utilizzatore alle onde elettromagnetiche dell'apparecchiatura interessata. Il SAR massimo consentito è di 2W/kg per la testa e il tronco e di 4W/kg per i membri.

Posto esterno

Materiale	ABS
Angolo di vista	70° regolabile in 110°
Vista notturna	6 LED
Temperatura d'esercizio	-20°C - +55°C
Classe di protezione	IP65
Frequenza d'esercizio	2415 MHz - 2475 MHz
Potenza massima di trasmissione	<20 dBm

Adattatore elettrico

Alimentazione

Riferimento del modello : XH-1200-0500LG
Tensione di ingresso : 100-240V AC
Frequenza del CA dell'entrata : 50/60Hz
Tensione di uscita : 12V DC
Corrente di uscita : 0.5A
Potenza di uscita : 6W
Rendimento medio in modo attivo : 80.32%
Consumo elettrico a vuoto : 0.068W

G- ASSISTENZA TECNICA

I consigli dell'esperto

I tecnici del servizio post-vendita sono disponibili in Italia al numero :



0039 01119620971

In caso di malfunzionamento del prodotto durante l'installazione o pochi giorni dopo la stessa si invita a contattare il servizio clienti rimanendo in prossimità del prodotto in modo da consentire ai nostri tecnici di diagnosticare subito l'origine del problema.

Chat online



Domande?

Per ottenere una risposta personalizzata è possibile utilizzare la nostra chat online sul sito web www.scs-sentinel.com.

H- GARANZIA



È obbligatorio conservare una prova d'acquisto per tutta la durata della garanzia.

Conservare accuratamente sia il codice a barre che lo scontrino: vi saranno richiesti per far valere la garanzia.

I- AVVERTENZE

- Mantenere una distanza minima (10 cm) intorno al dispositivo per una sufficiente aerazione.
 - Non ostacolare l'aerazione ostruendo le prese d'aria con oggetti quali giornali, tovaglie, tende, ecc.
 - Non avvicinare il dispositivo a fiamme libere come candele accese.
 - Il normale funzionamento del prodotto può essere disturbato da una forte interferenza elettromagnetica.
 - Questa attrezzatura è destinata esclusivamente ad un uso privato.
 - Il dispositivo non deve essere esposto a gocciolamenti o schizzi d'acqua. È vietato posizionare sul dispositivo oggetti pieni di liquido come dei vasi.
 - la spina della rete d'alimentazione deve rimanere facilmente accessibile. Viene utilizzata come dispositivo di scollegamento.
 - Il monitor et l'adattatore devono essere utilizzati all'interno.
 - Eseguire tutti i collegamenti tra gli elementi prima di alimentare il kit.
 - Collegare il dispositivo solo con l'adattatore in dotazione.
 - Gli elementi elettronici devono essere maneggiati con cura.
 - Non tappare il microfono del posto esterno e del monitor.
 - durante l'installazione del prodotto, gli imballaggi non devono essere lasciati alla portata di bambini o animali poiché costituiscono una potenziale fonte di pericolo.
 - Questo prodotto non è un giocattolo. Non è stato progettato per essere usato dai bambini.
- Prima di ogni eventuale manutenzione, scollegare i dispositivi. Non pulire il prodotto con solventi, sostanze abrasive o corrosive.

Per pulire lo schermo del monitor, usare un panno morbido. Non spruzzare niente sul prodotto.

Verificare la manutenzione corretta del prodotto e controllare regolarmente l'installazione per individuare ogni eventuale segno d'usura. Non usare il dispositivo se sono necessarie riparazioni o regolazioni. Rivolgersi ad un personale qualificato.

Non gettare gli apparecchi e le batterie fuori uso insieme ai normali rifiuti domestici. Potrebbero contenere sostanze pericolose nocive per la salute e l'ambiente. usare i mezzi per la raccolta differenziata messi a disposizione dal comune o dal proprio distributore.

--- Corrente continua



Modello di classe II



Il prodotto è destinato solo all'uso interno

IP65: L'unità esterna è protetta da polvere e getti d'acqua provenienti da tutte le direzioni.



L - DICHIARAZIONE DI CONFORMITÀ

Con la presente, SCS Sentinel dichiara che questo prodotto è conforme ai requisiti essenziali e alle altre disposizioni pertinenti della Direttiva 2014/53/UE. La dichiarazione di conformità è consultabile sul sito www.scs-sentinel.com/downloads.

ÍNDICE

A- Istruzioni de seguridad	51
B- Descripción	51
C- Cableado / Instalación	52
D- Uso	58
E- Ajustes	59
F- Características técnicas	65
G- Asistencia técnica	65
H- Garantía	66
I- Avisos	66

A- PRECAUCIONES DE USO

Este manual forma parte de su producto. Se facilitan la siguientes instrucciones para su seguridad. Leer detenidamente estas instrucciones antes de utilizar el producto y conservarlas para futuras consultas. Elegir un emplazamiento adecuado. Asegurarse de que ningún elemento dificulte la sujeción de los tacos y tornillos en la pared. Terminar y controlar su instalación antes de enchufar. No enchufar su alimentación mientras su instalación no esté terminada y controlada. La instalación, las conexiones eléctricas y los ajustes deben efectuarse por una persona calificada y especializada. El bloque de alimentación debe instalarse en un lugar seco. Usar el equipo únicamente para el fin para el que ha sido diseñado.

La función de este videoteléfono es identificar a un visitante, no debe utilizarse para vigilancia callejera. La utilización de esta instalación debe ser conforme a la ley francesa n° 78-17 del 6 de enero de 1978 relativa a la informática, a los ficheros y a las libertades. Corresponde al comprador informarse en la CNIL sobre las condiciones y autorizaciones administrativas necesarias para una utilización fuera de un contexto estrictamente personal. SCS Sentinel no podrá ser considerada responsable en caso de utilización de este producto fuera de las leyes y reglamentos en vigor.

B- DESCRIPCIÓN

B1- Contenido / descripciones

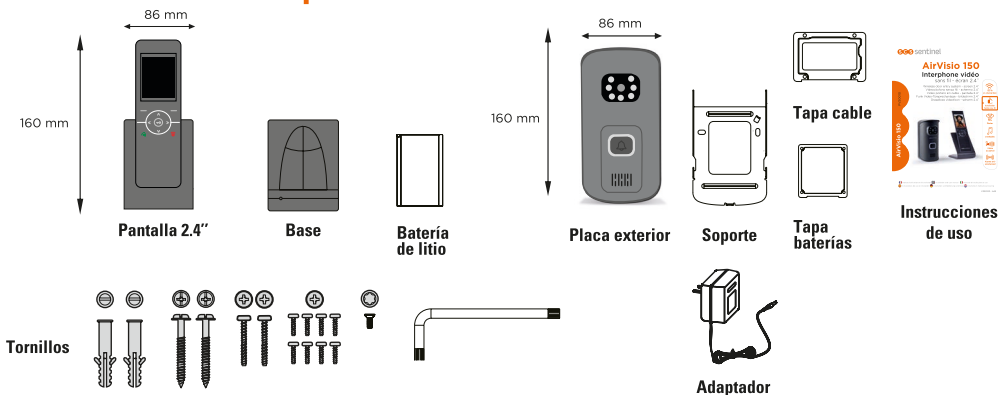

B2- Presentación del producto

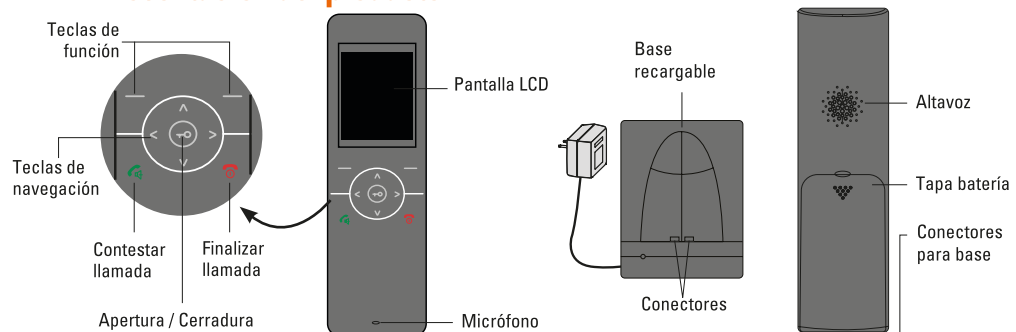

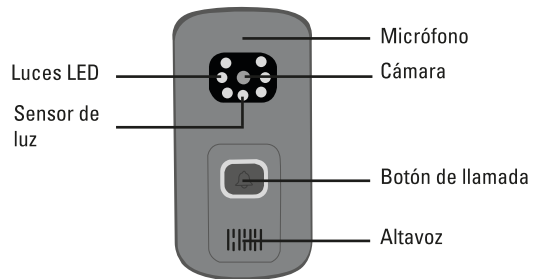

C- CABLEADO / INSTALACIÓN

C1- Instalación monitor

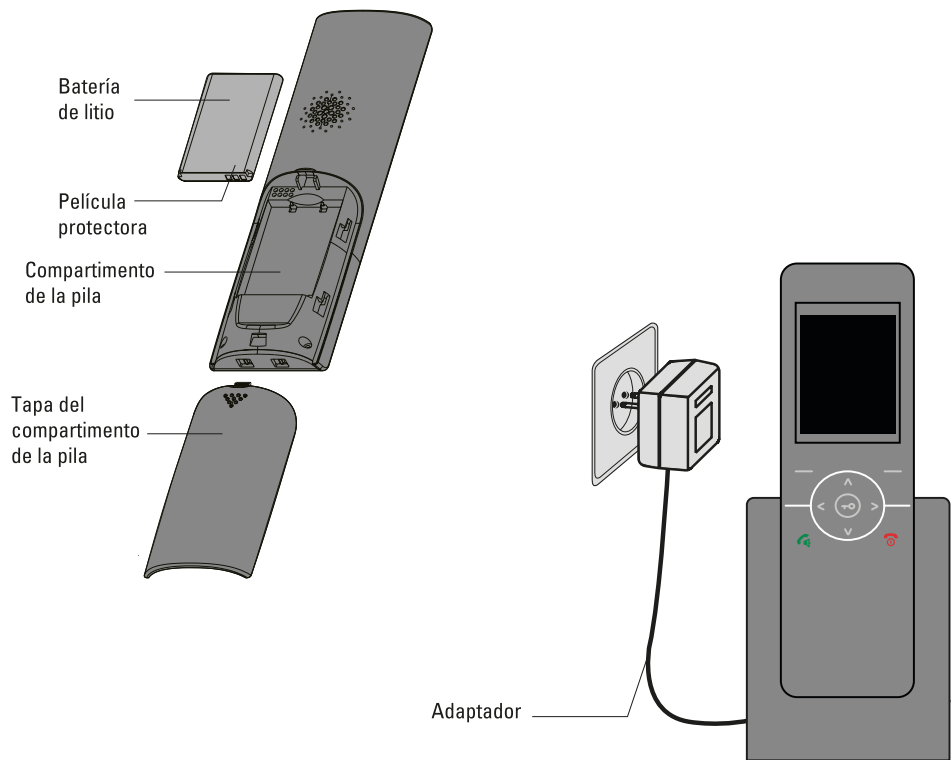

Carga del monitor

Antes del uso, el monitor interior se debe recargar durante 5 horas en su base (que se conecta).

C2- Instalación placa exterior

OPCIÓN 1 : alimentación con pilas

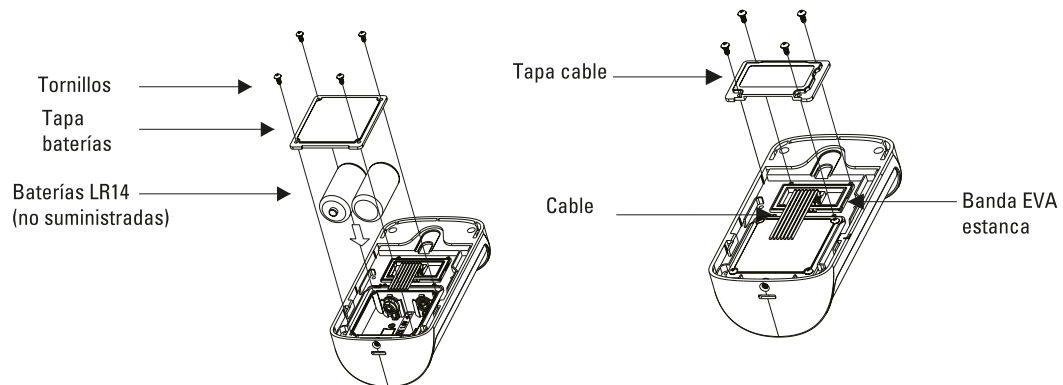

OPCIÓN 2 Y 3 : alimentación eléctrica

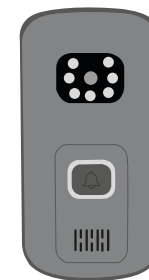
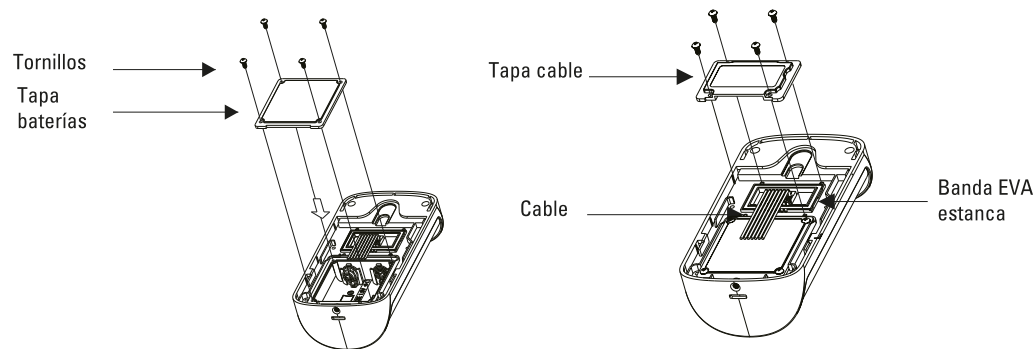

Alimentación con transformador 12V (no suministrado)

C3- Esquema de cableado

Antes de proceder al cableado, pelar los cables sobre 5 mm.
Con un destornillador, pulsar el botón naranja del terminal.
Introducir el hilo pelado en el orificio y soltar el botón naranja.
Asegurarse de que el cable esté bien colocado.

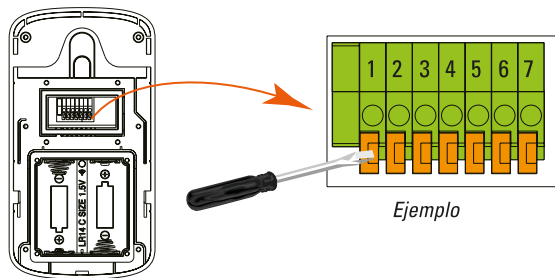

OPCIÓN 1 : alimentación con pilas - apertura portal sólo

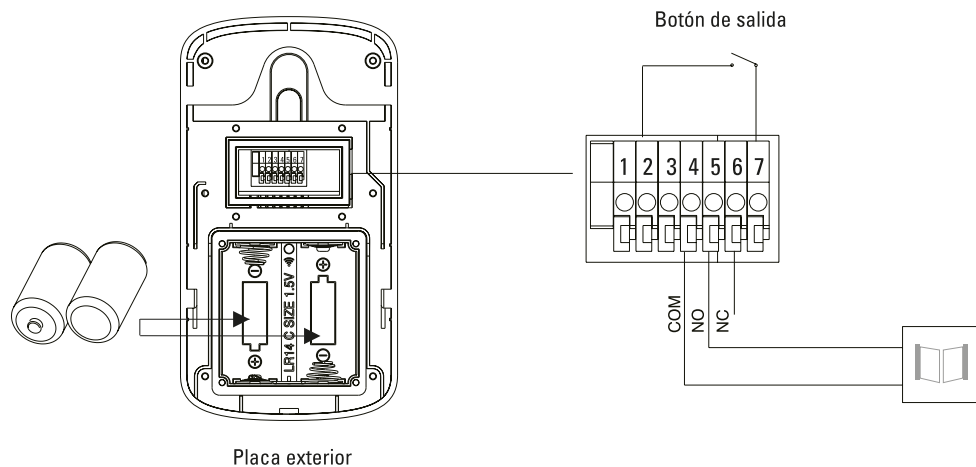

OPCIÓN 3 : alimentación eléctrica - apertura portal

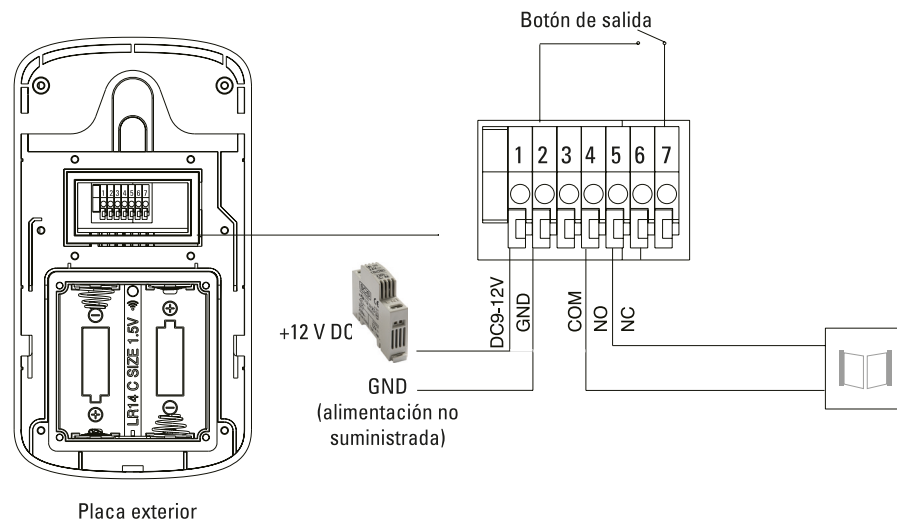

Utilizar una sección de cable igual o inferior a 0,5 mm².
La placa exterior se puede alimentar con pilas **O** alimentación eléctrica (no suministrada). **No utilizar pilas y transformador al mismo tiempo.**

Botón de salida (opción): permite activar la cerradura o el portal

OPCIÓN 2 : alimentación eléctrica - apertura cerradura

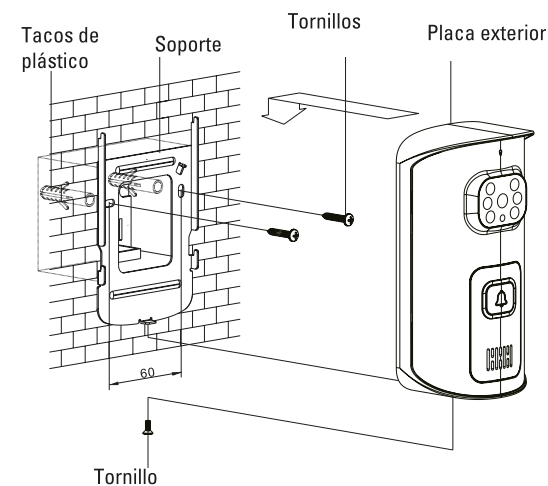
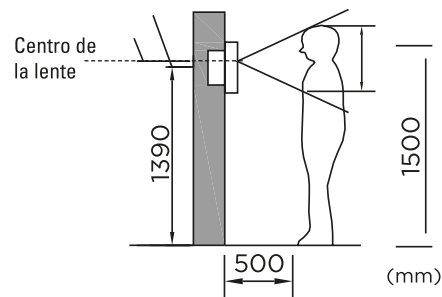
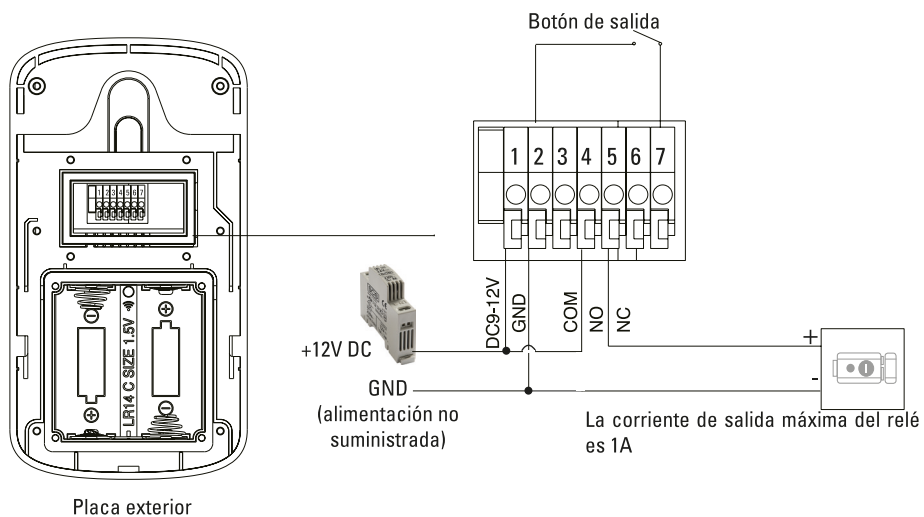

C4- Prueba tu producto

1. UNA VEZ QUE EL TELÉFONO ESTÁ ENCENDIDO, PRUEBE SU FUNCIONAMIENTO.



Coloque la placa exterior y el teléfono cerca el uno del otro.

✓ Pulse la placa exterior, si el teléfono suena, ¡su dispositivo está en servicio! Puede pasar a la verificación 2.

✗ Si el dispositivo no suena, empareje el teléfono con la placa exterior, página 64.

2. PRUEBE EL PRODUCTO EN SU ENTORNO

Atención, la distancia de 150 metros se llama «campo libre», es decir, sin obstáculos.

El alambre de púas, la puerta de entrada, la pared, el pilar, los árboles y la proximidad electromagnética (líneas eléctricas, telefonía) pueden debilitar seriamente el señal.

✓ Si el teléfono suena en el entorno probado, proceda a la instalación.

✗ Si no suena, cambie la ubicación de la placa y/o del teléfono hasta encontrar la configuración ideal.

Para garantizar una comunicación óptima, es necesario leer las informaciones siguientes :

1. Instalar la placa exterior en una zona lejos de la lluvia. Tratar de evitar la luz solar en la lente de la cámara. No colocar directamente en una puerta de seguridad de metal, porque el metal tendría un efecto de barrera en la transmisión de la señal radio. La placa exterior se puede instalar a proximidad de la puerta directamente en la pared.
2. Evitar los obstáculos entre la placa exterior y el monitor interior. Un obstáculo debilitaría la señal. Si no se puede evitar la obstrucción de la señal, será necesario reducir la distancia entre transmisor y receptor.

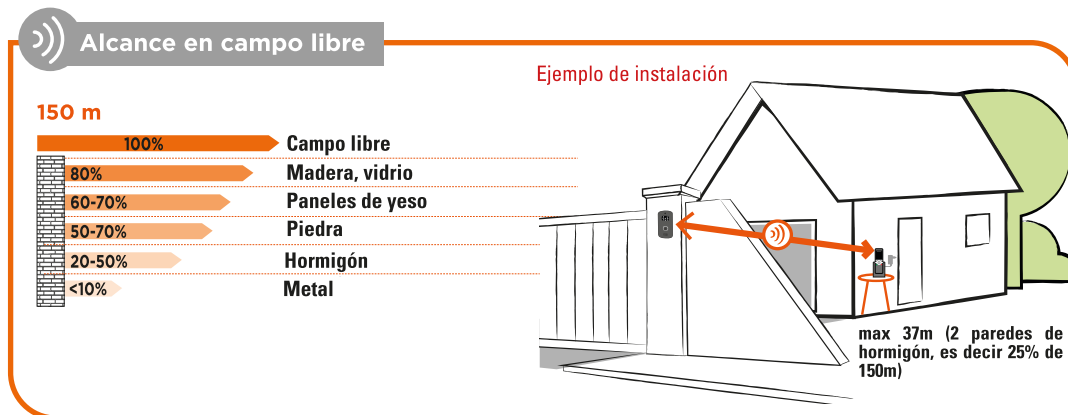

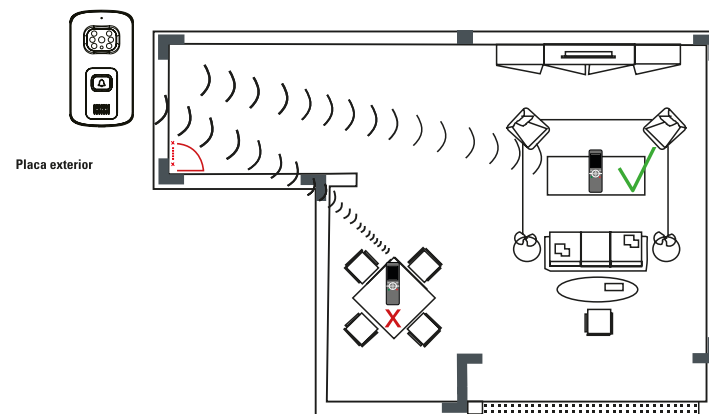

3. No colocar productos radio (router, productos bluetooth, TV, ordenador, horno microondas...) cerca de su aparato ya que podría provocar interferencias o reducir la distancia de comunicación. Si la placa exterior está comunicando con el monitor interior y alguien pasa entre los dos aparatos, la comunicación podría perder eficacia. Cuando la placa exterior está en comunicación con el monitor interior, el monitor no debe colocarse en una posición baja o en una esquina.

Colocar el monitor en altura evitando obstrucciones como paredes, microondas y Wi-Fi.



D- USO

D1- Alarma

Si alguien saca la placa exterior de su soporte, sonará una alarma en la placa exterior y en el monitor interior. En este caso, el botón de llamada de la placa exterior quedará inservible. Pulsar  o  en el monitor interior para detener la alarma.

El tiempo de la alarma puede alcanzar hasta 5 minutos.



D2- Llamada desde la placa exterior



Desbloqueo



D3- Fotos

1. Al pulsar la tecla  durante la conversación, la cámara tomará una foto del visitante. (Se pueden almacenar hasta 100 fotos.)
2. De su casa, tiene una vista directa de sus exteriores pulsando en el icono cámara  Solo si la placa exterior está alimentada con un transformador 12V DC.

D4- Retroiluminación del botón de llamada

1. Si la placa exterior se alimenta con 12V DC, el botón de llamada se ilumina
2. Si la placa exterior se alimenta con pilas, el botón de llamada no se ilumina.
3. El botón de llamada parpadea durante el registro, la llamada, la alarma y la intercomunicación.

E- AJUSTES

Activación

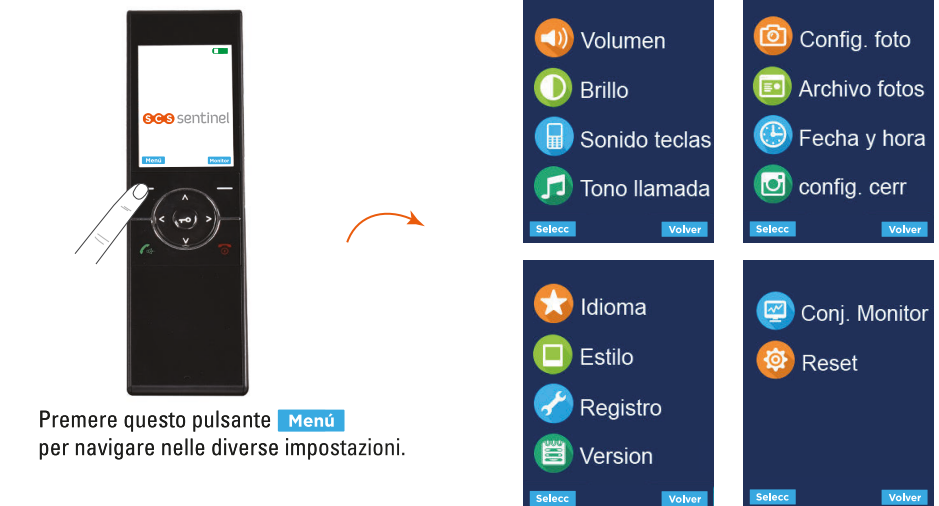

Volumen



Pulsar la tecla **Menú** para acceder al menú. Luego pulsar la tecla **Selecc** para elegir el menú «Volumen».

Pulsar las flechas para elegir el volumen de la voz, de la melodía y del tiempo del timbre.

Pulsar a la izquierda o a la derecha para ajustar el volumen de la voz, el volumen y el tiempo del timbre (1-60 segundos). Luego pulsar **Selecc**

Modo silencioso

Cuando se ajusta el tiempo del timbre a 0 segundos, el monitor se encuentra en modo silencioso. Pulsar la tecla **Selecc** para confirmar el ajuste y volver al menú anterior.

Luminosidad

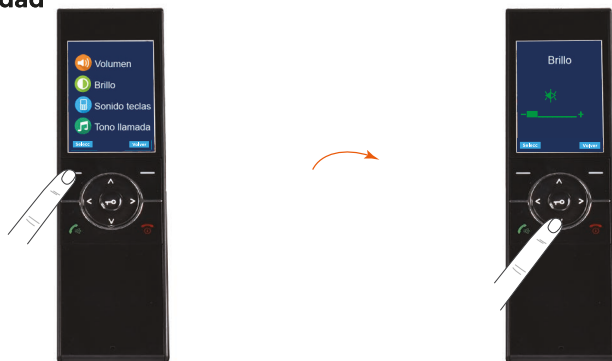

Pulsar la tecla **Menú** para acceder al menú. Luego pulsar la flecha **V** para elegir el menú «Brillo». Luego pulsar **Selecc**

Pulsar a la izquierda o a la derecha para ajustar la luminosidad. Luego pulsar **Selecc**

Pulsar la tecla **Selecc** para confirmar el ajuste y volver al menú anterior.

Tono de las teclas



Pulsar la tecla **Menú** para acceder al menú. Luego pulsar la flecha **V** para elegir el menú «Sonido teclas». Luego pulsar **Selecc**

Pulsar las flechas y elegir ON o OFF para activar o no esta función. Luego pulsar **Selecc**

Timbre



Pulsar la tecla **Menú** para acceder al menú. Luego pulsar la flecha **V** para elegir el menú «Tono llamada». Luego pulsar **Selecc**

3 elecciones posibles. Pulsar las flechas para seleccionar los timbres. Luego pulsar **Selecc**

Pulsar la tecla **Selecc** para confirmar el ajuste y volver al menú anterior.

Configuración fotos



Pulsar la tecla **Menú** para acceder al menú. Luego pulsar la flecha **V** para elegir el menú «Config. foto». Luego pulsar **Selecc**

Pulsar las flechas y elegir ON o OFF para activar o no esta función. Luego pulsar **Selecc**

Si la función foto está activada, una foto del visitor será automáticamente registrada cuando pulsara la tecla de llamada.

Pulsar la tecla **Selecc** para confirmar el ajuste y volver al menú anterior.

Fotos (borrar las fotos registradas)

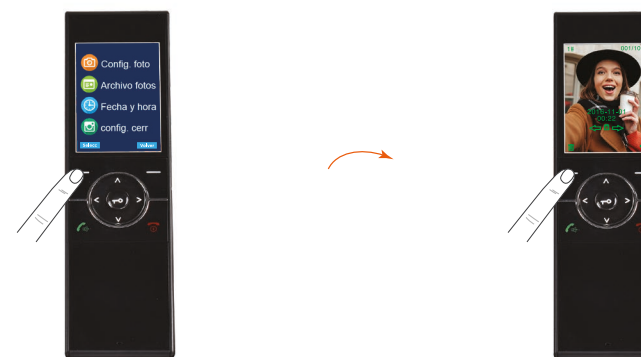

Pulsar la tecla **Menú** para acceder al menú. Luego pulsar la flecha **V** para elegir el menú «Archivo fotos». Luego pulsar **Selecc**

Pulsar a la izquierda o a la derecha para elegir la foto. Pulsar **Selecc** para suprimir una foto. Pulsar **Vol** para suprimir todas las fotos. Pulsar **Volver** para volver al precedente menú.

Fecha & hora



Pulsar la tecla **Menú** para acceder al menú. Luego pulsar la flecha **V** para elegir el menú «Fecha y hora». Luego pulsar **Selecc**



Pulsar las flechas para ajustar la fecha y el reloj. Luego pulsar **Selecc**

Se necesita ajustar la fecha y la hora con antelación para garantizar una información correcta en el monitor. Se debe ajustar de nuevo la fecha y la hora cuando se cambia la batería. La configuración de la fecha y hora es la siguiente : hora-minuto-año-mes-fecha.

Fondo de pantalla



Pulsar la tecla **Menú** para acceder al menú. Luego pulsar la flecha **V** para elegir el menú «Estilo». Luego pulsar **Selecc**



Pulsar las flechas para elegir el estilo de interfaz. Luego pulsar **Selecc**

Configuración placa exterior



Pulsar la tecla **Menú** para acceder al menú. Luego pulsar la flecha **V** para elegir el menú «Config. cerr». Luego pulsar **Selecc**



Pulsar las flechas para elegir el volumen, el tiempo del timbre y el tiempo de desbloqueo del portal. Luego pulsar **Selecc**



Pulsar a la izquierda o a la derecha para ajustar el volumen, el tiempo del timbre (1-15 segundos) y el tiempo de desbloqueo (1-9 segundos). Luego pulsar **Selecc**

Si el tiempo ajustado del timbre es 0 segundo, la placa exterior no hará ningún sonido al pulsar el botón de llamada.

Idiomas



Pulsar la tecla **Menú** para acceder al menú. Luego pulsar la flecha **V** para elegir el menú «Idioma». Luego pulsar **Selecc**

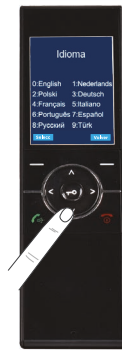

Pulsar las flechas para elegir el idioma. Luego pulsar **Selecc**

Configuración foto



Pulsar la tecla **Menú** para acceder al menú. Luego pulsar la flecha **V** para elegir el menú «Conj. Monitor». Luego pulsar **Selecc**



Pulsar las flechas para elegir el ángulo de visión. Luego pulsar **Selecc**

ángulo de visión de 70° ajustable a 110° (a adaptar según su instalación)



Versión



Pulsar la tecla **Menú** para acceder al menú. Luego pulsar la flecha **V** para elegir el menú «Versión». Luego pulsar **Selecc**



Pulsar las flechas para verificar la versión. Luego pulsar **Selecc**

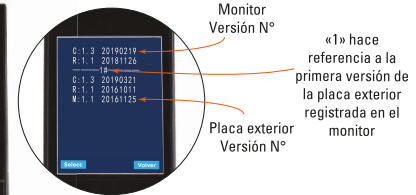

«1» hace referencia a la primera versión de la placa exterior registrada en el monitor

Reset



Pulsar la tecla **Menú** para acceder al menú.
Luego pulsar la flecha **V** para elegir el menú.
Luego pulsar **Selecc**

Pulsar las flechas y elegir **Si** para confirmar o **NO** para cancelar.
Luego pulsar **Selecc**

Al restablecer los valores del monitor interior, todos los ajustes vuelven a sus valores predeterminados de fábrica.

Emparejamiento

No se necesita el emparejamiento para la primera instalación. El aparato ya está emparejado de fábrica.

1

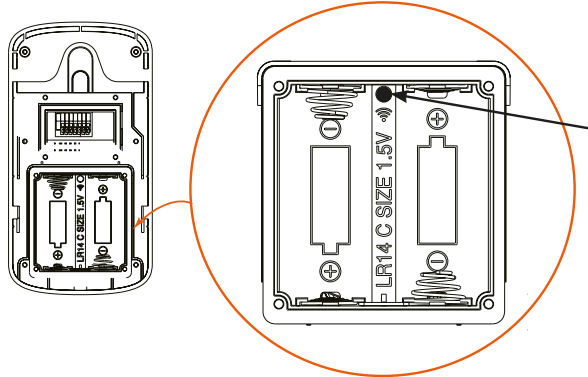

Pulsar sobre el botón en la parte posterior de la placa exterior con una punta durante 5 segundos hasta la emisión de una señal. El botón de llamada parpadeará en azul durante 1 minuto.

2 A hacer mientras el botón de llamada parpadea en azul :



Pulsar la tecla **Menú** para acceder al menú.
Luego pulsar la flecha **V** para elegir el menú «Registro». Luego pulsar **Selecc**

Luego pulsar **Selecc**

Unos puntos verdes aparecen en la pantalla.

Emparejamiento exitoso

F- CARACTERÍSTICAS TÉCNICAS

Receptor portable

Alimentación	12V DC 0.5A
Batería	3.7V 1100mAh
Autonomía máxima (en reposo)	10 horas
Pantalla	2.4" LCD
Capacidad memoria interna (fotos)	100

DAS cabeza : 0,106 W/kg

DAS tronco : 0,904 W/kg

El caudal de absorción específico (DAS) cuantifica la exposición del usuario a las ondas electromagnéticas del equipo en cuestión. La DAS máxima autorizada es de 2W/kg para la cabeza y el tronco y de 4W/kg para las extremidades.

Placa exterior

Material	ABS
Ángulo de visión	110°
Visión nocturna	6 LED
Temperatura de servicio	-20°C - +55°C
Índice de protección	IP65
Frecuencia	2415 MHz - 2475 MHz
Máximos de potencia transmitida	<20 dBm

Adaptador

Alimentación

Referencia del modelo : XH-1200-0500LG
Tensión de entrada : 100-240V AC
Frecuencia de CA de entrada : 50/60Hz
Tensión de salida : 12V DC
Corriente de salida : 0.5A
Potencia de salida : 6W
Rendimiento medio en activo : 80.32%
Consumo eléctrico sin carga : 0.068W

G- ASISTENCIA TÉCNICA

Consejos de los expertos

Los técnicos del servicio posventa están disponibles en el siguiente número:



937376105

Si el producto funciona mal durante la instalación o pocos días después, póngase en contacto con el servicio de atención al cliente permaneciendo cerca del producto para que nuestros técnicos puedan diagnosticar el problema inmediatamente.



Una pregunta ?

Para una respuesta personalizada, se puede utilizar nuestro chat en línea en www.scs-sentinel.com

H- GARANTÍA



Conservar el recibo de compra durante todo este período de garantía.
Conservar el código de barra así como que su justificante de compra, serán necesarios para hacer uso de la garantía.

I- AVISOS

- Mantener una distancia mínima de 10 cm alrededor del aparato para asegurar una ventilación suficiente.
- La ventilación no se debe obstaculizar cubriendo las aperturas de ventilación con elementos como por ejemplo periódicos, manteles, cortinas, etc.
- No coloque el aparato cerca de llamas vivas, como velas encendidas.
- Importantes interferencias electromagnéticas pueden perturbar el funcionamiento normal del producto.
- El producto sólo está destinado al uso privado.
- El aparato no debe estar expuesto a goteo o derrames de agua. Ningún objeto que contenga líquido, como por ejemplo vasijas, deben colocarse cerca del aparato.
- La toma de corriente debe mantenerse fácilmente accesible. Se usa como mecanismo de desconexión.
- El monitor y el adaptador sólo se pueden usar en interiores.
- Efectuar todas la conexiones entre los elementos antes de enchufar el kit.
- Exclusivamente conectar el equipo con el adaptador incluido.
- Manejar los elementos con cuidado. Los componentes electrónicos son frágiles.
- No obstaculizar el micrófono de la placa exterior o del monitor.
- Durante la instalación del producto, dejar el producto y el embalaje fuera del alcance de los niños o de los animales. Constituyen una fuente potencial de peligro.
- Este producto no es un juguete. No fue diseñado para ser utilizado por niños solos.

Desconecte el cable de alimentación antes de realizar la limpieza o el mantenimiento. No limpie el producto con sustancias abrasivas o corrosivas. Utilice un simple paño suave. No vaporice ningún producto sobre el aparato.

Asegurese de efectuar un correcto mantenimiento del producto y verifique a menudo la instalación para detectar algún posible defecto. No utilice el aparato si necesita una reparación o un ajuste. Llame a un personal calificado.

No tire los aparatos inservibles con los residuos domésticos, ya que las sustancias peligrosas que puedan contener pueden perjudicar la salud y al medio ambiente. Pídale a su distribuidor que los recupere o utilice los medios de recogida selectiva puestos a su disposición por el ayuntamiento.

--- Corriente continua

Modelo de clase II

El producto está destinado únicamente para uso en interiores



IP 65 : La unidad exterior está protegida contra el polvo y los chorros de agua procedentes de todas las direcciones.

J- LA DECLARACIÓN DE CONFORMIDAD

Por la presente, SCS Sentinel declara que este producto cumple con los requisitos esenciales y otras disposiciones relevantes de la directiva 2014/53/UE. La declaración de conformidad completa se puede consultar en el sitio web : www.scs-sentinel.com/downloads.

INHALT

A- Vorsichtsmaßnahmen beim betrieb	67
B- Beschreibung.....	67
C- Verkabelung/Montage	68
D- Gebrauch.....	74
E- Einstellungen	75
F- Technische Daten.....	81
G- Garantie.....	81
H- Warnungen	82

A- VORSICHTSMASNAHMEN BEIM BETRIEB

Dieses Handbuch ist ein integraler Bestandteil Ihres Produkts. Diese Anleitung dient zu Ihrer Sicherheit. Lesen Sie es vor dem Gebrauch sorgfältig durch und bewahren Sie es für die spätere Verwendung auf. Wählen Sie einen geeigneten Standort. Achten Sie darauf, dass keine Elemente das Einbringen der Dübel und Schrauben in die Wand behindern. Schließen Sie Ihr Netzteil erst an, wenn Ihre Installation abgeschlossen und überprüft ist. Die Installation, der elektrische Anschluss und die Einstellungen müssen von einem qualifizierten Fachmann durchgeführt werden. Das Netzteil muss an einem trockenen Ort aufgestellt werden. Vergewissern Sie sich, dass dieses Produkt nur für den vorgesehenen Gebrauch verwendet wird.

Die Funktion dieses Bildtelefons ist die Identifizierung eines Besuchers, es darf nicht zur Überwachung der Straße verwendet werden. Die Nutzung dieser Anlage muss unter Einhaltung des Gesetzes Nr. 78-17 vom 6. Januar 1978 über Informatik, Dateien und Freiheitsrechte erfolgen. Es obliegt dem Käufer, sich bei der CNIL zu erkundigen, falls er Fragen zu den Bedingungen und den notwendigen behördlichen Genehmigungen hat, die bei einer Nutzung außerhalb eines strikt persönlichen Rahmens erforderlich sind. SCS Sentinel kann nicht haftbar gemacht werden, wenn dieses Produkt außerhalb der geltenden Gesetze und Vorschriften verwendet wird.

B - BESCHREIBUNG

B1 - Bausatzinhalt/Abmessungen

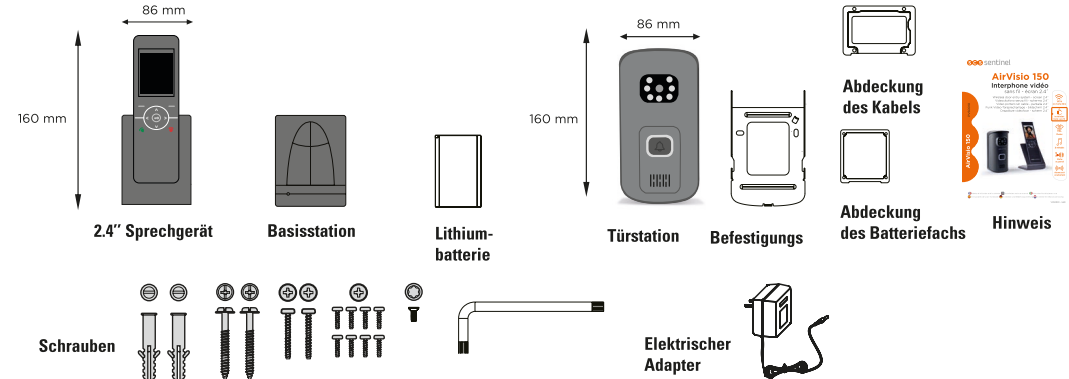

B2- Produktpräsentation

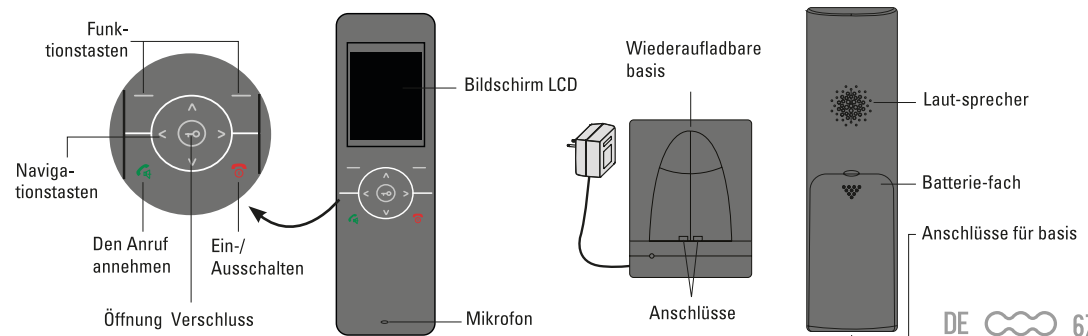

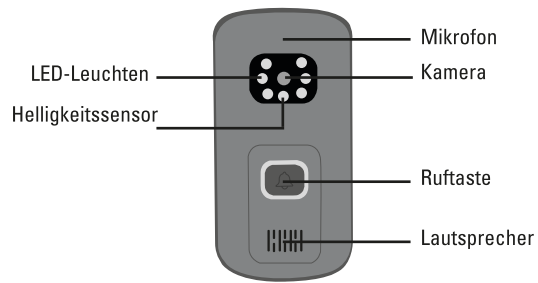

C - VERKABELUNG/MONTAGE

C1 - Monitor installation

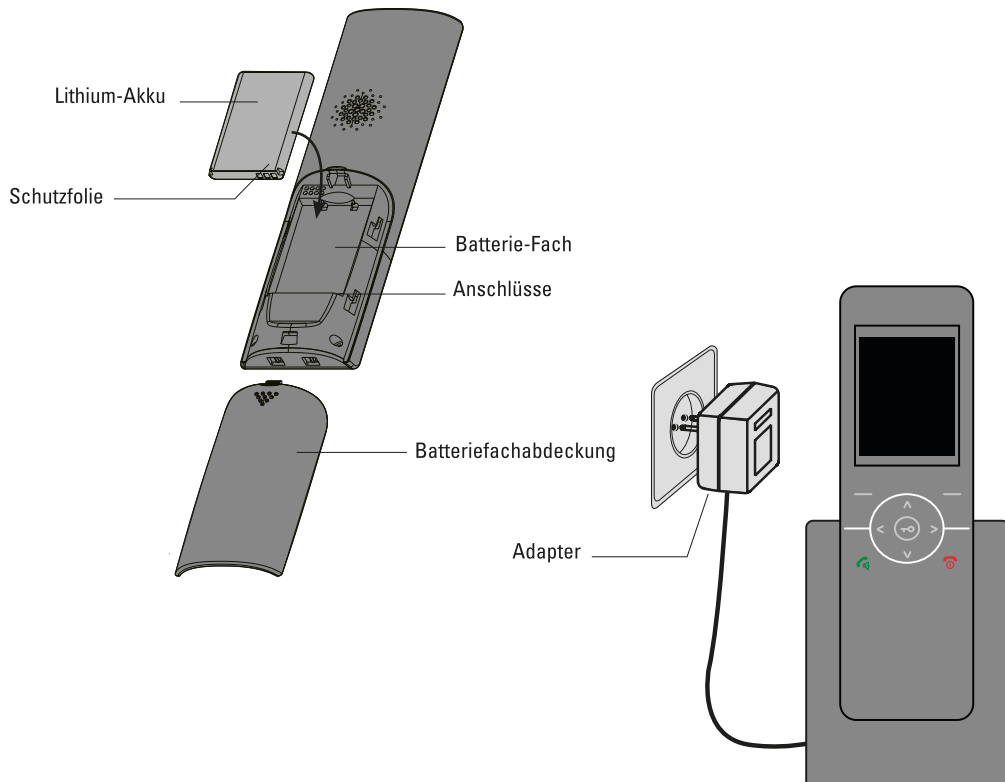

Laden des Monitors

Vor der ersten Verwendung muss der Innenmonitor 5 Stunden lang aufgeladen werden auf seiner Grundlage (einzuschatten).

C2 - Türstation installation

OPTION 1: Batteriestromversorgung - Türöffnung

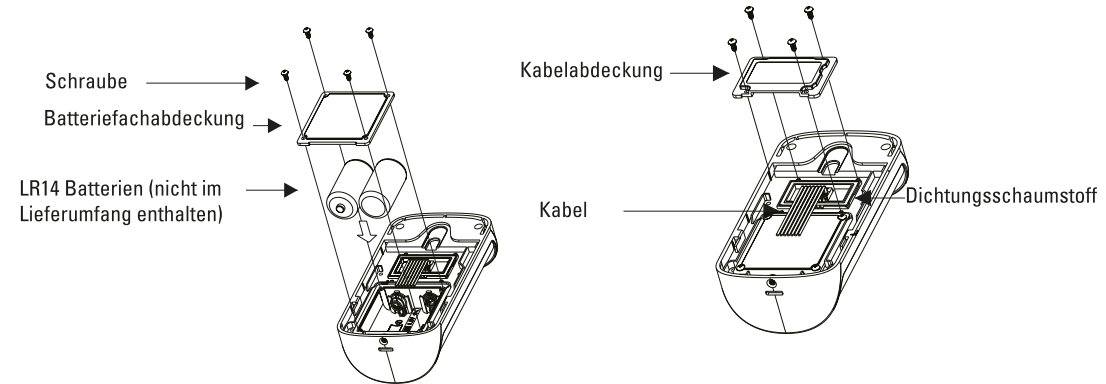

OPTION 2 UND 3: Elektrische Versorgung

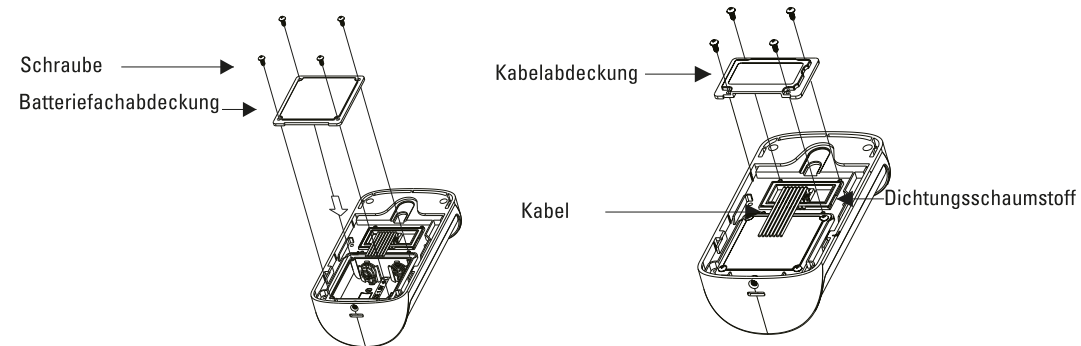

12V DC
Netzteiltransformator
(nicht mitgeliefert)
im Lieferumfang
enthalten

C3- Anschlussplan

Bitte entfernen Sie vor der Verkabelung die Abschirmung Ihrer Kabel um 5 mm.
 Drücken Sie mit einem Schraubendreher die orangefarbene Klemme auf der Klemmleiste.
 Stecken Sie den abisolierten Draht in das Loch und lassen Sie die orangefarbene Klemme los.
 Stellen Sie sicher, dass das Kabel sicher sitzt.

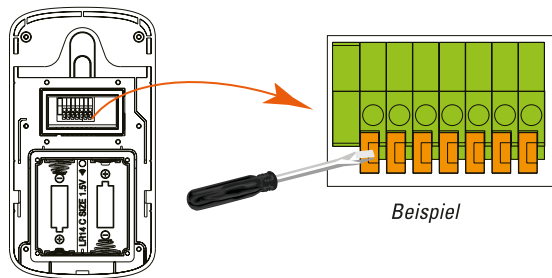

OPTION 1: Batteriestromversorgung - - Nur Toröffnung

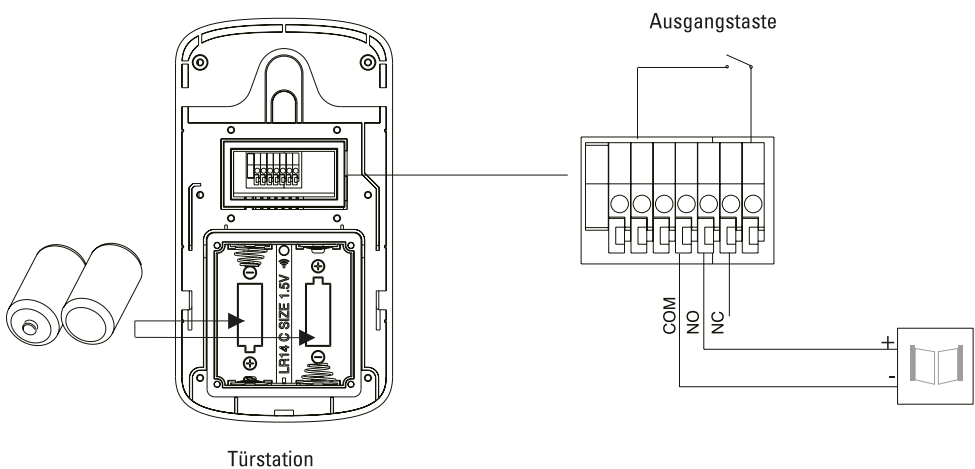

OPTION 2: Stromversorgung - Schlossöffnung

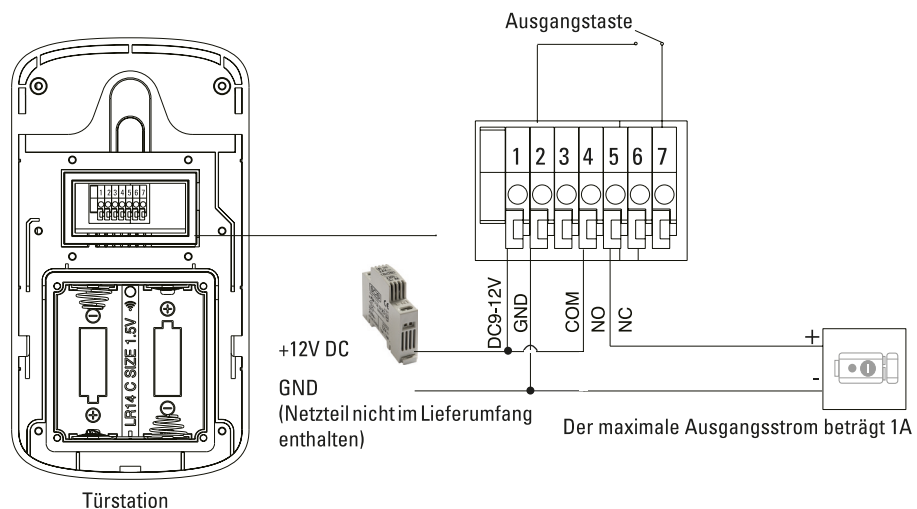

OPTION 3: Stromversorgung

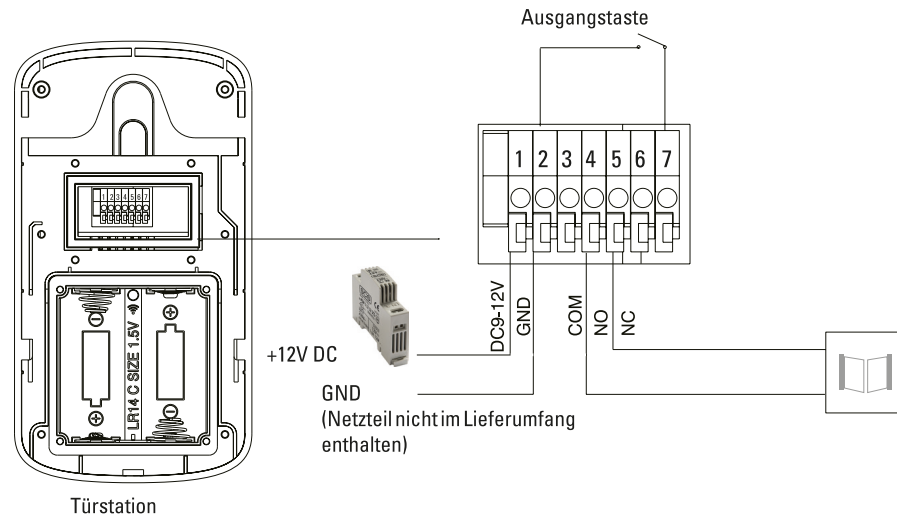

Bitte verwenden Sie einen Kabelquerschnitt von 0,5 mm² oder weniger.
 Die Türstation kann mit Batterien oder über das Netzteil (nicht im Lieferumfang enthalten) betrieben werden. **Verwenden Sie nicht gleichzeitig die Batterien und die Stromversorgung**

Ausgangstaste (Option): aktiviert den Schließbolzen oder das Tor

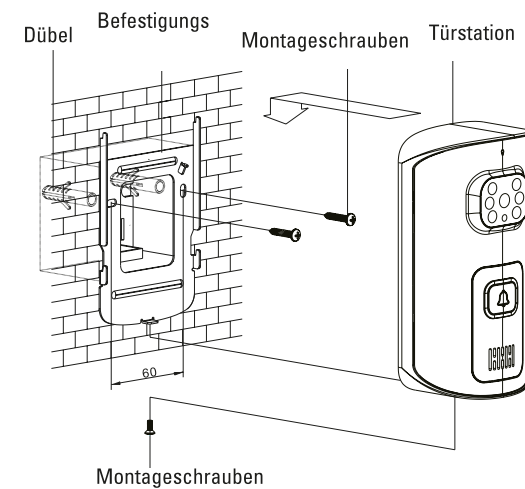
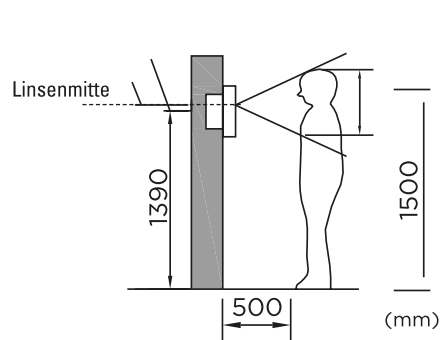

C4- Testen sie ihr produkt

1. SOBALD DIE SPRECHGERÄT EINGESCHALTET IST, TESTEN SIE DEN BETRIEB



Stellen Sie die Türstation und den Sprechgerät nahe beieinander auf.

✓ Drücken Sie die Türstation. Wenn der Sprechgerät klingelt, ist Ihr Gerät in Betrieb! Sie können mit Überprüfung 2 fortfahren.

✗ Wenn Ihr Gerät nicht klingelt, führen Sie die Kopplung zwischen dem Sprechgerät und der Türstation durch, Seite 80.

2. TESTEN SIE DAS PRODUKT IN SEINER UMGEBUNG

Bitte beachten Sie, dass die Entfernung von 150 m «auf freiem Feld», also ohne Hindernisse, sein soll.

Stacheldraht, Haustür, Wände, Säule, Bäume sowie elektromagnetische Aktivitäten in der Nähe (Stromleitungen, Telefonie) können das Signal ernsthaft schwächen.

✓ Wenn der Sprechgerät klingelt in der Umwelt getestet, fahren Sie mit der Installation fort.

✗ Wenn es nicht klingelt, ändern Sie die Position des Plattenspielers und / oder den Sprechgerät, bis Sie die ideale Konfiguration gefunden haben.

Um eine gute Kommunikation zwischen der Türstation und dem Monitor zu gewährleisten, sind die folgenden Punkte zu beachten:

1 ein. Installieren Sie die Türstation vor dem Regen geschützt. Vermeiden Sie, dass das Objektiv der Kamera in direktem Kontakt mit Sonneneinstrahlung steht. Platzieren Sie die Türstation nicht direkt auf einer Metall-Sicherheitstür (das Metall wirkt als Barriere für das Signal). Die Türstation kann an einer nahegelegenen Wand installiert werden.

2 ein. Reduzieren Sie Hindernisse zwischen der Türstation und dem Innenmonitor. Hindernisse beeinträchtigen die Signalstärke. Im Falle einer unvermeidlichen Behinderung der Übertragung reduzieren Sie den Abstand zwischen Sender und Empfänger.

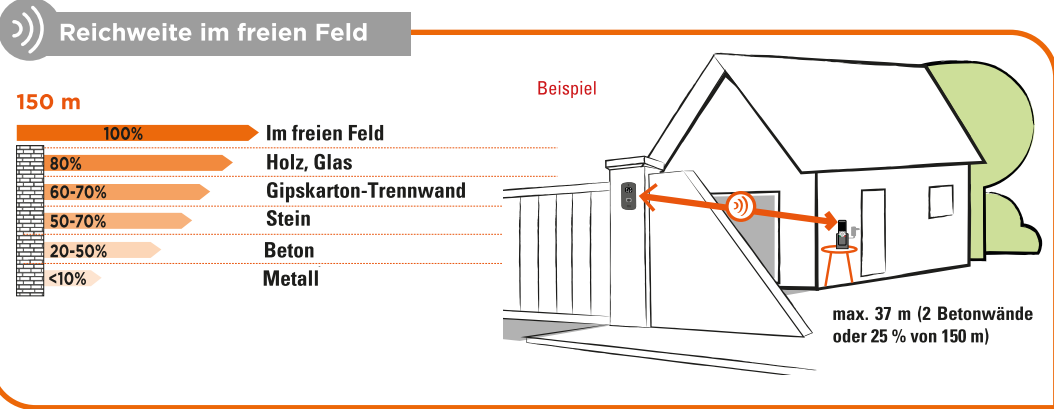

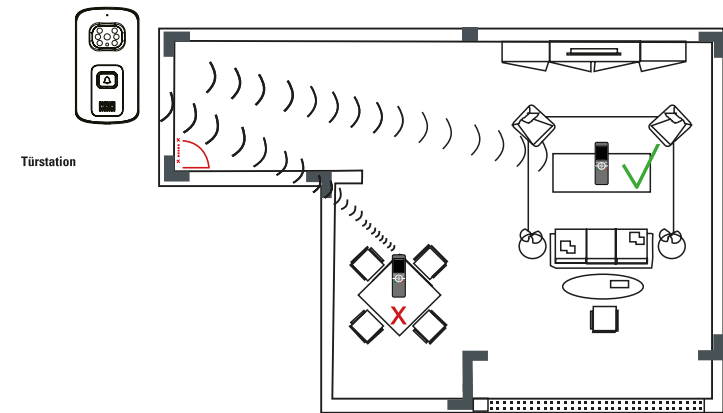

3. Stellen Sie keine anderen Produkte mit der gleichen Frequenz, wie z.B. einen Router, ein Bluetooth-Gerät, einen Fernseher, einen Computer und einen Mikrowellenherd in die Nähe Ihres Monitors, um Störungen zu vermeiden und die Kommunikationsreichweite zu verringern. Wenn die Türstation mit dem Monitor verbunden ist und sich eine Person zwischen den beiden Geräten befindet, ist die Kommunikation weniger flüssig. Wenn die Türstation mit dem Innenmonitor in Verbindung steht, sollte der Monitor nicht in eine niedrige Position oder in eine Ecke gestellt werden.

Stellen Sie den Monitor erhöht auf und vermeiden Sie Hindernisse wie Wände, Mikrowellen und Wi-Fi.



D - GEBRAUCH

D1 - Alarm

Wenn jemand die Türstation von ihrer Halterung reißt, ertönt ein Alarm an der Türstation und am Monitor. In diesem Fall funktioniert die Ruftaste an der Türstation nicht mehr. Drücken Sie auf  oder  auf dem Monitor, um den Alarm auszuschalten.

Der Alarm kann bis zu 5 Minuten lang ertönen.

D2- Anruf von der Türstation aus



1

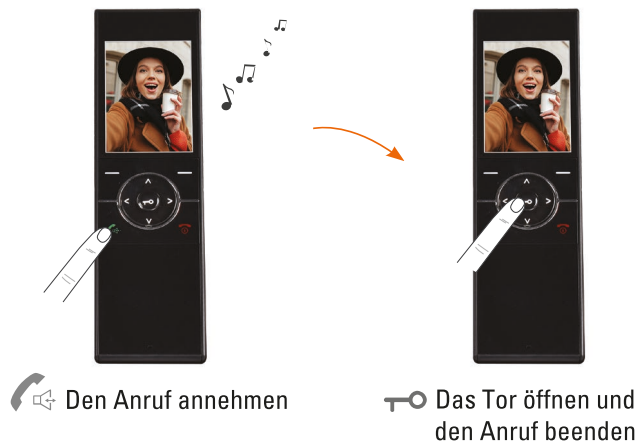

2 Entsperrn



D3- Fotos

1. Wenn Sie während des Gesprächs  drücken, macht die Kamera ein Foto vom Besucher. (Aufnahme von bis zu 100 Fotos.)
2. Sie können von zu Hause aus auf die Außenansicht Ihres Hauses zugreifen, indem Sie auf das Symbol  klicken. Nur wenn die Platine mit einem 12V-DC-Transformator betrieben wird.

D4- Hintergrundbeleuchtung der Ruftaste

1. Wenn die Türstation mit 12V DC versorgt wird, ist die Hintergrundbeleuchtung aktiv.
2. Wenn die Türstation mit Batteriespannung versorgt wird, ist die Hintergrundbeleuchtung inaktiv.
3. In den Modi „Aufnahme“, „Anruf“, „Alarm“ und „Interkommunikation“ ist die Hintergrundbeleuchtung aktiv.

E- EINSTELLUNGEN

Einschalten der Stromversorgung

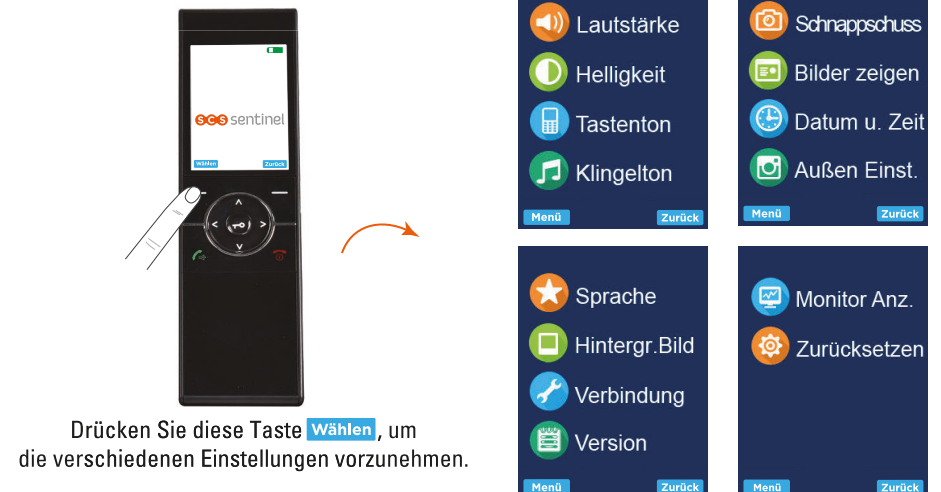

Lautstärke



Drücken Sie die **Menü** - Taste, um auf das Menü zuzugreifen. Dann den Pfeil drücken **Zurück** das Menü „Lautstärke“ Und betätigen Sie **Wählen**

Drücken Sie die Pfeile zur Auswahl die Lautstärke der Stimme, der Lautstärke und Dauer des Klingeltons (1-60 Sekunden). Und betätigen Sie **Wählen**.

Drücken Sie nach links oder rechts, um die Lautstärke der Stimme, der Lautstärke und Dauer des Klingeltons (1-60 Sekunden). Und betätigen Sie **Wählen**

Klingelton



Drücken Sie die Taste **Menü**, um auf das Menü zuzugreifen. Drücken Sie dann die Pfeile **V**, um auf die „Helligkeit“ zuzugreifen. Und betätigen Sie **Wählen**

3 Auswahlmöglichkeiten. Drücken Sie auf zur Auswahl der Klingeltöne. Und betätigen Sie **Wählen**

Drücken Sie auf **Wählen**, um die Einstellungen zu bestätigen und zum vorherigen Menü zurückzukehren.

Lautlos-Modus

Wenn die Dauer der Klingel 0 Sekunden beträgt, befindet sich der Monitor im Lautlos-Modus. Drücken Sie auf **Wählen** um die Einstellungen zu bestätigen und zum vorherigen Menü zurückzukehren.

Helligkeit

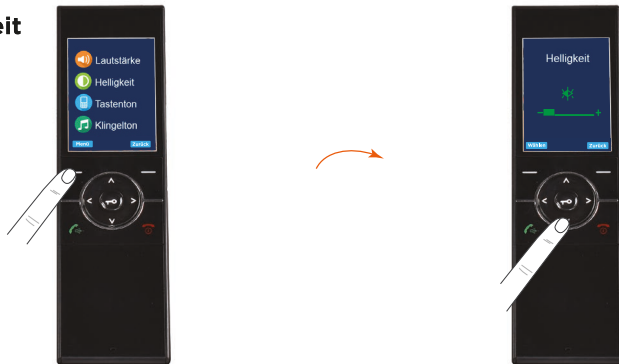

Drücken Sie auf **Wählen**, um die Einstellungen zu bestätigen und zum vorherigen Menü zurückzukehren.

Drücken Sie die Taste **Menü**, um auf das Menü zuzugreifen. Drücken Sie dann die Pfeile **V**, um auf die „Helligkeit“ zuzugreifen. Und betätigen Sie **Wählen**

Drücken Sie die Pfeile links oder rechts um die Helligkeit anzupassen. Und betätigen Sie **Wählen**

Tastenton



Drücken Sie die Taste **Menü**, um auf das Menü zuzugreifen. Drücken Sie dann die Pfeile **V**, um auf die „Tastenton“ zuzugreifen. Und betätigen Sie **Wählen**

Drücken Sie die Pfeile und wählen Sie „Start“ oder „Stopp“, um diese Funktion zu aktivieren oder zu deaktivieren. Und betätigen Sie **Wählen**

Fotokonfiguration



Drücken Sie die Taste **Menü**, um auf das Menü zuzugreifen. Drücken Sie dann die Pfeile **V**, um auf die „Schnappschuss“ zuzugreifen. Und betätigen Sie **Wählen**

Drücken Sie die Pfeile und wählen Sie „Start“ oder „Stopp“, um diese Funktion zu aktivieren oder zu deaktivieren. Und betätigen Sie **Wählen**

Ist die Auto-Foto-Funktion aktiviert, wird automatisch ein Bild des Besuchers gespeichert, wenn dieser auf den Rufknopf drückt. Drücken Sie auf **Wählen**, um die Einstellungen zu bestätigen und zum vorherigen Menü zurückzukehren.

Fotos (Löschen von gespeicherten Bildern)

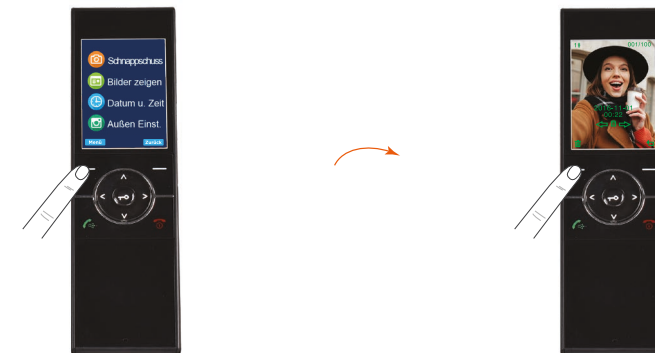

Drücken Sie die Taste **Menü**, um auf das Menü zuzugreifen. Drücken Sie dann die Pfeile **V**, um auf die „Bilder zeigen“ zuzugreifen. Und betätigen Sie **Wählen**

Drücken Sie nach links oder rechts, um das Foto auszuwählen. Drücken Sie **Wählen**, um ein Foto zu löschen. Drücken Sie **T**, um alle Fotos zu löschen. Drücken Sie **Zurück**, um zum vorherigen Menü zurückzukehren.

Datum & Uhrzeit



Das Datum und die Uhrzeit müssen vorher so eingestellt werden, dass die auf dem Monitor angezeigte Zeit korrekt ist. Wenn Sie die Batterie wechseln, müssen Datum und Uhrzeit neu eingestellt werden. Die Reihenfolge ist wie folgt: Stunde-Minute-Jahr Monat-Tag.

Drücken Sie die Taste **Menü**, um auf das Menü zuzugreifen. Drücken Sie dann die Pfeile **V**, um auf die „Datum u. Zeit“ zuzugreifen. Und betätigen Sie **Wählen**

Drücken Sie die Pfeile zur Anpassung Datum und Uhrzeit. Und betätigen Sie **Wählen**

Konfiguration der Türstation



Drücken Sie die Taste **Menü**, um auf das Menü zuzugreifen. Drücken Sie dann die Pfeile **V**, um auf die „Außen Einst.“ zuzugreifen. Und betätigen Sie **Wählen**

Drücken Sie die Pfeile zur Auswahl des Lautstärke, Dauer des Klingeltons und die Türöffnungszeit. Und betätigen Sie **Wählen**

Drücken Sie nach links oder rechts, um Lautstärke, Dauer des Klingeltons (1-15 Sekunden) sowie dessen Öffnungs-dauer (1-9 Sekunden). Und betätigen Sie **Wählen**

Wenn die Klingeldauer 0 Sekunden beträgt, klingelt die Türstation nicht, wenn der Besucher die Ruftaste drückt.

Sprachauswahl



Drücken Sie die Taste **Menü**, um auf das Menü zuzugreifen. Drücken Sie dann die Pfeile **V**, um auf die „Sprache“ zuzugreifen. Und betätigen Sie **Wählen**

Drücken Sie die Pfeile zur Auswahl der Sprache. Und betätigen Sie **Wählen**

Hintergrundbild



Drücken Sie die Taste **Menü**, um auf das Menü zuzugreifen. Drücken Sie dann die Pfeile **V**, um auf die „Hintergr. Bild“ zuzugreifen. Und betätigen Sie **Wählen**

Drücken Sie die Pfeile, um das Hintergrundbild auszuwählen. Und betätigen Sie **Wählen**

Version

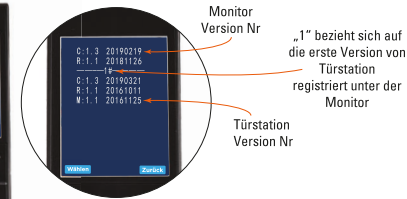

Drücken Sie die Taste **Menü**, um auf das Menü zuzugreifen. Drücken Sie dann die Pfeile **V**, um auf die „Version“ zuzugreifen. Und betätigen Sie **Wählen**

Drücken Sie die Pfeile zur Überprüfung der Version. Und betätigen Sie **Wählen**

Bildkonfiguration



70° Betrachtungswinkel einstellbar auf 110° (an Ihre Installation anzupassen)

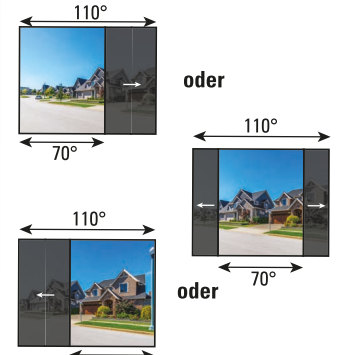

Drücken Sie die Taste **Menü**, um auf das Menü zuzugreifen. Drücken Sie dann die Pfeile **V**, um auf die „Monitor Anz.“ zuzugreifen. Und betätigen Sie **Wählen**

Drücken Sie den Pfeil, um den Blickwinkel auszuwählen. Und betätigen Sie **Wählen**

Zurücksetzen

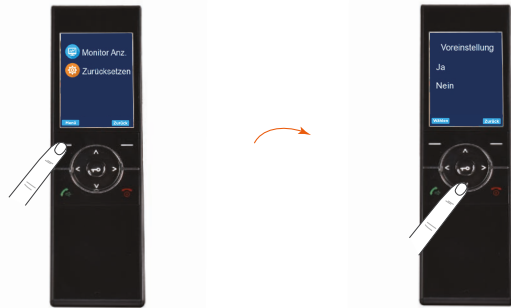

Drücken Sie die Taste **Menü**, um auf das Menü zuzugreifen. Drücken Sie dann die Pfeile **V**, um auf die „Zurücksetzen.“ zuzugreifen. Und betätigen Sie **Wählen**

Drücken Sie die Pfeile und wählen Sie JA zur Bestätigung oder NEIN zum Abbrechen. Und betätigen Sie **Wählen**

Wenn Sie die Türstation zurücksetzen, werden standardmäßig die Werkseinstellungen geladen.

Koppeln

! Nach dem Kauf Ihrer Gegensprechanlage ist keine Kopplung erforderlich. Diese ist werkseitig bereits gekoppelt.

1

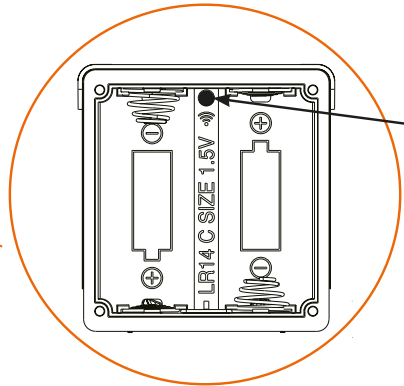
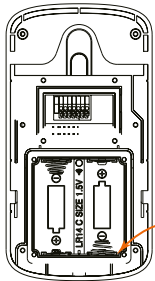

Stecken Sie einen spitzen Gegenstand in das Taste auf der Rückseite der Türstation für 5 Sekunden ein, bis ein Signalton ertönt. Die Ruftaste blinkt 1 Minute lang blau.

2 Zu tun, während die Ruftaste blau blinkt :



Drücken Sie die Taste **Menü**, um auf das Menü zuzugreifen. Drücken Sie dann die Pfeile **V**, um auf die „Zurücksetzen.“ zuzugreifen. Und betätigen Sie **Wählen**



Drücken Sie auf **Wählen**



Es müssen kleine grüne Punkte auf dem Bildschirm erscheinen.

Pairing
erfolgreich



F- TECHNISCHE DATEN

Mobile sprechgerät

Stromversorgung	12V DC 0,5 A
Batterie	3,7 V 1100 mAh
Maximale Autonomie (standby)	10 Stunden
Bildschirm	2.4" LCD
Interner Speicherkapazität (Fotos)	100

SAR Kopf : 0,106 W/kg

SAR Rumpf : 0,904 W/kg

Die spezifische Absorptionsrate (SAR) quantifiziert die Exposition des Benutzers gegenüber elektromagnetischen Wellen des betreffenden Geräts. Die maximal zulässige SAR beträgt 2 W / kg für Kopf und Rumpf und 4 W / kg für die Gliedmaßen.

Türstation

Material	ABS
Betrachtungswinkel	110°
Nachtsicht	6 LED
Betriebstemperaturbereich	-20°C - +55°C
Schutzart	IP65
Betriebsfrequenz	2415 MHz - 2475 MHz
Maximale Sendeleistung	<20 dBm

Elektrischer Adapter

Stromversorgung

Modellreferenz : XH-1200-0500LG
Eingangsspannung : 100-240V AC
Eingangswchselfrequenz : 50/60Hz
Ausgangsspannung : 12V DC
Ausgangsstrom : 0.5A
Ausgangsleistung : 6W
Durchschnittlicher Wirkungsgrad im Betrieb : 80.32%
Stromverbrauch ohne Last : 0.068W

G- GARANTIE





Es ist zwingend erforderlich, den Kaufnachweis während der Garantiezeit aufzubewahren.

Bewahren Sie den Barcode und Ihren Kaufnachweis sorgfältig auf, da diese für Garantieansprüche erforderlich sind.

H- WARNHINWEISE

- Halten Sie einen Mindestabstand (10 cm) um das Gerät herum ein, um eine ausreichende Belüftung zu gewährleisten.
- Behindern Sie die Belüftung nicht, indem Sie Lüftungsöffnungen mit Gegenständen wie Zeitungen, Tischdecken, Vorhängen usw. versperren.
- Nähern Sie sich dem Gerät nicht mit offenem Feuer, wie z.B. angezündeten Kerzen.
- Der normale Betrieb des Produkts kann durch starke elektromagnetische Störungen beeinträchtigt werden.
- Dieses Gerät ist nur für den privaten Gebrauch bestimmt.
- Das Gerät darf keinem Tropf- oder Spritzwasser ausgesetzt werden. Es dürfen keine mit Flüssigkeit gefüllten Gegenstände, wie Vasen, auf das Gerät gestellt werden.
- Die Steckdose muss leicht zugänglich bleiben. Sie wird als Trennvorrichtung verwendet.
- Der Monitor und der Adapter müssen im Innenbereich verwendet werden.
- Stellen Sie alle Verbindungen zwischen den Elementen her, bevor Sie das Set mit Strom versorgen.
- Schließen Sie Ihr Gerät nur mit dem mitgelieferten Adapter an.
- Da elektrische Bauteile eingesetzt werden, müssen diese mit Sorgfalt behandelt werden.
- Blockieren Sie nicht das Mikrofon von Türstation und Monitor.
- Lassen Sie die Verpackung bei der Installation Ihres Produkts nicht in Reichweite von Kindern oder Haustieren, da diese eine potenzielle Gefahrenquelle darstellen.
- Dieses Produkt ist kein Spielzeug. Es ist nicht für den Gebrauch durch Kinder bestimmt.

 Trennen Sie Ihr Gerät vor jeder Wartung. Reinigen Sie das Produkt nicht mit Lösungsmitteln, abrasiven oder korrosiven Substanzen. Verwenden Sie ein einfaches weiches Tuch, um den Monitorbildschirm zu reinigen. Sprühen Sie nichts auf das Produkt.

 Stellen Sie sicher, dass Ihr Produkt ordnungsgemäß gewartet wird und überprüfen Sie die Installation regelmäßig auf Verschleißerscheinungen. Verwenden Sie das Gerät nicht, wenn eine Reparatur oder Einstellung erforderlich ist. Bitte wenden Sie sich an qualifiziertes Personal.

 Entsorgen Sie gebrauchte Batterien und Geräte nicht über den Hausmüll. Die darin enthaltenen gefährlichen Stoffe können Gesundheit und Umwelt schädigen. Bitte nutzen Sie die Recyclingcenter Ihrer Gemeinde oder Ihren Vertriebspartner zur Geräteentsorgung.

 Gleichstrom

 Klassenmodell II

 Der Türgong ist nur für den Innenbereich geeignet

IP 65 : Die Außeneinheit ist gegen Staub und gegen Wasserstrahlen aus allen Richtungen mit einem Strahlrohr geschützt.

J- KONFORMITÄTSERKLÄRUNG

Hiermit erklärt die Firma SCS Sentinel, dass sich dieses Produkt in Übereinstimmung mit den grundlegenden Anforderungen und den anderen relevanten Vorschriften der Richtlinie 2014/53/EU befindet. Ist die vollständige UE-Konformitätserklärung bei www.scs-sentinel.com/downloads erhältlich.



INHOUD

A- Voorzorgsmaatregelen voor het gebruik	83
B- Beschrijving	83
C- Bekabeling/Installatie	84
D- Gebruik	90
E- Instellingen	91
F- Technische kenmerken	97
G- Garantie	97
H- Waarschuwingen	98

A- VOORZORGSMATREGELEN VOOR HET GEBRUIK

Deze handleiding maakt een integrerend deel uit van uw product. Deze instructies zijn bedoeld voor uw veiligheid. Lees ze aandachtig vóór gebruik, en bewaar ze voor latere raadpleging. Zoek een geschikte plaats. Zorg dat er geen voorwerpen zijn die de bevestiging van de pennen en schroeven in de muur kunnen belemmeren. Schakel het apparaat niet in voordat uw installatie beëindigd en gecontroleerd is. De inbedrijfstelling, de elektrische verbindingen en de instellingen moeten vakkundig worden uitgevoerd door gekwalificeerd en gespecialiseerd personeel. Het voedingsblok moet op een droge plaats worden geïnstalleerd. Zorg ervoor dat dit product enkel voor het beoogde doel wordt gebruikt. De functie van deze videofoon is het identificeren van een bezoeker, hij mag niet gebruikt worden voor straatbewaking. Het gebruik van deze installatie moet in overeenstemming zijn met de Franse wet nr. 78-17 van 6 januari 1978 betreffende gegevensverwerking, bestanden en vrijheden. Het is aan de koper om bij de CNIL te informeren naar de voorwaarden en administratieve vergunningen die vereist zijn voor gebruik buiten een strikt persoonlijke context. SCS Sentinel kan niet aansprakelijk worden gesteld in geval van gebruik van dit product buiten de geldende wetten en voorschriften.

B- BESCHRIJVING

B1- Inhoud van de kit/Afmetingen

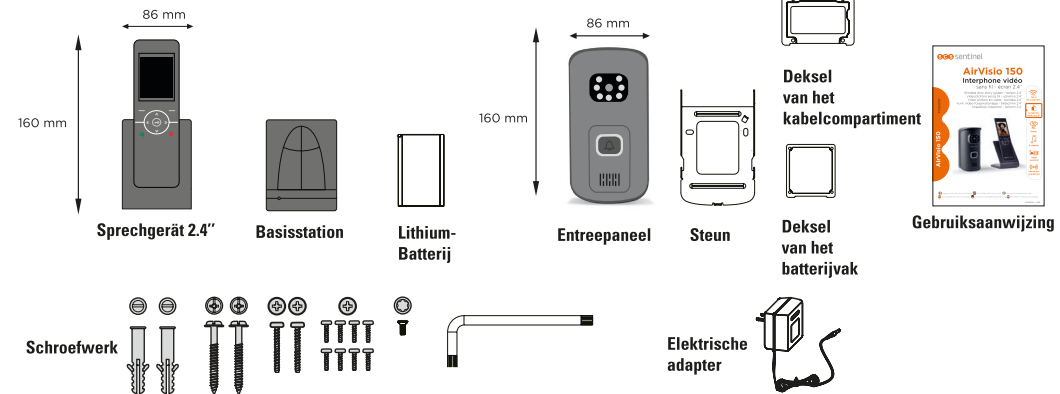

B2- Presentatie van het product

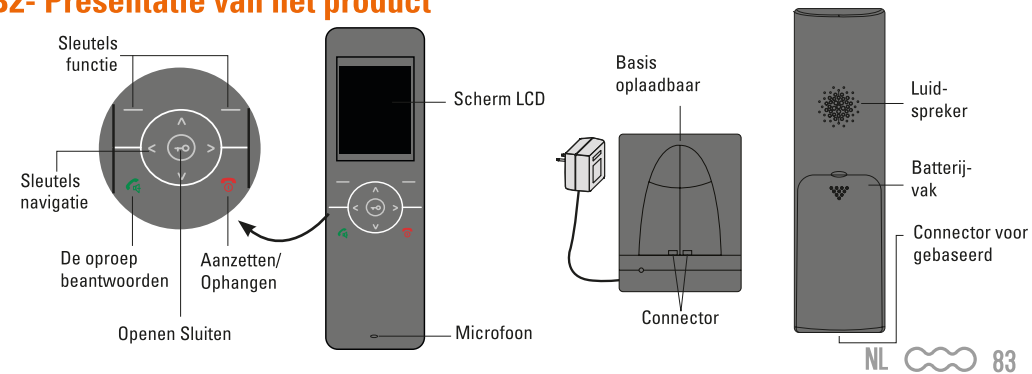

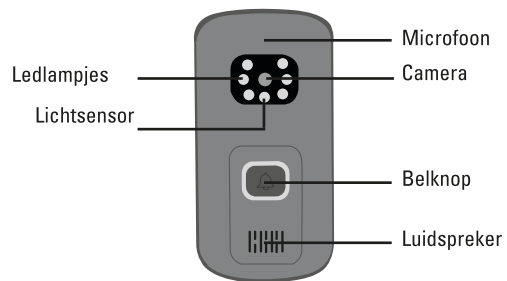

C- BEKABELING/INSTALLATIE

C1- Installatie monitor

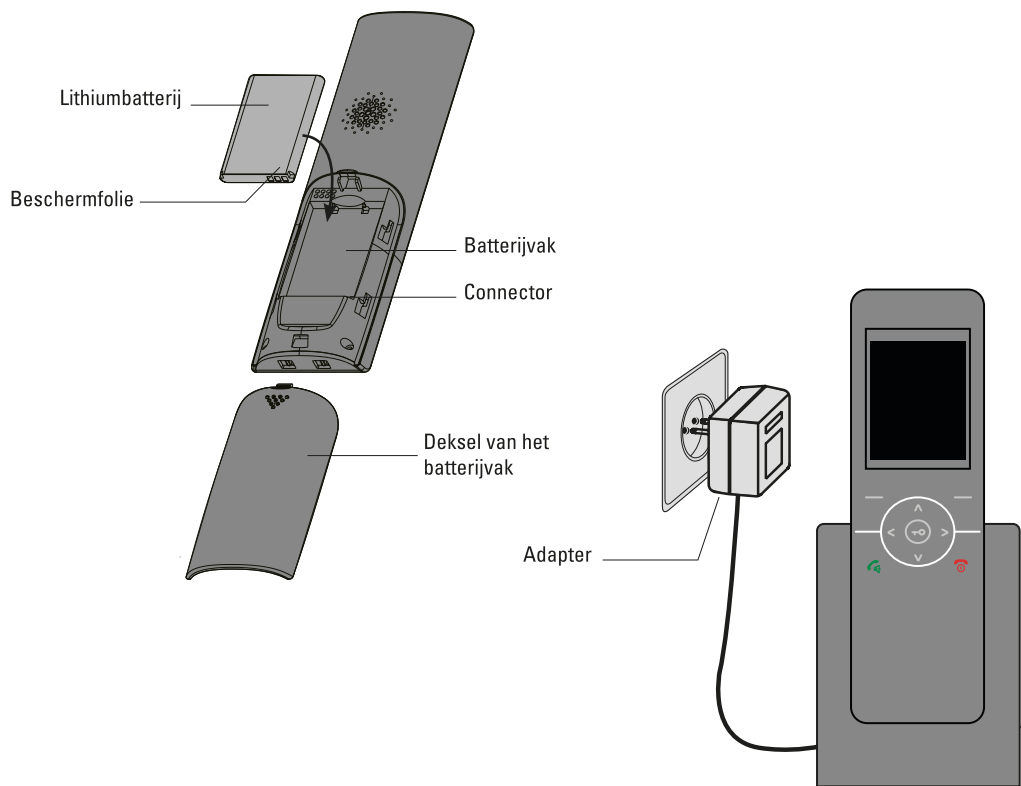

De monitor opladen

Laad de binnenmonitor 5 uur op vóór het eerste gebruik op basis daarvan (voor aansluiting).

C2- Installatie entreepaneel

OPTIE 1: gebruik met batterijen - portaal openen alleen

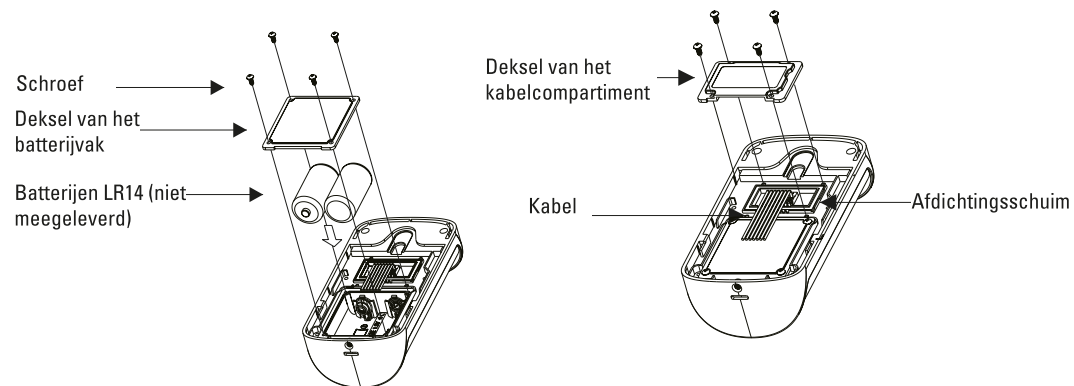

OPTIE 2 EN 3: elektrische voeding

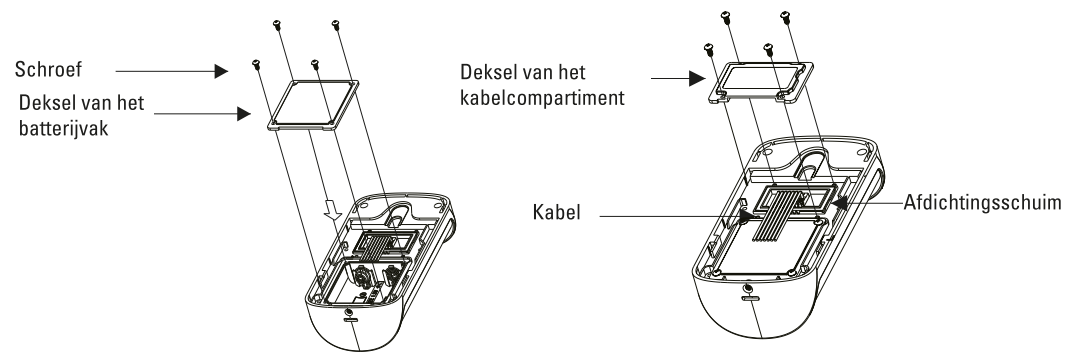

C3- Bedradingschema

Voordat u met de bekabeling begint, moet u de mantel van de kabels verwijderen over een lengte van 5 mm.
 Duw de oranje knop op het aansluitblok in met een schroevendraaier.
 Duw de gestripte kabel door het gat en laat de oranje knop weer los.
 Controleer of de kabel goed op zijn plaats zit.

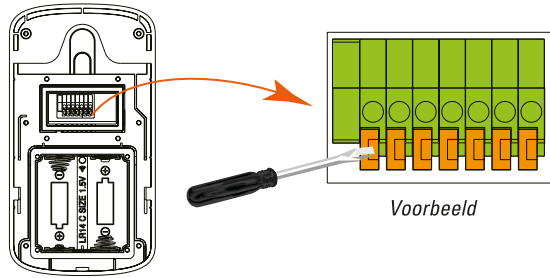

OPTIE 1: gebruik met batterijen

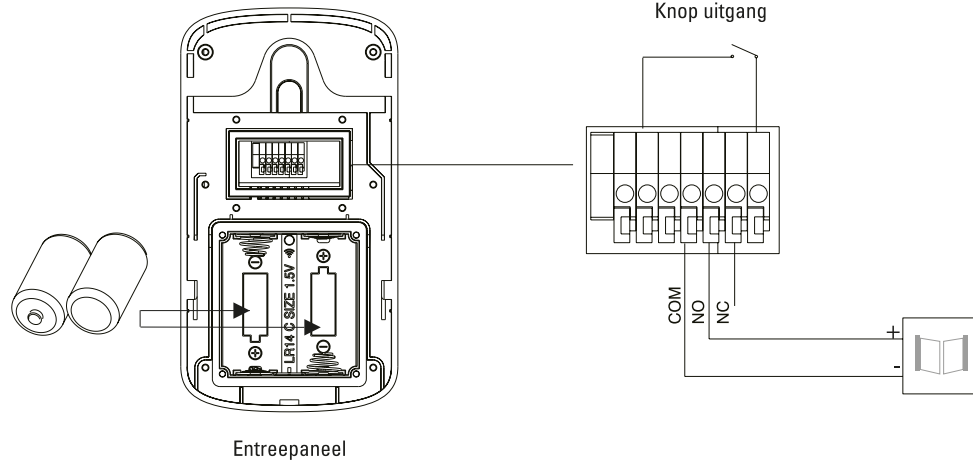

OPTIE 3: elektrische voeding - de poort openen

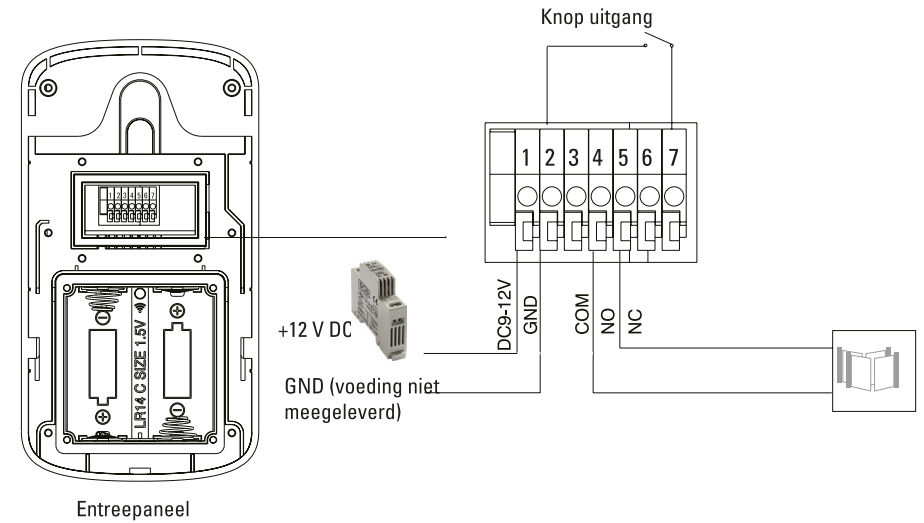

De kabeldoorsnede mag maximaal 0,5 mm² zijn.
 Het entreepaneel kan gevoed worden door batterijen **OF** op het elektriciteitsnet worden aangesloten (niet meegeleverd). **Gebruik nooit batterijen als de installatie op het elektriciteitsnet is aangesloten, en omgekeerd.**

Knop uitgang (optie): voor de activering van de schootplaat of de poort

OPTIE 2: elektrische voeding - openen/sluiten

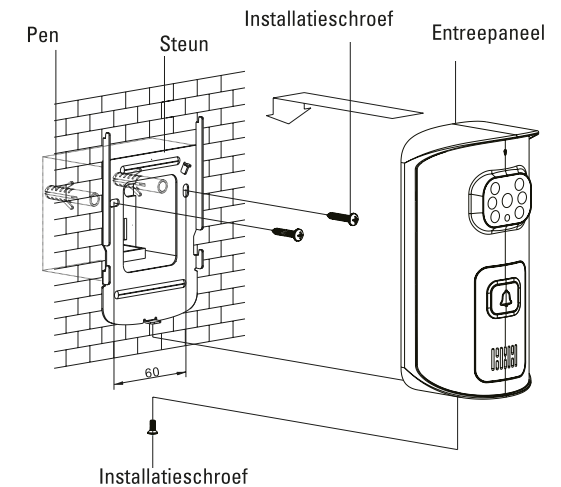
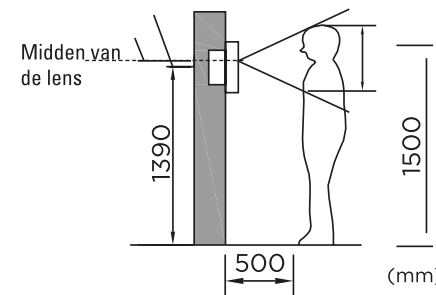
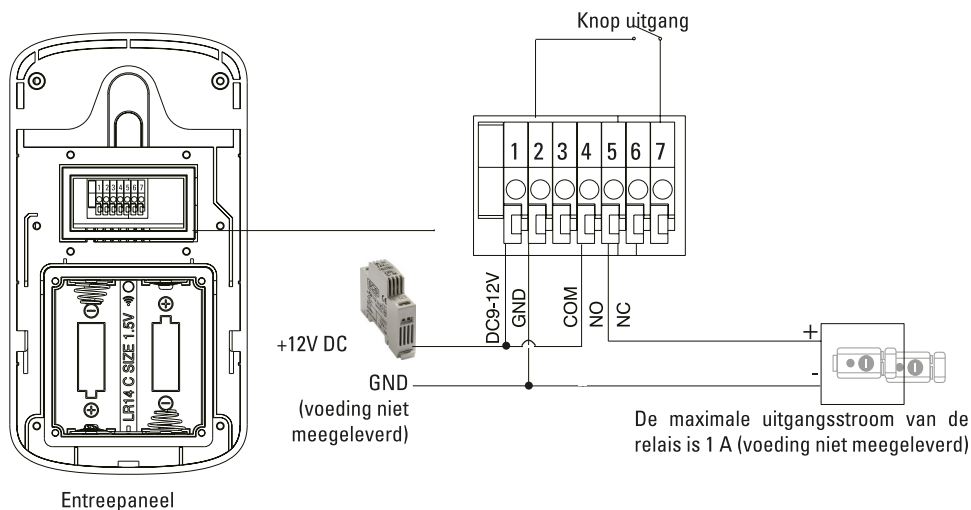

C4- Test uw product

1. ZODRA DE HANDSET IS INGESCHAKELD, TEST DE WERKING ERVAN



Plaats het deurstation en de handset dicht bij elkaar.

✓ Druk op het deurstation, als de handset overgaat, is uw apparaat in gebruik! U kunt doorgaan met verificatie 2.

✗ Als uw apparaat niet overgaat, voert u de koppeling uit tussen de handset en de deurpost, pagina 96.

2. TESTEN SIE DAS PRODUKT IN SEINER UMGEBUNG

Houd er rekening mee dat de afstand van 150 m «in een vrij veld» is, dat wil zeggen zonder obstakels.

Prikkeldraad, de voordeur, muren, pilaren, bomen en nabijgelegen elektromagnetische activiteit (hoogspanningslijnen, telefoons) kunnen het signaal ernstig verzwakken.

✓ Als de handset rinkelt in de leefomgeving getest, gaat u verder met de installatie.

✗ Als het niet overgaat, verander dan de locatie van de draaitafel en / of de handset totdat u de ideale configuratie heeft gevonden.

Volg onderstaande instructies om de goede communicatie tussen het entreepaneel en de monitor te verzekeren:

1. Installeer het entreepaneel op een tegen regen beschutte plaats. Zorg ervoor dat de lens van de camera niet wordt blootgesteld aan directe zonnestralen. Installeer het entreepaneel niet rechtstreeks op een metalen veiligheidsdeur (het metaal kan het signaal verstoren). Installeer het entreepaneel niet op een muur in de buurt.
2. Zorg voor zo weinig mogelijk obstakels tussen het entreepaneel en de binnenmonitor. De obstakels verzwakken het signaal. Als één van de hinderlijke obstakels onvermijdbaar is, moet u de afstand tussen de zender en de seiner verkorten.

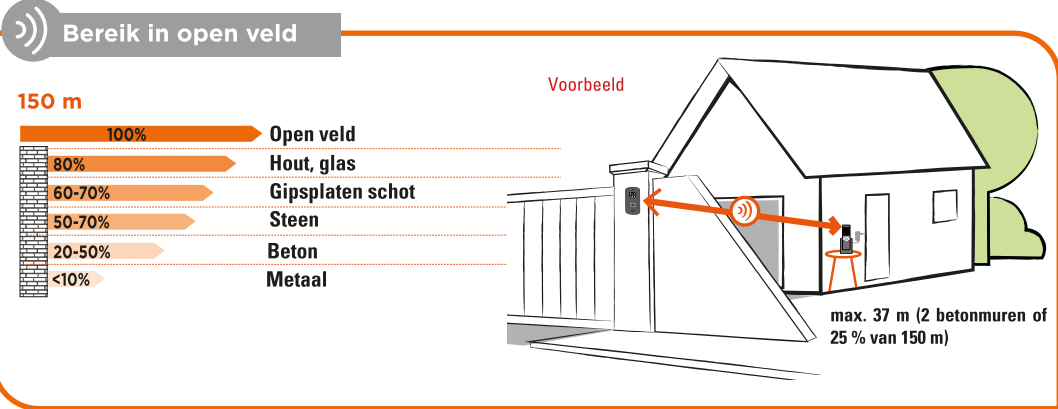

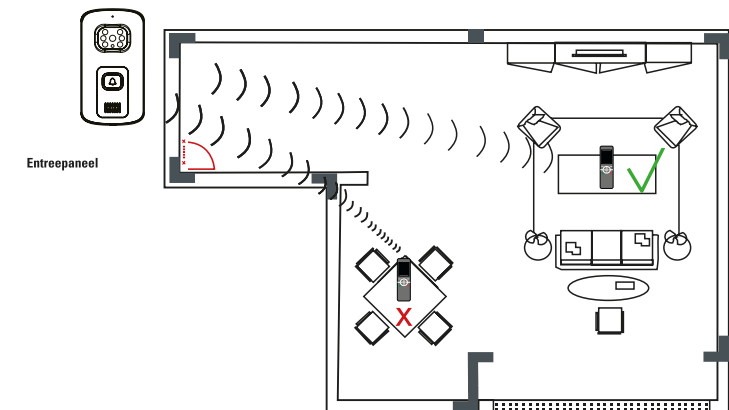

3. Plaats uw monitor niet in de buurt van andere toestellen met dezelfde frequentie zoals routers, bluetooth-apparatuur, tv's, computers en microgolfovens om interferenties en vermindering van de communicatieafstand te voorkomen. Wanneer het entreepaneel en de monitor met elkaar communiceren en er zich tussen beide apparaten een persoon bevindt, zal de communicatie minder vlot gaan. Wanneer het entreepaneel en de binnenmonitor met elkaar communiceren, mag de camera niet op een lage hoogte of in een hoek geïnstalleerd zijn.

Plaats de monitor in de hoogte en vermijd obstakels zoals muren, microgolven en wifisignalen.



D- GEBRUIK

D1- Alarm

Als iemand het entreepaneel uit zijn steun rukt, zullen zowel het entreepaneel als de monitor een akoestisch alarmsignaal activeren. In deze situatie wordt de belknop op het entreepaneel gedeactiveerd. Druk op  of  op de monitor om het alarm uit te schakelen.

Het alarm gaat gedurende 5 minuten af.

D2- Oproep via het entreepaneel

1



OF

 De oproep beantwoorden

 Een oproep weigeren

 Focus op het beeld

 Verschuif het beeld naar links

 Verschuif het beeld naar rechts

2 Inschakelen

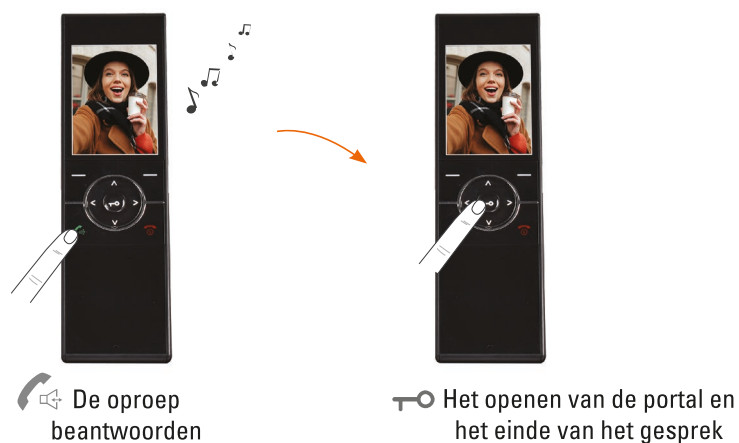

 De oproep beantwoorden

 Het openen van de portal en het einde van het gesprek

D3- Foto's

1. Als u tijdens het gesprek op  drukt, zal de camera een foto van de bezoeker nemen. (Tot 100 foto's.)
2. U kunt van bij u thuis het buitenaanzicht van uw woning bekijken door op het icoon  te klikken. Alleen als de trap wordt gevoed door een 12 V DC-transformator.

D4- Belknop met achtergrondverlichting

1. Als het entreepaneel is aangesloten op een voeding van 12V DC, is de achtergrondverlichting ingeschakeld.
2. Als het entreepaneel op batterijen werkt, is de achtergrondverlichting uitgeschakeld.
3. In de modi «opnamen», «oproepen», «alarm» en «intercommunicatie», is de achtergrondverlichting ingeschakeld.

E- INSTELLINGEN

Inschakelen

















 Houd de toets ingedrukt om de monitor aan te zetten.

Wanneer de batterij bijna leeg is, verschijnt het symbool  op het scherm en klinkt er een akoestisch waarschuwingssignaal. De monitor wordt automatisch uitgeschakeld. U moet de batterijen opladen.



Druk op en druk op de toets **Menu** om de verschillende instellingen in te voeren. Om de monitor aan te zetten.

 Volume	 Momentopname
 Helderheid	 Toon afbeeld.
 Sleuteltoon	 Datum en Tijd
 Ringtone	 Buiten instel.
Kies	Terug
 Taal	 Handset Instell.
 Achtergrondaf.	 Reset
 Verbinding	
 Versie	
Kies	Terug

Volume



Druk op de toets **Menu** tot toegang tot het menu. Druk nogmaals op **Kies** aan om toegang te krijgen tot het "volume"

Gebruik de pijltjes om het volume van de stem en het melodietje & de duur van het geluidssignaal in te stellen.

Druk op links of rechts om het volume van de stem, het volume en de duur van het geluidssignaal in te stellen (1-60 seconden). Druk vervolgens op **Kies**

Geluidssignaal



Druk op de toets **Menu** voor toegang. Op het menu. Druk vervolgens op de pijl **V** om het „Sleuteltoon“ te openen. Druk vervolgens op **Kies**

3 keuzemogelijkheden. Gebruik de geluidssignaal te selecteren pijltjes om het. Druk vervolgens op **Kies**

Druk op **Kies** om de instellingen te bevestigen en terug te keren naar het vorige menu.

Stille modus

Wanneer de duur van het geluidssignaal op 0 seconde is ingesteld, wordt de stille modus van de monitor geactiveerd. Druk op **Kies** om de instellingen te bevestigen en terug te keren naar het vorige menu.

Helderheid

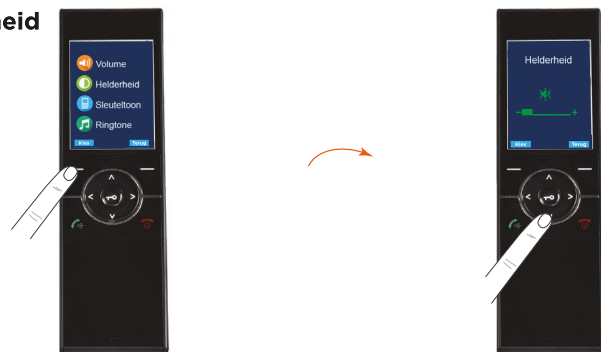

Druk op **Kies** om de instellingen te bevestigen en terug te keren naar het vorige menu.

Druk op de toets **Menu** voor toegang. Op het menu. Druk vervolgens op de pijl **V** om het „volume“ te openen. Druk vervolgens op **Kies**

Druk op links of rechts om de helderheid aan te passen. Druk vervolgens op **Kies**

Intensiteit van de knoppen



Druk op de toets **Menu** voor toegang. Op het menu. Druk vervolgens op de pijl **V** om het „Helderheid“ te openen. Druk vervolgens op **Kies**

Gebruik de pijltjes en druk op aan of uit om deze functie al dan niet te activeren. Druk vervolgens op **Kies**

Fotoconfiguratie



Druk op de toets **Menu** voor toegang. Op het menu. Druk vervolgens op de pijl **V** om het „Momentopname“ te openen. Druk vervolgens op **Kies**

Druk op de pijltjes en druk op aan of uit om deze functie al dan niet te activeren. Druk vervolgens op **Kies**

Als de functie voor automatische foto's is ingeschakeld, wordt de foto van een bezoeker automatisch opgeslagen wanneer op de gespreksknop wordt gedrukt. Druk op **Kies** om de instellingen te bevestigen en terug te keren naar het vorige menu.

Foto's (opgeslagen foto's wissen)



Druk op de toets **Menu** voor toegang. Op het menu. Druk vervolgens op de pijl **V** om het „Toon afbeeld.“ te openen. Druk vervolgens op **Kies**

Druk op links of recht om een foto te selecteren. Druk op **Kies** om een foto te verwijderen. Druk op **Terug** om alle foto's te verwijderen. Druk op **Terug** terug te keren naar het vorige menu.

Datum & Uur



Pas indien nodig de datum en het uur aan. Het uur op de monitor moet correct zijn. Als u de batterij vervangt, moet u de datum en het uur opnieuw instellen. U gaat als volgt te werk: Uren-minuten-jaren-maanden-dagen.

Druk op de toets **Menu** voor toegang Op het menu. Druk vervolgens op de pijl **V** om het „Datum en Tijd“ te openen. Druk vervolgens op **Kies**

Gebruik de pijltjes om de datum en het uur in te stellen. Druk vervolgens op **Select**

Configuratie van het entreepaneel



Druk op de toets **Menu** or toegang op het menu. Druk vervolgens op de pijl **V** om het «Buiten instel». Druk vervolgens op **Kies**

Gebruik de pijltje om het volume, de duur van het geluidssignaal & de openingstijd van de poort in te stellen. Druk vervolgens op **Kies**

Druk op links of rechts om het volume, de duur van het geluids- signaal (1-15 seconden) & de openings- tijd (1-9 seconden) in te stellen. Druk vervolgens op **Kies**

Wanneer de duur van het geluidssignaal op 0 seconde is ingesteld, zal het entreepaneel geen geluidssignaal activeren wanneer de bezoeker op de belknop drukt.

Keuze van de talen

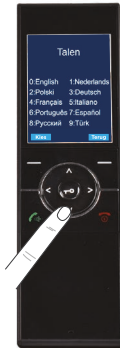

Druk op de toets **Menu** voor toegang Op het menu. Druk vervolgens op de pijl **V** om het „Taal“ te openen. Druk vervolgens op **Kies**

Gebruik de pijltjes om een taal te selecteren. Druk vervolgens op **Kies**

Schermachtergrond



Druk op de toets **Menu** voor toegang Op het menu. Druk vervolgens op de pijl **V** om het „Achtergrondaf“ te openen. Druk vervolgens op **Kies**

Gebruik de pijltjes om de schermachtergrond te selecteren. Druk vervolgens op **Kies**

Versie

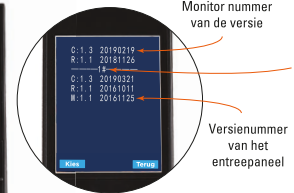

«1» verwijst naar het de 1ste versie van het entreepaneel en staat genoteerd op de monitor

Druk op de toets **Menu** voor toegang Op het menu. Druk vervolgens op de pijl **V** om het „Versie“ te openen. Druk vervolgens op **Kies**

Gebruik de pijltjes om de versie te controleren. Druk vervolgens op **Kies**

Configuratie van foto



Druk op de toets **Menu** voor toegang Op het menu. Druk vervolgens op de pijl **V** om het „Handset Instell.“ te openen. Druk vervolgens op **Kies**

Druk op de pijlen tot kies de kijkhoek. Druk vervolgens op **Kies**

70° kijkhoek instelbaar tot 110° (aan te passen aan uw installatie)



Reset

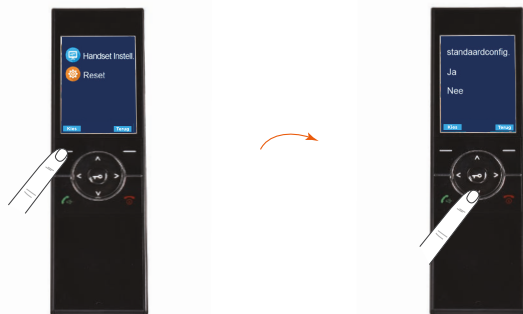

Druk op de toets **Menu** voor toegang
Op het menu. Druk vervolgens op de pijl **▼** om
het „Reset“ te openen.
Druk vervolgens op **Kies**

Gebruik de pijltjes en selecteer Ja om
te bevestigen of NEE om te annuleren.
Druk vervolgens op **Kies**

Als u het entreepaneel herinitialiseert, worden de standaard fabrieksparameters gereset.

Koppeling

U moet uw intercom niet koppelen om het moment van aankoop. De intercom werd in de fabriek gekoppeld.

1

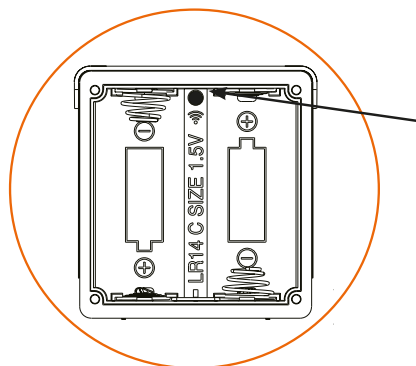
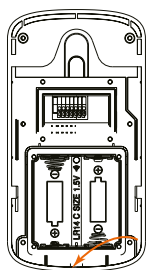

Steek een puntig voorwerp in het
knop op de achterkant van het
entreepaneel en duw 5 seconden tot
u een piepsignaal hoort.
De belknop knippert 1 minuut blauw.

2

Te doen terwijl de belknop blauw knippert :



Koppelen
geslaagd



Druk op de toets **Menu** voor toegang
Op het menu. Druk vervolgens op de pijl **▼** om
het „Verbinding“ te openen.
Druk vervolgens op **Kies**

Druk vervolgens op **Kies**

Er moeten groene stipjes
op het scherm verschijnen.

F- TECHNISCHE KENMERKEN

Draagbare handset

Voeding	12 V DC 0,5 A
Batterij	3,7 V 1100 mAh
Maximale gebruiksduur (standby)	10 uur
Scherm	2.4" LCD
Intern geheugencapaciteit (foto's)	100

SAR hoofd : 0,106 W/kg
SAR romp: 0,904 W/kg

De specifieke absorptiesnelheid (SAR) kwantificeert de blootstelling van de gebruiker aan elektromagnetische golven van de betreffende apparatuur. De maximaal toegestane SAR is 2 W / kg voor het hoofd en de romp en 4 W / kg voor de ledematen.

Entreepaneel

Materiaal	ABS
Gezichtshoek	110°
Nachtzicht	6 LED
Bedrijfstemperatuur	-20°C - +55°C
Beschermingscode	IP65
Bedrijfsfrequentie	2415 MHz - 2475 MHz
Maximaal zendvermogen	<20 dBm

Elektrische adapter

Voeding	Modelnummer : XH-1200-0500LG Ingangsspanning : 100-240V AC AC-ingangsfrequentie : 50/60Hz Uitgangsspanning : 12V DC Uitgangsstroom : 0.5A Uitgangsvermogen : 6W Gemiddelde opbrengst in actieve modus : 80.32% Stroomverbruik zonder belasting : 0.068W
---------	--

G- GARANTIE



U moet het aankoopbewijs bewaren om van uw garantie te kunnen genieten.

Houd de streepjescode en de aankoopbon zorgvuldig bij. U zult ze moeten voorleggen om van uw garantie te kunnen genieten.

Toutes les infos sur :
www.scs-sentinel.com



SCS sentinel

110, rue Pierre-Gilles de Gennes
49300 Cholet - France